

INFORMATOR O EGZAMINIE ZAWODOWYM

**ELEKTROMECHANIK
741201**

**(kształcenie według podstawy programowej kształcenia w zawodzie
szkolnictwa branżowego z 2019 r.)**



WARSZAWA 2020

Informator opracowała Centralna Komisja Egzaminacyjna w Warszawie
we współpracy z Okręgową Komisją Egzaminacyjną w Krakowie



UKŁAD GRAFICZNY © CKE 2020

Więcej arkuszy znajdziesz na stronie: arkusze.pl

Spis treści

A. CZĘŚĆ OGÓLNA	5
1. Informacje ogólne o egzaminie zawodowym	6
2. Wymagania, które należy spełnić, aby przystąpić do egzaminu zawodowego	8
3. Struktura egzaminu zawodowego	13
3.1 Część pisemna egzaminu	13
3.2 Część praktyczna egzaminu	17
3.3 Podstawa uznania egzaminu za zdany	18
4. Postępowanie po egzaminie	20
5. Zasady odwołania do Kolegium Arbitrażu Egzaminacyjnego przy dyrektorze Centralnej Komisji Egzaminacyjnej	23
B. CZĘŚĆ SZCZEGÓŁOWA	24
1. Wstęp	25
2. Informacje o zawodzie	26
2.1 Kwalifikacje wyodrębnione w zawodzie	26
2.2 Zadania zawodowe	26
2.3 Możliwości kształcenia w zawodzie	26
3. Wymagania egzaminacyjne z przykładami zadań	27
<i>Kwalifikacja ELE.01. Montaż i obsługa maszyn i urządzeń elektrycznych</i>	27
3.1. Przykłady zadań do części pisemnej egzaminu	27
3.1.1 ELE.01.1 Bezpieczeństwo i higiena pracy	27
3.1.2 ELE.01.2 Podstawy elektrotechniki maszyn i urządzeń elektrycznych	29
3.1.3 ELE.01.3 Montaż mechaniczny podzespołów i zespołów maszyn i urządzeń elektrycznych	31
3.1.4 ELE.01.4 Uruchamianie i obsługa maszyn i urządzeń elektrycznych	34
3.1.5 ELE.01.5 Język obcy zawodowy	38
3.1.6 ELE.01.6 Kompetencje personalne i społeczne	39
3.2. Przykład zadania do części praktycznej egzaminu	39
4. Podstawa programowa kształcenia w zawodzie szkolnictwa branżowego w zawodzie elektromechanik	46
C. ZAŁĄCZNIKI	57
Załącznik 1. Wykaz wybranych aktów prawnych	59
Załącznik 2. Informacja o sposobie organizacji i przeprowadzania egzaminu zawodowego	60
Załącznik 3. Wzór deklaracji przystąpienia do egzaminu zawodowego dla ucznia/słuchacza/absolwenta	61
Załącznik 3a. Wzór deklaracji dla absolwenta, którego szkoła została zlikwidowana	62

Załącznik 3b.	Wzór deklaracji dla osoby, która ukończyła KKZ oraz dla osoby uczestniczącej w kwalifikacyjnym kursie zawodowym, który kończy się nie później niż na 6 tygodni przed pierwszym dniem terminu głównego egzaminu zawodowego.....	63
Załącznik 3c.	Wzór deklaracji dla osoby przystępującej do egzaminu eksternistycznego zawodowego, osoby dorosłej – uczestnika przygotowania zawodowego dorosłych oraz osoby, która ukończyła KKZ – w przypadku likwidacji podmiotu prowadzącego ten KKZ.....	64
Załącznik 3d.	Wzór deklaracji dla ucznia i słuchacza posiadającego orzeczenie o potrzebie kształcenia specjalnego wydane ze względu na niepełnosprawność, kształcącego się w zawodzie, dla którego przewidziano zawód o charakterze pomocniczym.....	65
Załącznik 4.	Wzór wniosku o wgląd do pracy egzaminacyjnej egzaminu zawodowego.....	66
Załącznik 5.	Wzór wniosku zdającego o wgląd do dokumentacji stanowiącej podstawę wszczęcia unieważnienia egzaminu zawodowego.....	67
Załącznik 6.	Wzór wniosku o weryfikację sumy punktów egzaminu zawodowego.....	68
Załącznik 7.	Wzór wniosku o dopuszczenie do egzaminu eksternistycznego zawodowego.....	70
Załącznik 7a.	Wzór wniosku o dopuszczenie do egzaminu zawodowego (uczestnik przygotowania zawodowego dorosłych)	71
Załącznik 8.	Wzór wniosku o przystąpienie do egzaminu zawodowego w terminie dodatkowym.....	72
Załącznik 9.	Wykaz Okręgowych Komisji Egzaminacyjnych	73
Załącznik 10.	Wykaz zawodów, w zakresie których nie przeprowadza się egzaminu eksternistycznego zawodowego....	74
D. SŁOWNIK POJĘĆ	75

A. CZĘŚĆ OGÓLNA

1. Informacje ogólne o egzaminie zawodowym

Egzamin zawodowy jest formą oceny poziomu opanowania wiadomości i umiejętności z zakresu jednej kwalifikacji wyodrębnionej w zawodzie ustalonych w podstawie programowej kształcenia w zawodzie szkolnictwa branżowego. Jest przeprowadzany na podstawie wymagań określonych w podstawie programowej kształcenia w zawodzie szkolnictwa branżowego.

Na podstawie rozporządzenia MEN z dnia 15 lutego 2019 r. w sprawie ogólnych celów i zadań kształcenia w zawodach szkolnictwa branżowego oraz klasyfikacji zawodów szkolnictwa branżowego oraz rozporządzenia MEN z dnia 16 maja 2019 r. w sprawie podstaw programowych kształcenia w zawodach szkolnictwa branżowego oraz dodatkowych umiejętności zawodowych w zakresie wybranych zawodów szkolnictwa branżowego od 1 września 2019 r. są wprowadzane zmiany w szkolnictwie zawodowym.

Klasyfikacja zawodów szkolnictwa branżowego, określa:

- o branże oraz zawody przyporządkowane do branż,
- o kwalifikacje wyodrębnione w zawodzie,
- o poziomy Polskiej Ramy Kwalifikacji dla kwalifikacji cząstkowych wyodrębnionych w zawodach i dla kwalifikacji pełnych.

Nowe podstawy programowe kształcenia w zawodach szkolnictwa branżowego i klasyfikacja zawodów szkolnictwa branżowego obowiązują od roku szkolnego 2019/2020 w:

- **klasie I branżowej szkoły i stopnia;**
- **semestrze I szkoły policealnej;**
- **klasie I dotychczasowego czteroletniego technikum;**
- **klasie I pięcioletniego technikum;**

– a od roku szkolnego 2020/2021 w semestrze I branżowej szkoły II stopnia,

– a w latach następnych również w kolejnych klasach lub semestrach tych szkół.

Od dnia 1 września 2020 r. przewidziano możliwość kształcenia na kwalifikacyjnych kursach zawodowych w oparciu o podstawę programową kształcenia w zawodach szkolnictwa branżowego.

Celem kształcenia zgodnie nowymi podstawami programowymi kształcenia w zawodach szkolnictwa branżowego wprowadzonymi od 1 września 2019 roku jest przygotowanie uczących się do wykonywania pracy zawodowej, aktywnego funkcjonowania na zmieniającym się rynku pracy oraz do nabycia dodatkowych uprawnień zawodowych w zakresie wybranych zawodów, dodatkowych umiejętności zawodowych lub kwalifikacji rynkowych funkcjonujących w Zintegrowanym Systemie Kwalifikacji.

Kształcenie w zawodach szkolnictwa branżowego jest prowadzone w oparciu o podstawy programowe kształcenia w zawodach szkolnictwa branżowego, opisane w formie oczekiwanych efektów kształcenia: wiedzy, umiejętności zawodowych oraz kompetencji personalnych i społecznych.

W podstawie programowej kształcenia w zawodzie szkolnictwa branżowego dla każdej kwalifikacji są wskazane jednostki efektów kształcenia obejmujące:

- 1) bezpieczeństwo i higienę pracy;
- 2) jednostki efektów kształcenia typowe dla danej kwalifikacji;
- 3) język obcy zawodowy;
- 4) kompetencje personalne i społeczne;
- 5) organizację pracy małych zespołów (wyłącznie dla zawodów nauczanych na poziomie technika).

Zawody szkolnictwa branżowego są przyporządkowane do 32 branż, uwzględniając specyfikę umiejętności zawodowych lub zakres, w jakim umiejętności te są wykorzystywane podczas wykonywania zadań zawodowych. Zawody są jedno- lub dwukwalifikacyjne. Zawody jednokwalifikacyjne są przede wszystkim zawodami nauczonymi w branżowej szkole I stopnia, w technikum dominują zawody dwukwalifikacyjne.

W zawodach nauczanych w technikum pierwszą kwalifikacją jest w wielu przypadkach kwalifikacja wyodrębniona w zawodzie nauczonym w branżowej szkole I stopnia, stanowiąca merytoryczną i programową podbudowę do uzyskiwania kolejnych – wyższych kwalifikacji w innym zawodzie w ramach tej samej branży.

W niektórych zawodach, dla których podbudowę merytoryczną i programową stanowi więcej niż jeden zawód nauczany w branżowej szkole I stopnia, można wybrać kwalifikację stanowiącą pierwszą kwalifikację wyodrębnioną w zawodzie nauczonym na poziomie technika.

Egzamin zawodowy jest egzaminem umożliwiającym uzyskanie certyfikatu kwalifikacji zawodowej w zakresie jednej kwalifikacji, a w przypadku uzyskania certyfikatów kwalifikacji zawodowych ze wszystkich kwalifikacji wyodrębnionych w danym zawodzie oraz posiadania odpowiedni dla danego zawodu wykształcenia zasadniczego zawodowego lub wykształcenia zasadniczego branżowego, wykształcenia średniego branżowego lub wykształcenia średniego - również dyplomu zawodowego.

Egzamin zawodowy jest egzaminem zewnętrznym. Umożliwia uzyskanie porównywalnej i obiektywnej oceny poziomu osiągnięć zdającego poprzez zastosowanie jednolitych wymagań, kryteriów oceniania i zasad przeprowadzania egzaminu, opracowanych przez instytucje zewnętrzne, funkcjonujące niezależnie od systemu kształcenia.

Rolę instytucji zewnętrznych pełnią: Centralna Komisja Egzaminacyjna i osiem okręgowych komisji egzaminacyjnych, powołanych przez Ministra Edukacji Narodowej w 1999 roku. Na terenie swojej działalności okręgowe komisje egzaminacyjne ([Załącznik 9](#)) przygotowują, organizują i przeprowadzają zewnętrzne egzaminy zawodowe. Egzaminy oceniają zewnętrzni egzaminatorzy.

Dla kogo jest przeprowadzany egzamin zawodowy?

Do egzaminu zawodowego:

- przystępują uczniowie branżowych szkół I stopnia niebędący młodocianymi pracownikami oraz uczniowie będący młodocianymi pracownikami zatrudnionymi w celu przygotowania zawodowego u pracodawcy niebędącego rzemieślnikiem, uczniowie techników oraz słuchacze branżowych szkół II stopnia i szkół policealnych - dla tych zdających przystąpienie do egzaminu jest obowiązkowe,
- mogą przystąpić:
 - ◇ uczniowie branżowych szkół I stopnia będący młodocianymi pracownikami zatrudnionymi w celu przygotowania zawodowego u pracodawcy będącego rzemieślnikiem,
 - ◇ absolwenci branżowych szkół I stopnia, branżowych szkół II stopnia, techników i szkół policealnych oraz absolwenci szkół ponadgimnazjalnych: zasadniczych szkół zawodowych i techników,
 - ◇ osoby, które ukończyły kwalifikacyjny kurs zawodowy,
 - ◇ osoby dorosłe, które ukończyły praktyczną naukę zawodu dorosłych lub przyuczenie do pracy dorosłych, jeżeli program przyuczenia do pracy uwzględniał wymagania określone w podstawie programowej kształcenia w zawodzie szkolnictwa branżowego lub podstawie programowej kształcenia w zawodach,
 - ◇ osoby spełniające warunki dopuszczenia do egzaminu eksternistycznego zawodowego.

Uwaga: Do egzaminu eksternistycznego zawodowego będą mogły przystąpić osoby, które po raz pierwszy złożą wniosek o dopuszczenie do egzaminu eksternistycznego zawodowego **po dniu 31 stycznia 2021 roku**.

2. Wymagania, które należy spełnić, aby przystąpić do egzaminu zawodowego

Organizacja i przebieg egzaminu zawodowego zostały ujęte w rozporządzeniu *Ministra Edukacji Narodowej z dnia 28 sierpnia 2019 r. w sprawie szczegółowych warunków i sposobu przeprowadzania egzaminu zawodowego oraz egzaminu potwierdzającego kwalifikacje w zawodzie (Dz.U. 2019 poz. 1707)*

Przed egzaminem zawodowym każdy zdający musi złożyć deklarację nie później niż do:

- a) **dnia 15 września** – jeżeli przystępuje do egzaminu zawodowego, którego termin główny został określony w komunikacie, między 2 listopada a 28 lutego danego roku szkolnego;
- b) **dnia 7 lutego** – jeżeli przystępuje do egzaminu zawodowego, którego termin główny został określony w komunikacie, między 1 kwietnia a 31 sierpnia danego roku szkolnego.

Jeśli jesteś **uczniem** lub **słuchaczem**, który zamierza przystąpić do egzaminu zawodowego, to powinieneś:

1. wypełnić pisemną deklarację dotyczącą przystąpienia do egzaminu zawodowego (**Załącznik 3**),
2. złożyć wypełnioną deklarację **dyrektorowi szkoły**.

Uwaga: *Jeżeli posiadasz orzeczenie o potrzebie kształcenia specjalnego wydane ze względu na niepełnosprawność, i kształcisz się w zawodzie, dla którego przewidziano zawód o charakterze pomocniczym wypełnij pisemną deklarację dotyczącą przystąpienia do egzaminu zawodowego (**Załącznik 3d**);*

Jeśli jesteś **absolwentem**, który zamierza przystąpić do egzaminu zawodowego, to powinieneś:

- 1) wypełnić pisemną deklarację dotyczącą przystąpienia do egzaminu zawodowego (**Załącznik 3**);
- 2) złożyć wypełnioną deklarację **dyrektorowi szkoły**, którą ukończyłeś,
- 3) dołączyć świadectwo ukończenia szkoły prowadzącej kształcenie w zawodzie z wyodrębnioną kwalifikacją, z zakresu której zamierzasz przystąpić do egzaminu zawodowego.

Jeśli jesteś **absolwentem** branżowej szkoły I stopnia, będącym uczniem branżowej szkoły II stopnia, który **nie zdał egzaminu zawodowego w** zawodzie nauczonym w branżowej szkole I stopnia, który zamierza przystąpić do egzaminu zawodowego to powinieneś:

- 1) wypełnić pisemną deklarację dotyczącą przystąpienia do egzaminu zawodowego (**Załącznik 3**);
- 2) złożyć wypełnioną deklarację **dyrektorowi branżowej szkoły I stopnia**, którą ukończyłeś;
- 3) dołączyć świadectwo ukończenia branżowej szkoły I stopnia.

Jeśli jesteś **absolwentem szkoły**, która została zlikwidowana lub przekształcona, i zamierzasz przystąpić do egzaminu zawodowego, to powinieneś:

- 1) wypełnić pisemną deklarację dotyczącą przystąpienia do egzaminu zawodowego (**Załącznik 3a**) i złożyć **dyrektorowi okręgowej komisji egzaminacyjnej** właściwej ze względu na twoje miejsce zamieszkania;
- 2) dołączyć świadectwo ukończenia szkoły.

Jeśli jesteś **osobą, która ukończyła kwalifikacyjny kurs zawodowy** to powinieneś:

- 1) wypełnić pisemną deklarację dotyczącą przystąpienia do egzaminu zawodowego (**Załącznik 3b**);
- 2) złożyć wypełnioną deklarację **podmiotowi prowadzącemu kwalifikacyjny kurs zawodowy**;
- 3) dołączyć oryginał zaświadczenia o ukończeniu tego kursu zawodowego.

Jeśli jesteś **osobą, uczestniczącą w kwalifikacyjnym kursie zawodowym**, który kończy się nie później niż na 6 tygodni przed pierwszym dniem terminu głównego egzaminu zawodowego, to powinieneś:

- 1) wypełnić pisemną deklarację dotyczącą przystąpienia do egzaminu zawodowego (**Załącznik 3b**);
- 2) złożyć wypełnioną deklarację **podmiotowi prowadzącemu kwalifikacyjny kurs zawodowy**;
- 3) dołączyć oryginał zaświadczenia o ukończeniu kwalifikacyjnego kursu zawodowego niezwłocznie po jego ukończeniu.

Uwaga: w przypadku likwidacji podmiotu prowadzącego kwalifikacyjny kurs zawodowy, jeżeli ukończyłeś ten kurs i nie złożyłeś deklaracji temu podmiotowi, lub ponownie przystępujesz do egzaminu zawodowego, składasz deklarację **dyrektorowi okręgowej komisji egzaminacyjnej właściwej ze względu na miejsce realizacji kwalifikacyjnego kursu zawodowego**, wraz z zaświadczeniem o ukończeniu kwalifikacyjnego kursu zawodowego.

Jeśli jesteś osobą **dorośli – uczestnikiem praktycznej nauki zawodu dorosłych** lub przyuczenia do pracy dorosłych, to powinieneś:

- 1) wypełnić pisemną deklarację dotyczącą przystąpienia do egzaminu zawodowego (**Załącznik 3c**);
- 2) złożyć wypełnioną deklarację **dyrektorowi okręgowej komisji egzaminacyjnej właściwej ze względu na miejsce zamieszkania**,
- 3) dołączyć zaświadczenie o ukończeniu przygotowania zawodowego dorosłych.

Jeśli jesteś osobą, która zamierza przystąpić **do egzaminu eksternistycznego zawodowego**, to powinieneś:

- 1) wypełnić wniosek o dopuszczenie do egzaminu eksternistycznego zawodowego (**Załącznik 7**);
- 2) wypełnić pisemną deklarację dotyczącą przystąpienia do egzaminu zawodowego (**Załącznik 3c**);
- 3) złożyć wypełniony wniosek wraz z deklaracją **dyrektorowi okręgowej komisji egzaminacyjnej właściwej ze względu na miejsce zamieszkania**;
- 4) dołączyć dokumenty potwierdzające co najmniej dwa lata kształcenia lub pracy w zawodzie, w którym wyodrębniono daną kwalifikację zgodnie z klasyfikacją zawodów szkolnictwa branżowego z wyodrębnioną kwalifikacją.

Termin składania wniosku:

- **do dnia 7 lutego** – jeżeli zamierzasz przystąpić do egzaminu w tym samym roku, w którym składasz wniosek,
- **do dnia 15 września** – jeżeli zamierzasz przystąpić do tego egzaminu w roku następnym.

Uwaga: Jeżeli ukończyłeś **kwalifikacyjny kurs zawodowy** lub jesteś **osobą dorosłą, która ukończyła praktyczną naukę zawodu dorosłych** lub **przyuczenie do pracy dorosłych** lub **osobą przystępującą do egzaminu eksternistycznego zawodowego**, twoja deklaracja musi zawierać także informację o zdaniu egzaminu zawodowego z zakresu innej kwalifikacji wyodrębnionej w tym samym zawodzie, w którym zamierzasz przystąpić do egzaminu zawodowego, jeżeli taki egzamin zdałeś.

Jeśli jesteś **absolwentem posiadającym świadectwo lub inny dokument, wydane za granicą**, potwierdzające w Rzeczypospolitej Polskiej wykształcenie zasadnicze zawodowe, wykształcenie zasadnicze branżowe, wykształcenie średnie branżowe lub wykształcenie średnie lub posiadasz świadectwo szkolne uzyskane za granicą uznane za równorzędne świadectwu ukończenia odpowiedniej szkoły ponadgimnazjalnej lub szkoły ponadpodstawowej i zamierzasz przystąpić do egzaminu zawodowego, to powinieneś:

- 1) wypełnić pisemną deklarację dotyczącą przystąpienia do egzaminu zawodowego (**Załącznik 3c**);
- 2) złożyć wypełnioną deklarację **dyrektorowi komisji okręgowej właściwej ze względu na miejsce zamieszkania**, a w przypadku osób posiadających miejsce zamieszkania za granicą – dyrektorowi komisji okręgowej właściwej ze względu na ostatnie miejsce zamieszkania na terytorium Rzeczypospolitej Polskiej,
- 3) dołączyć zaświadczenie wydane na podstawie przepisów w sprawie nostryfikacji świadectw szkolnych i świadectw maturalnych uzyskanych za granicą;
- 4) dołączyć oryginał lub duplikat świadectwa uzyskanego za granicą.

Jeśli jesteś osobą, która **nie zdała egzaminu zawodowego** i zamierza ponownie do niego przystąpić, to powinieneś:

- 1) wypełnić pisemną deklarację dotyczącą przystąpienia do egzaminu zawodowego (**Załącznik 3**);
- 2) złożyć wypełnioną deklarację po otrzymaniu informacji o wynikach egzaminu zawodowego, z zachowaniem terminu ustalonego dla składania deklaracji.

Uwaga: Jeżeli otrzymałeś informację o wynikach egzaminu zawodowego **po upływie terminu** ustalonego dla składania deklaracji, to składasz deklarację w terminie 7 dni od dnia przekazania szkole, placówce lub centrum, pracodawcy, podmiotowi prowadzącemu kwalifikacyjny kurs zawodowy tej informacji.

Jeśli jesteś **młodocianym pracownikiem** zatrudnionym w celu nauki zawodu u pracodawcy niebędącego rzemieślnikiem i **jesteś uczniem branżowej szkoły I stopnia**, to powinieneś:

- 1) wypełnić pisemną deklarację dotyczącą przystąpienia do egzaminu zawodowego (**Załącznik 3**);
- 2) złożyć deklarację **dyrektorowi szkoły**, do której uczęszczasz.

Jeśli jesteś **młodocianym pracownikiem** zatrudnionym w celu nauki zawodu u pracodawcy niebędącego rzemieślnikiem i **dokształcasz się w ośrodku** doskonalenia i doskonalenia zawodowego lub u pracodawcy, **zdajesz eksternistyczny** egzamin zawodowy i powinieneś:

- 1) wypełnić pisemną deklarację dotyczącą przystąpienia do egzaminu zawodowego (**Załącznik 3c**) i wniosek o dopuszczenie do eksternistycznego egzaminu zawodowego (**Załącznik 7**);
- 2) złożyć deklarację wraz z wnioskiem **dyrektorowi okręgowej komisji egzaminacyjnej**, w terminie określonym dla złożenia wniosku, dotyczącego egzaminu eksternistycznego zawodowego.

Jeśli jesteś **młodocianym pracownikiem** zatrudnionym u pracodawcy będącego rzemieślnikiem, zdajesz egzamin kwalifikacyjny na tytuł czeladnika przeprowadzany przez komisje egzaminacyjne izb rzemieślniczych, zgodnie z przepisami dotyczącymi egzaminów kwalifikacyjnych na tytuły czeladnika i mistrza w zawodzie.

Egzamin przeprowadzany dla ucznia – **młodocianego pracownika, osoby dorosłej**, która ukończyła praktyczną naukę zawodu dorosłych lub przyuczenie do pracy dorosłych, osoby zdającej egzamin eksternistyczny zawodowy, osoby, która jako absolwent szkoły przystępuje do egzaminu po raz trzeci i kolejny i osoby, która ukończyła kwalifikacyjny kurs zawodowy i przystępuje do egzaminu po raz trzeci i kolejny, **jest odpłatny**.

Oplata wynosi 5,5% minimalnej stawki wynagrodzenia zasadniczego nauczyciela dyplomowanego posiadającego tytuł zawodowy magistra z przygotowaniem pedagogicznym. w przypadku ponownego przystąpienia do egzaminu zawodowego przez osoby, o których mowa powyżej, opłata za ten egzamin wynosi:

- w przypadku części pisemnej – 1/3 opłaty,
- w przypadku części praktycznej – 2/3 opłaty.

Dyrektor okręgowej komisji egzaminacyjnej ustala i publikuje na swojej stronie internetowej wysokość opłaty.

Dyrektor okręgowej komisji egzaminacyjnej może zwolnić z całości lub części opłaty za egzamin zawodowy osobę o niskich dochodach, na jej wniosek. Osoby ubiegające się o zwolnienie z całości lub części opłaty za egzamin zawodowy dołączają do wniosku o dopuszczenie do egzaminu eksternistycznego (**Załącznik 7**) dokumenty potwierdzające wysokość dochodów. Opłatę za egzamin zawodowy wnosi się na rachunek bankowy wskazany przez dyrektora okręgowej komisji egzaminacyjnej. Opłatę za egzamin ucznia – młodocianego pracownika wnosi pracodawca. Dowód wniesienia opłaty składa się dyrektorowi okręgowej komisji egzaminacyjnej nie później niż na 30 dni przed terminem tego egzaminu.

Termin i miejsce przystępowania do egzaminu zawodowego

Egzamin zawodowy może być przeprowadzany w ciągu całego roku szkolnego, a w przypadku części praktycznej tego egzaminu – w szczególności w okresie ferii letnich lub zimowych, w terminach ustalonych przez dyrektora okręgowej komisji egzaminacyjnej, na podstawie harmonogramu ogłoszonego w komunikacie Dyrektora Centralnej Komisji Egzaminacyjnej.

Harmonogram przeprowadzania egzaminu zawodowego jest ogłaszany przez Dyrektora Centralnej Komisji Egzaminacyjnej nie później niż do dnia 20 sierpnia roku szkolnego poprzedzającego rok szkolny, w którym jest przeprowadzany egzamin zawodowy. Dyrektor okręgowej komisji egzaminacyjnej ogłasza termin egzaminu zawodowego na stronie internetowej okręgowej komisji egzaminacyjnej nie później niż na 5 miesięcy przed terminem głównym egzaminu zawodowego.

Dyrektor szkoły informuje uczniów i słuchaczy o **obowiązku przystąpienia do egzaminu zawodowego** odpowiednio w danym roku szkolnym lub danym semestrze.

Dyrektor Centralnej Komisji Egzaminacyjnej nie później niż do dnia 20 sierpnia roku szkolnego poprzedzającego rok szkolny, w którym jest przeprowadzany egzamin zawodowy ogłasza listę kwalifikacji wyodrębnionych w zawodach określonych w klasyfikacji zawodów szkolnictwa branżowego, z których zadania egzaminacyjne w części praktycznej egzaminu zawodowego są jawne, wraz z podaniem miejsca udostępniania tych zadań do publicznej wiadomości.

Do części pisemnej egzaminu zawodowego:

- 1) uczeń przystępuje w szkole, do której uczęszcza;
- 2) absolwent przystępuje w szkole, którą ukończył;
- 3) osoba, która ukończyła kwalifikacyjny kurs zawodowy, przystępuje w podmiocie prowadzącym kwalifikacyjny kurs zawodowy lub w miejscu wskazanym przez ten podmiot.

Informacje o terminie i miejscu egzaminu przekazuje zdającym odpowiednio dyrektor szkoły lub podmiot prowadzący kształcenie, a w przypadku osób, które złożyły deklaracje do okręgowej komisji egzaminacyjnej – dyrektor okręgowej komisji egzaminacyjnej.

Do części praktycznej egzaminu zawodowego:

- 1) uczeń przystępuje w szkole, do której uczęszcza, albo w placówce albo centrum, w którym odbywa praktyczną naukę zawodu lub u pracodawcy, u którego odbywa praktyczną naukę zawodu;
- 2) absolwent przystępuje w szkole, którą ukończył, albo w placówce albo centrum, w którym odbywał praktyczną naukę zawodu lub u pracodawcy, u którego odbywał praktyczną naukę zawodu;
- 3) osoba, która ukończyła kwalifikacyjny kurs zawodowy, przystępuje w podmiocie prowadzącym ten kurs zawodowy lub w miejscu wskazanym przez ten podmiot.

W uzasadnionych przypadkach uczniów, absolwentów lub osobę, która ukończyła kwalifikacyjny kurs zawodowy, mogą przystąpić do części praktycznej egzaminu zawodowego w innym miejscu niż miejsce określone wyżej, wskazanym przez dyrektora okręgowej komisji egzaminacyjnej.

Osoba dorosła, która ukończyła praktyczną naukę zawodu dorosłych lub przyuczenie do pracy dorosłych, oraz osoba przystępująca do egzaminu eksternistycznego zawodowego przystępują do części praktycznej egzaminu zawodowego w szkole, placówce lub centrum, u pracodawcy lub w podmiocie prowadzącym kwalifikacyjny kurs zawodowy, wskazanych przez dyrektora okręgowej komisji egzaminacyjnej.

W przypadku likwidacji lub przekształcenia szkoły lub likwidacji w szkole kształcenia w danym zawodzie dyrektor okręgowej komisji egzaminacyjnej informuje:

- 1) absolwenta o miejscu przystąpienia do części praktycznej egzaminu zawodowego nie później niż na miesiąc przed pierwszym dniem terminu głównego egzaminu zawodowego;
- 2) dyrektora szkoły, placówki lub centrum lub pracodawcę o przystąpieniu absolwenta do części praktycznej egzaminu zawodowego w danej szkole, placówce, danym centrum lub u danego pracodawcy nie później niż na 2 miesiące przed pierwszym dniem terminu głównego egzaminu zawodowego, określonym w komunikacie.

Uwaga: Dyrektor szkoły, w której zlikwidowano kształcenie w danym zawodzie może wystąpić do dyrektora okręgowej komisji egzaminacyjnej z wnioskiem o wskazanie dla **absolwenta** miejsca przeprowadzenia części praktycznej egzaminu zawodowego, w której rezultatem końcowym wykonania zadania lub zadań egzaminacyjnych jest wyrób lub usługa. Wniosek dyrektor szkoły składa w terminie 7 dni od dnia otrzymania deklaracji złożonej przez absolwenta.

Dostosowanie warunków i formy egzaminu do indywidualnych potrzeb edukacyjnych i możliwości psychofizycznych

Do egzaminu zawodowego w warunkach dostosowanych do potrzeb edukacyjnych oraz możliwości psychofizycznych, wynikających ze stanu zdrowia może przystąpić:

- uczeń albo słuchacz posiadający orzeczenie o potrzebie indywidualnego nauczania lub absolwent, który w roku szkolnym, w którym przystępuje do egzaminu zawodowego, posiadał orzeczenie o potrzebie indywidualnego nauczania, na podstawie tego orzeczenia;
- uczeń, słuchacz albo absolwent posiadający opinię poradni psychologiczno-pedagogicznej o specyficznych trudnościach w uczeniu się, na podstawie tej opinii;
- uczeń, słuchacz albo absolwent, który w roku szkolnym, w którym przystępuje do egzaminu zawodowego, był objęty pomocą psychologiczno-pedagogiczną w szkole ze względu na trudności adaptacyjne związane z wcześniejszym kształceniem za granicą, zaburzenia komunikacji językowej lub sytuację kryzysową lub traumatyczną, na podstawie pozytywnej opinii rady pedagogicznej;
- zdający niewidomy, słabowidzący, niesłyszący, słabosłyszący, z niepełnosprawnością ruchową, w tym z afazją, z niepełnosprawnością intelektualną w stopniu lekkim lub z autyzmem, w tym z zespołem Aspergera, na podstawie zaświadczenia potwierdzającego występowanie danej dysfunkcji, wydanego przez lekarza;
- zdający chory lub niesprawny czasowo, na podstawie zaświadczenia o stanie zdrowia wydanego przez lekarza.

Dokumenty potwierdzające specyficzne trudności lub potrzeby edukacyjne lub zaświadczenie o stanie zdrowia uczniów, słuchacz albo absolwent dołącza do deklaracji.

Zaświadczenie potwierdzające występowanie danej dysfunkcji lub zaświadczenie o stanie zdrowia zdający dołącza do:

- 1) deklaracji – w przypadku osoby, która ukończyła kwalifikacyjny kurs zawodowy;
- 2) wniosku o dopuszczenie do egzaminu zawodowego, w przypadku osoby dorosłej, która ukończyła praktyczną naukę zawodu dorosłych lub przyuczenie do pracy dorosłych;
- 3) wniosku o dopuszczenie do egzaminu eksternistycznego zawodowego, w przypadku osoby przystępującej do egzaminu eksternistycznego zawodowego.

Uwaga: w szczególnych przypadkach zaświadczenie potwierdzające występowanie danej dysfunkcji lub zaświadczenie o stanie zdrowia można przedłożyć w terminie późniejszym niż termin złożenia deklaracji i wniosku.

Informacja o szczegółach dotyczących dostosowania warunków i form przeprowadzania egzaminu zawodowego jest publikowana na stronie Centralnej Komisji Egzaminacyjnej www.cke.gov.pl w komunikacie dyrektora Centralnej Komisji Egzaminacyjnej w sprawie szczegółowych sposobów dostosowania warunków i form przeprowadzania egzaminu zawodowego do potrzeb zdających ze specjalnymi potrzebami edukacyjnymi.

Egzamin zawodowy zdającego z orzeczeniem o potrzebie kształcenia specjalnego

Uczeń, słuchacz albo absolwent posiadający orzeczenie o potrzebie kształcenia specjalnego, wydane ze względu na niepełnosprawność, może przystąpić do egzaminu zawodowego w warunkach i formie dostosowanych do rodzaju niepełnosprawności, na podstawie tego orzeczenia.

Uczeń, słuchacz albo absolwent posiadający orzeczenie o potrzebie kształcenia specjalnego, wydane ze względu na niedostosowanie społeczne lub zagrożenie niedostosowaniem społecznym, może przystąpić do egzaminu zawodowego w warunkach dostosowanych do jego potrzeb edukacyjnych oraz możliwości psychofizycznych, wynikających odpowiednio z niedostosowania społecznego lub zagrożenia niedostosowaniem społecznym, na podstawie tego orzeczenia.

Uczeń, posiadający orzeczenie o potrzebie kształcenia specjalnego wydane ze względu na niepełnosprawność, który kształci się w zawodzie, dla którego przewidziano zawód o charakterze pomocniczym, może przystąpić do egzaminu zawodowego na podstawie wymagań określonych w podstawie programowej kształcenia w zawodzie szkolnictwa branżowego dla:

- 1) zawodu, w którym się kształci albo
- 2) zawodu o charakterze pomocniczym przewidzianego dla zawodu, w którym się kształci. Orzeczenie o potrzebie kształcenia specjalnego uczeń, słuchacz albo absolwent dołącza do deklaracji.

3. Struktura egzaminu zawodowego

Egzamin zawodowy składa się z części pisemnej i części praktycznej.

3.1 Część pisemna egzaminu

Część pisemna jest przeprowadzana w formie testu pisemnego z wykorzystaniem elektronicznego systemu przeprowadzania egzaminu zawodowego, po uzyskaniu upoważnienia przez szkołę, placówkę, centrum, pracodawcę lub podmiot prowadzący kwalifikacyjny kurs zawodowy przeprowadzający egzamin.

Część pisemna trwa 60 minut i przeprowadzana jest w formie testu składającego się z 40 zadań zamkniętych zawierających cztery odpowiedzi do wyboru, z których tylko jedna odpowiedź jest poprawna.

Organizacja i przebieg części pisemnej egzaminu zawodowego

W czasie trwania części pisemnej egzaminu zawodowego każdy zdający pracuje przy indywidualnym stanowisku egzaminacyjnym wspomagany elektronicznie.

Egzamin w części pisemnej z wykorzystaniem elektronicznego systemu przeprowadzania egzaminu

1. Przed zalogowaniem się do systemu zdający uzyskuje informację czy jego stanowisko komputerowe spełnia wszystkie wymagania

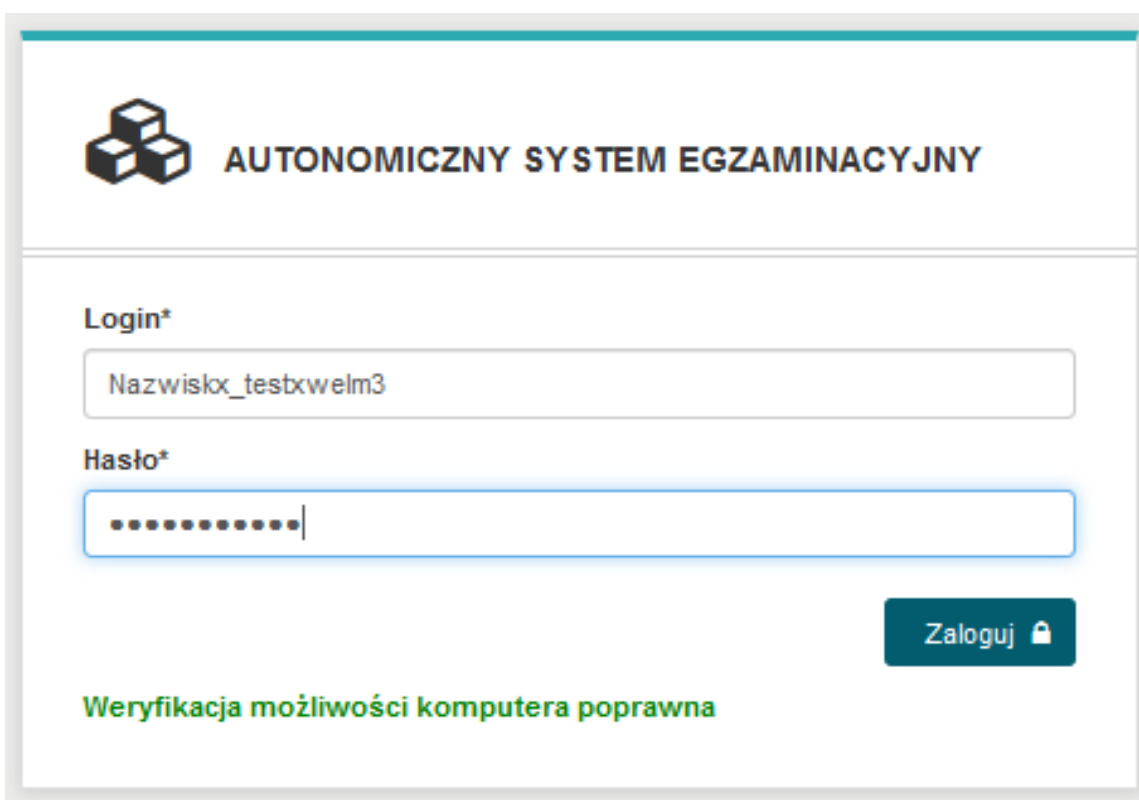

 **AUTONOMICZNY SYSTEM EGZAMINACYJNY**

Login*

Hasło*

Zaloguj 

Weryfikacja możliwości komputera poprawna

Jeżeli stanowisko nie spełnia wymagań, wyświetlona zostanie na czerwono informacja jak poniżej

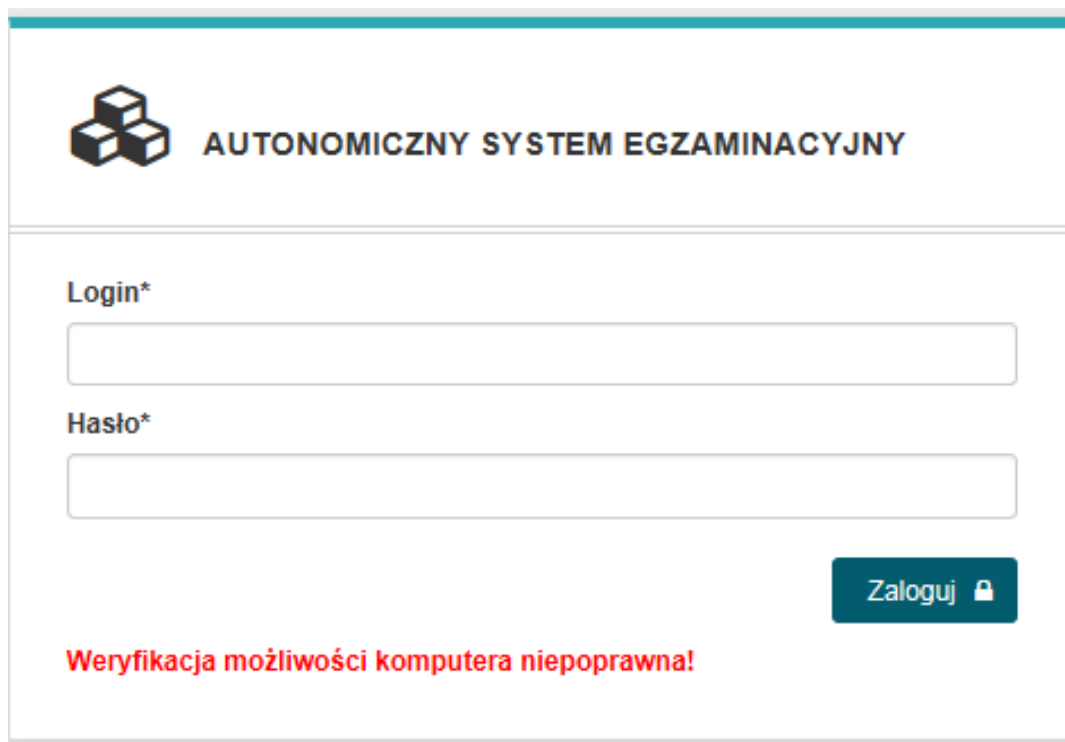

AUTONOMICZNY SYSTEM EGZAMINACYJNY

Login*

Hasło*

Zaloguj

Weryfikacja możliwości komputera niepoprawna!

W takim wypadku należy zmienić lub uaktualnić wersję przeglądarki Internetowej.

2. Po zalogowaniu się do egzaminu treningowego należy potwierdzić zapoznanie się z **INSTRUKCJĄ OBSŁUGI** egzaminu.

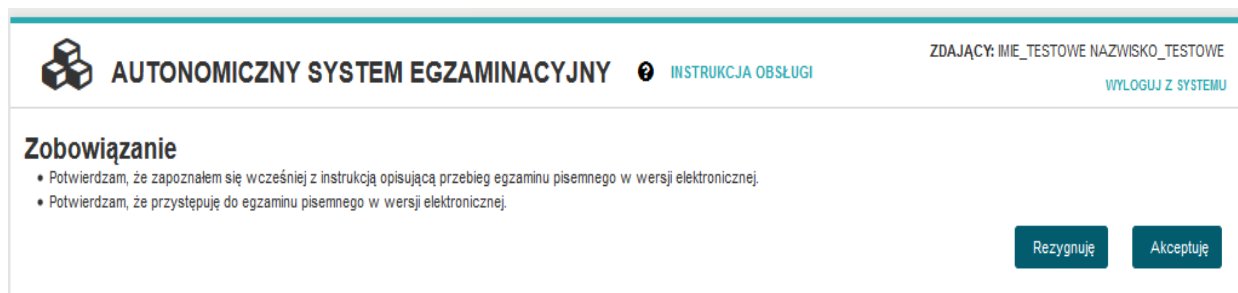

AUTONOMICZNY SYSTEM EGZAMINACYJNY INSTRUKCJA OBSŁUGI

ZDAJĄCY: IMIE_TESTOWE NAZWISKO_TESTOWE

WYLOGUJ Z SYSTEMU

Zobowiązanie

- Potwierdzam, że zapoznałem się wcześniej z instrukcją opisującą przebieg egzaminu pisemnego w wersji elektronicznej.
- Potwierdzam, że przystępuję do egzaminu pisemnego w wersji elektronicznej.

Rezygnuję Akceptuję

Instrukcja obsługi egzaminu dla zdającego jest dla niego dostępna po wybraniu z górnego menu **INSTRUKCJA OBSŁUGI**

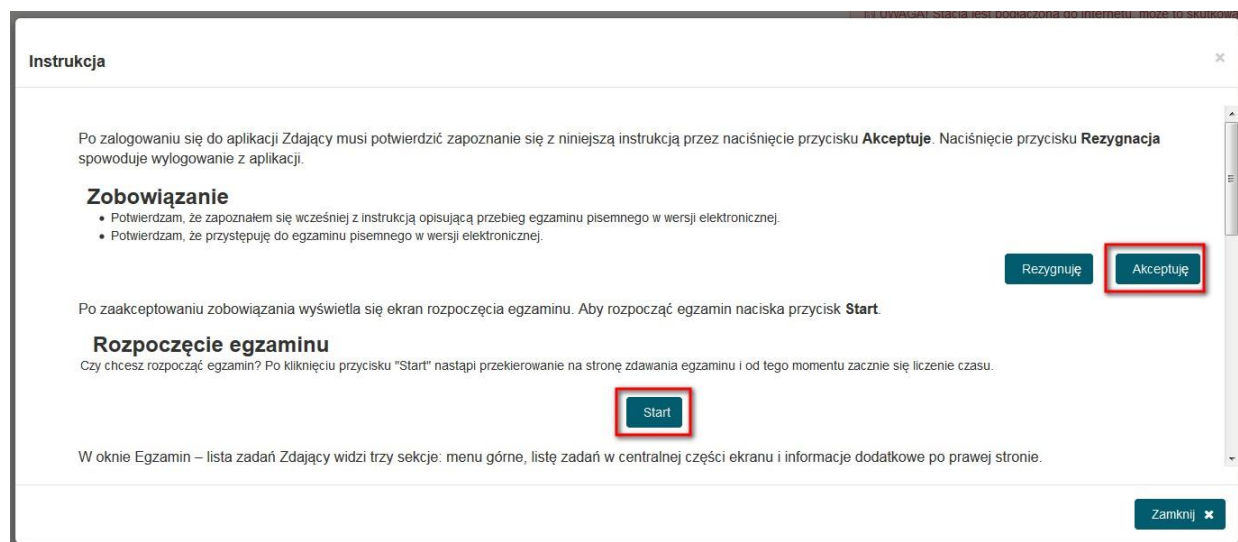

Instrukcja

Po zalogowaniu się do aplikacji Zdający musi potwierdzić zapoznanie się z niniejszą instrukcją przez naciśnięcie przycisku **Akceptuję**. Naciśnięcie przycisku **Rezygnacja** spowoduje wylogowanie z aplikacji.

Zobowiązanie

- Potwierdzam, że zapoznałem się wcześniej z instrukcją opisującą przebieg egzaminu pisemnego w wersji elektronicznej.
- Potwierdzam, że przystępuję do egzaminu pisemnego w wersji elektronicznej.

Po zaakceptowaniu zobowiązania wyświetla się ekran rozpoczęcia egzaminu. Aby rozpocząć egzamin naciska przycisk **Start**.

Rozpoczęcie egzaminu

Czy chcesz rozpocząć egzamin? Po kliknięciu przycisku "Start" nastąpi przekierowanie na stronę zdawania egzaminu i od tego momentu zacznie się liczenie czasu.

Start

W oknie Egzamin – lista zadań Zdający widzi trzy sekcje: menu górne, listę zadań w centralnej części ekranu i informacje dodatkowe po prawej stronie.

Zamknij

3. Rozpoczęcie egzaminu treningowego (odliczanie czasu) następuje po wybraniu przez zdającego przycisku **Start**

The screenshot shows the top navigation bar with the system logo, name 'AUTONOMICZNY SYSTEM EGZAMINACYJNY', and links for 'INSTRUKCJA OBSŁUGI' and 'WYLOGUJ Z SYSTEMU'. The user is identified as 'ZDAJĄCY: IMIE_TESTOWE NAZWISKO_TESTOWE'. The main heading is 'Rozpoczęcie egzaminu z kwalifikacji: HGT.02'. Below it is a question: 'Czy chcesz rozpocząć egzamin? Po kliknięciu przycisku "Start" nastąpi przekierowanie na stronę zdawania egzaminu i od tego momentu rozpocznie się liczenie czasu.' A prominent 'Start' button is centered at the bottom.

4. Zdający może udzielać odpowiedzi do zadań w dowolnej kolejności. Zadania, na które jeszcze nie udzielił odpowiedzi oznaczane są kolorem czerwonym. Dodatkowo liczba udzielonych oraz nieudzielonych odpowiedzi wyświetlana jest po prawej stronie ekranu wraz z czasem jaki pozostał do zakończenia egzaminu dla tego zdającego.

The screenshot displays the 'EGZAMIN - LISTA ZADAŃ' interface. On the left, a vertical list of 12 tasks is shown, each with a 'Zadanie X' button. The status for each task is displayed to its right: 'Udzielono odpowiedzi (możesz zmienić odpowiedź)' in green for tasks 1 and 2, and 'Nie udzielono odpowiedzi' in red for tasks 3 through 12. On the right side, a summary panel provides the following information: 'Kwalifikacja: HGT.02', 'Czas rozpoczęcia egzaminu: 2018-05-28 10:56:28', 'Czas zakończenia egzaminu: 2018-05-28 11:56:28', 'Liczba udzielonych odpowiedzi: 2', and 'Liczba nieudzielonych odpowiedzi: 38'. At the bottom of the summary panel, it states 'Do końca egzaminu pozostało: 59:34' and includes a 'Zakończ egzamin' button with an exit icon.

5. Do każdego zadania zdający może powrócić, ponownie przeczytać i jeżeli uzna to za niezbędne zmienić wskazanie poprawnej odpowiedzi.

 **AUTONOMICZNY SYSTEM EGZAMINACYJNY** [INSTRUKCJA OBSŁUGI](#) ZDAJĄCY: IMIE_TESTOWE NAZWISKO_TESTOWE WYLOGUJ Z SYSTEMU

Liczba udzielonych odpowiedzi: 26 Do końca egzaminu pozostało: **53:32**

ZADANIE NR: 27

Zielony groszek zachowa właściwą barwę, jeśli będzie gotowany

- A. w małej ilości wody, w naczyniu odkrytym.
- B. w dużej ilości wody, w naczyniu odkrytym.
- C. w dużej ilości wody, w naczyniu przykrytym.
- D. w małej ilości wody, w naczyniu przykrytym.

Anuluj Zapisz odpowiedź ✓

6. Jeżeli zostanie udzielonych już 40 odpowiedzi, zdający może zakończyć egzamin przyciskiem **Zakończ egzamin** (zdarzenie analogiczne z oddaniem karty odpowiedzi w przypadku egzaminu z wydrukowanymi arkuszami)

 **AUTONOMICZNY SYSTEM EGZAMINACYJNY** [INSTRUKCJA OBSŁUGI](#) ZDAJĄCY: IMIE_TESTOWE NAZWISKO_TESTOWE WYLOGUJ Z SYSTEMU

EGZAMIN - LISTA ZADAŃ

Zadanie 1	Udzielono odpowiedzi (możesz zmienić odpowiedź)
Zadanie 2	Udzielono odpowiedzi (możesz zmienić odpowiedź)
Zadanie 3	Udzielono odpowiedzi (możesz zmienić odpowiedź)
Zadanie 4	Udzielono odpowiedzi (możesz zmienić odpowiedź)
Zadanie 5	Udzielono odpowiedzi (możesz zmienić odpowiedź)
Zadanie 6	Udzielono odpowiedzi (możesz zmienić odpowiedź)
Zadanie 7	Udzielono odpowiedzi (możesz zmienić odpowiedź)
Zadanie 8	Udzielono odpowiedzi (możesz zmienić odpowiedź)
Zadanie 9	Udzielono odpowiedzi (możesz zmienić odpowiedź)
Zadanie 10	Udzielono odpowiedzi (możesz zmienić odpowiedź)
Zadanie 11	Udzielono odpowiedzi (możesz zmienić odpowiedź)
Zadanie 12	Udzielono odpowiedzi (możesz zmienić odpowiedź)

Kwalifikacja
HGT.02

Czas rozpoczęcia egzaminu
2018-05-28 10:56:28

Czas zakończenia egzaminu
2018-05-28 11:56:28

Liczba udzielonych odpowiedzi
40

Liczba nieudzielonych odpowiedzi
0

Do końca egzaminu pozostało:
48:52

Zakończ egzamin →

Zakończenie egzaminu ✕

Czy na pewno chcesz zakończyć egzamin? Nie będziesz już mógł zalogować się do systemu i zmienić odpowiedzi.

Nie, pozostań Tak, zakończ

7. Po zakończeniu egzaminu treningowego przez operatora egzaminu, zdający mogą ponownie wejść na salę, aby dowiedzieć się ile udzielili poprawnych odpowiedzi. w tym celu wystarczy, że ponownie zalogują się do portalu egzaminacyjnego. Należy pamiętać, że jest to wynik, który wymaga jeszcze oficjalnego potwierdzenia przez Okręgową Komisję Egzaminacyjną.

**AUTONOMICZNY SYSTEM EGZAMINACYJNY**

[INSTRUKCJA OBSŁUGI](#)

ZDAJĄCY:
[WYLOGUJ Z SYSTEMU](#)

Twoje odpowiedzi

Wszystkie poniższe odpowiedzi wymagają jeszcze oficjalnego potwierdzenia przez Okręgową lub Centralną Komisję Egzaminacyjną

System zapisał Twoje odpowiedzi na: 40 z 40 zadań egzaminacyjnych
Liczba Twoich poprawnych odpowiedzi wynosi: 19

Po zakończonym egzaminie należy się wylogować z elektronicznego systemu zdawania egzaminów zawodowych.

Bezpośrednio po zakończeniu części pisemnej egzaminu zawodowego zdający uzyskuje wstępną informację o liczbie poprawnie udzielonych odpowiedzi. Odpowiedzi udzielone przez zdających zostają zapisane i zarchiwizowane w elektronicznym systemie przeprowadzania egzaminu zawodowego, a następnie przesłane w postaci elektronicznej do okręgowej komisji egzaminacyjnej.

Dostęp do treści rozwiązywanych zadań egzaminacyjnych i udzielonych odpowiedzi jest możliwy przez okres dwóch tygodni po zakończeniu części pisemnej egzaminu zawodowego w miejscu, w którym zdający przystąpili do tej części, po wpisaniu w elektronicznym systemie przeprowadzania egzaminu zawodowego nazwy użytkownika i hasła zawartych w karcie identyfikacyjnej.

Zwolnienie z części pisemnej egzaminu zawodowego

Laureaci i finaliści turniejów lub olimpiad tematycznych związanych z wybraną dziedziną wiedzy, są zwolnieni z części pisemnej egzaminu zawodowego na podstawie zaświadczenia stwierdzającego uzyskanie tytułu odpowiednio laureata lub finalisty. Zaświadczenie przedkłada się przewodniczącemu zespołu egzaminacyjnego. Zwolnienie laureata lub finalisty turnieju lub olimpiady tematycznej z części pisemnej egzaminu zawodowego jest równoznaczne z uzyskaniem z części pisemnej egzaminu zawodowego najwyższego wyniku, czyli 100%.

Wykaz turniejów i olimpiad tematycznych do publicznej wiadomości podaje minister właściwy do spraw oświaty i wychowania.

3.2 Część praktyczna egzaminu

Część praktyczna egzaminu polega na wykonaniu przez zdającego na stanowisku egzaminacyjnym zadania praktycznego, którego rezultatem może być wyrób, usługa czy też dokumentacja.

Wyróżnia się cztery modele praktycznej części egzaminu:

- model **w** – gdy rezultatem końcowym jest wyrób lub usługa,
- model **wk** – gdy rezultatem końcowym jest wyrób lub usługa, uzyskane z wykorzystaniem komputera,
- model **d** – gdy jedynym rezultatem końcowym jest dokumentacja,
- model **dk** – gdy jedynym rezultatem końcowym jest dokumentacja uzyskana z wykorzystaniem komputera.

W modelu części praktycznej **w** i **wk** przebieg oraz oczekiwane rezultaty wykonania zadania podlegają ocenie przez egzaminatora w trakcie trwania egzaminu lub bezpośrednio po jego zakończeniu.

W modelu **d** i **dk** rezultaty w formie dokumentacji są oceniane przez egzaminatorów po egzaminie.

Dyrektor okręgowej komisji egzaminacyjnej ustala szczegółowy harmonogram przeprowadzania części praktycznej egzaminu zawodowego uwzględniając harmonogram określony przez dyrektora Centralnej Komisji Egzaminacyjnej w komunikacie i przekazuje go przewodniczącym zespołów egzaminacyjnych nie później niż na 3 miesiące przed pierwszym dniem terminu głównego egzaminu zawodowego.

Dyrektor Centralnej Komisji Egzaminacyjnej, nie wcześniej niż na 3 miesiące przed pierwszym dniem terminu głównego egzaminu zawodowego, określonym w komunikacie w sprawie harmonogramu egzaminu zawodowego, wskazuje zadania egzaminacyjne, które mogą zostać wykorzystane do przeprowadzenia części praktycznej egzaminu zawodowego przeprowadzanego w kwalifikacjach, dla których zadania stosowane na części praktycznej egzaminu są jawne.

Stanowisko egzaminacyjne do przeprowadzenia części praktycznej powinno być przygotowane z uwzględnieniem warunków realizacji kształcenia w danym zawodzie określonych w podstawie programowej kształcenia w zawodzie szkolnictwa branżowego, właściwych dla kwalifikacji wyodrębnionej w tym zawodzie, w zakresie której odbywa się ten egzamin. W egzaminie mogą uczestniczyć asystenci techniczni czyli osoby posiadające kwalifikacje lub umiejętności właściwe dla zapewnienia prawidłowego funkcjonowania stanowisk egzaminacyjnych, specjalistycznego sprzętu oraz maszyn i urządzeń wykorzystywanych w czasie części praktycznej egzaminu zawodowego, której rezultatem końcowym wykonania zadania lub zadań egzaminacyjnych jest wyrób lub usługa.

Na zapoznanie się z treścią zadania egzaminacyjnego zawartego w arkuszu egzaminacyjnym oraz z wyposażeniem stanowiska egzaminacyjnego zdający ma 10 minut, których nie wlicza się do czasu trwania części praktycznej egzaminu zawodowego. Część praktyczna egzaminu zawodowego trwa nie krócej niż 120 minut i nie dłużej niż 240 minut. Czas trwania części praktycznej egzaminu zawodowego dla konkretnej kwalifikacji określony jest w części szczegółowej informatora. W przypadku gdy rezultatem końcowym wykonania zadania lub zadań egzaminacyjnych jest wyrób lub usługa, jeden egzaminator wchodzący w skład zespołu nadzorującego obserwuje i ocenia 6 zdających przystępujących do części praktycznej egzaminu zawodowego w miejscu przeprowadzania części praktycznej egzaminu zawodowego. Po zakończeniu części praktycznej egzaminu zawodowego zdający pozostawiają na swoich stanowiskach egzaminacyjnych rezultaty końcowe wykonania zadania lub zadań egzaminacyjnych oraz związaną z nimi dokumentację i opuszczają miejsce przeprowadzania części praktycznej egzaminu zawodowego.

W przypadku gdy jedynym rezultatem końcowym wykonania zadania lub zadań egzaminacyjnych jest dokumentacja, po zakończeniu części praktycznej egzaminu zawodowego zdający pozostawiają na swoich stanowiskach egzaminacyjnych arkusze egzaminacyjne i dokumentację i opuszczają miejsce przeprowadzania części praktycznej egzaminu.

3.3 Podstawa uznania egzaminu za zdany

Zdający zdał egzamin zawodowy, jeżeli uzyskał:

- z części pisemnej – co najmniej 50% punktów możliwych do uzyskania (czyli zdający rozwiązał poprawnie minimum 20 zadań testu pisemnego) i
- z części praktycznej – co najmniej 75% punktów możliwych do uzyskania.

Zdający, który zdał egzamin zawodowy, otrzymuje certyfikat kwalifikacji zawodowej wydany przez okręgową komisję egzaminacyjną.

Wyniki egzaminu zawodowego z części pisemnej oraz wynik z części praktycznej egzaminu zawodowego ustala dyrektor okręgowej komisji egzaminacyjnej na podstawie liczby punktów uzyskanych przez zdającego:

- w części pisemnej – po odczytaniu odpowiedzi zapisanych i zarchiwizowanych w elektronicznym systemie przeprowadzania egzaminu zawodowego;
- w części praktycznej – po elektronicznym odczytaniu karty oceny.

Dla zdającego, który zdał egzamin zawodowy, wynik egzaminu zawodowego ustalany jest według wzoru:

$$W = 0,3 \times Wp + 0,7 \times Wpr$$

w którym poszczególne symbole oznaczają:

W - wynik z egzaminu zawodowego,

Wp - wynik z części pisemnej egzaminu zawodowego,

Wpr - wynik z części praktycznej egzaminu zawodowego.

Zdający, który nie zdał egzaminu zawodowego, otrzymuje informację o wynikach z poszczególnych części tego egzaminu,

opracowaną przez okręgową komisję egzaminacyjną.

Dla zdających, którzy zdali egzaminy zawodowe ze wszystkich kwalifikacji wyodrębnionych w danym zawodzie, dyrektor okręgowej komisji egzaminacyjnej ustala końcowy wynik egzaminów zawodowych według wzoru:

$$Wk = \frac{\sum Kn}{n}$$

w którym poszczególne symbole oznaczają:

Wk - wynik końcowy z egzaminów zawodowych,

Kn - wynik z egzaminu zawodowego z kwalifikacji wyodrębnionej w zawodzie,

n - liczba kwalifikacji wyodrębnionych w danym zawodzie.

Wynik egzaminu zawodowego ustala i ogłasza dyrektor komisji okręgowej. Wynik ustalony przez dyrektora OKE jest ostateczny.

Zdający otrzymuje dyplom zawodowy, jeżeli posiada certyfikaty kwalifikacji zawodowych ze wszystkich kwalifikacji wyodrębnionych w danym zawodzie oraz posiada:

- a) wykształcenie zasadnicze branżowe albo zdał egzaminy eksternistyczne z zakresu wymagań określonych w podstawie programowej kształcenia ogólnego dla branżowej szkoły I stopnia przeprowadzane przez okręgową komisję egzaminacyjną, lub
- b) wykształcenie średnie branżowe albo zdał egzaminy eksternistyczne z zakresu wymagań określonych w podstawie programowej kształcenia ogólnego dla branżowej szkoły II stopnia przeprowadzane przez okręgową komisję egzaminacyjną.

4. Postępowanie po egzaminie

Zastrzeżenia do przebiegu egzaminu

Zdający lub rodzice niepełnoletniego zdającego, jeżeli uznają że w trakcie egzaminu zostały naruszone przepisy dotyczące jego przeprowadzania, w terminie 2 dni roboczych od dnia przeprowadzenia:

- części pisemnej egzaminu zawodowego,
- części praktycznej egzaminu zawodowego, której jedynym rezultatem końcowym wykonania zadania lub zadań egzaminacyjnych jest dokumentacja,
- części praktycznej egzaminu zawodowego, której rezultatem końcowym wykonania zadania lub zadań egzaminacyjnych jest wyrób lub usługa

mogą zgłosić pisemnie zastrzeżenie do dyrektora OKE.

Zastrzeżenie musi zawierać dokładny opis zaistniałej sytuacji będącej naruszeniem przepisów. Dyrektor OKE rozpatruje zastrzeżenie w terminie 7 dni od daty jego otrzymania. w razie stwierdzenia naruszenia przepisów, dyrektor OKE w porozumieniu z dyrektorem Centralnej Komisji Egzaminacyjnej może unieważnić daną część egzaminu w stosunku do wszystkich zdających albo zdających w jednej szkole/ centrum/placówce/ u pracodawcy lub w jednej sali, a także w stosunku do poszczególnych zdających i zarządzić jej ponowne przeprowadzenie. Nowy termin egzaminu ustala dyrektor CKE.

Unieważnienie egzaminu

Przewodniczący zespołu egzaminacyjnego może unieważnić odpowiednią część egzaminu w przypadku:

- 1) stwierdzenia niesamodzielnego rozwiązywania zadań egzaminacyjnych przez zdającego,
- 2) wniesienia przez zdającego do sali egzaminacyjnej urządzenia telekomunikacyjnego lub materiałów i przyborów pomocniczych niewymienionych w wykazie ogłoszonym przez dyrektora CKE albo korzystania przez zdającego podczas egzaminu z urządzenia telekomunikacyjnego lub niedopuszczonych do użytku materiałów i przyborów,
- 3) zakłócania przez zdającego prawidłowego przebiegu części pisemnej lub części praktycznej egzaminu zawodowego w sposób utrudniający pracę pozostałym zdającym.

W przypadku stwierdzenia podczas sprawdzania i oceniania zadania lub zadań egzaminacyjnych przez egzaminatora, jeżeli jedynym rezultatem końcowym wykonania zadania lub zadań egzaminacyjnych jest dokumentacja:

- 1) występowania w pracy zdającego jednakowych sformułowań wskazujących na udostępnienie rozwiązań innemu zdającemu lub korzystanie z rozwiązań innego zdającego,
 - 2) niesamodzielnego wykonania zadania lub zadań przez zdającego w części praktycznej egzaminu zawodowego,
- dyrektor okręgowej komisji egzaminacyjnej przekazuje zdającemu lub rodzicom niepełnoletniego zdającego pisemną informację o zamiarze unieważnienia temu zdającemu części praktycznej egzaminu zawodowego.

Zdający lub rodzice niepełnoletniego zdającego mają prawo złożyć wniosek o wgląd do dokumentacji, na podstawie której dyrektor okręgowej komisji egzaminacyjnej zamierza unieważnić część praktyczną egzaminu zawodowego ([Załącznik 5](#)). Wniosek składa się do dyrektora okręgowej komisji egzaminacyjnej w terminie 2 dni roboczych od dnia otrzymania pisemnej informacji.

Dyrektor OKE w porozumieniu z dyrektorem CKE może unieważnić egzamin zdającego lub zdających i zarządzić jego ponowne przeprowadzenie w przypadku:

- 1) niemożności ustalenia wyniku egzaminu na skutek zaginięcia lub zniszczenia kart oceny, prac egzaminacyjnych lub awarii elektronicznego systemu przeprowadzania egzaminu zawodowego,
- 2) stwierdzenia naruszenia przepisów dotyczących przeprowadzania egzaminu, na skutek zastrzeżeń zgłoszonych przez zdającego lub z urzędu, jeżeli to naruszenie mogło wpłynąć na wynik danego egzaminu.

Dokumenty potwierdzające zdanie egzaminu

Zdający, który **zdał egzamin zawodowy**, otrzymuje certyfikat kwalifikacji zawodowej wydany przez okręgową komisję egzaminacyjną.

Zdający, który **nie zdał egzaminu zawodowego**, otrzymuje informację o wynikach z poszczególnych części tego egzaminu opracowaną przez okręgową komisję egzaminacyjną.

Informację o wynikach egzaminu zawodowego, certyfikat kwalifikacji zawodowej lub dyplom zawodowy okręgowa komisja egzaminacyjna przekazuje dyrektorowi szkoły lub do podmiotu placówki, centrum lub pracodawcy, któremu uczeń lub absolwent składał deklarację przystąpienia do egzaminu zawodowego z danej kwalifikacji, lub osobie upoważnionej przez tego dyrektora szkoły, placówki lub centrum, lub pracodawcę w terminie określonym w komunikacie dyrektora Centralnej Komisji Egzaminacyjnej w sprawie harmonogramu egzaminu zawodowego.

Dyrektor szkoły, placówki lub centrum lub pracodawca albo upoważniona przez nich osoba przekazuje uczniowi lub absolwentowi informację o wynikach egzaminu zawodowego, certyfikat kwalifikacji zawodowej lub dyplom zawodowy.

Informację o wynikach egzaminu zawodowego, certyfikat kwalifikacji zawodowej lub dyplom zawodowy osoba, która ukończyła kwalifikacyjny kurs zawodowy odbiera w siedzibie podmiotu prowadzącego kwalifikacyjny kurs zawodowy, a osoba dorosła, która ukończyła praktyczną naukę zawodu dorosłych lub przyuczenie do pracy dorosłych, oraz osoba przystępująca do egzaminu eksternistycznego zawodowego odbierają we właściwej okręgowej komisji egzaminacyjnej w terminie określonym w komunikacie dyrektora Centralnej Komisji Egzaminacyjnej w sprawie harmonogramu egzaminu zawodowego.

Ponowne przystąpienie do egzaminu

Zdający – uczeń oraz słuchacz:

- 1) który z powodów losowych lub zdrowotnych uniemożliwiających przystąpienie do części pisemnej lub części praktycznej egzaminu w terminie dodatkowym został zwolniony przez dyrektora okręgowej komisji egzaminacyjnej z obowiązku przystąpienia do egzaminu zawodowego lub jego części albo
 - 2) którego część pisemna lub część praktyczna egzaminu zawodowego została unieważniona, albo
 - 3) który nie uzyskał wymaganej do zdania egzaminu zawodowego liczby punktów z danej części tego egzaminu
- ma prawo przystąpić do egzaminu zawodowego lub odpowiedniej części tego egzaminu w kolejnych terminach głównych jego przeprowadzania w trakcie nauki.

Zdający – absolwent oraz osoba, która ukończyła kwalifikacyjny kurs zawodowy:

- 1) który, nie przystąpił do egzaminu zawodowego lub odpowiedniej części tego egzaminu w wyznaczonym terminie albo
 - 2) którego część pisemna lub część praktyczna egzaminu zawodowego została unieważniona, albo
 - 3) który nie uzyskał wymaganej do zdania egzaminu zawodowego liczby punktów z danej części tego egzaminu
- ma prawo przystąpić do egzaminu zawodowego lub odpowiedniej części tego egzaminu w kolejnych terminach głównych jego przeprowadzania, z tym, że w przypadku gdy przystępuje do egzaminu zawodowego lub jego części po raz trzeci lub kolejny, zdaje ten egzamin lub jego część na zasadach określonych dla egzaminu eksternistycznego zawodowego, z tym że tego zdającego nie dotyczy wykaz zawodów, o którym mowa w art. 10 ust. 6 ustawy o systemie oświaty.

Zdający – osoba dorosła, która przystąpiła do egzaminu zawodowego po ukończeniu przygotowania zawodowego dorosłych oraz osoba, która przystąpiła do egzaminu eksternistycznego zawodowego i nie uzyskała z jednej części tego egzaminu wymaganej do zdania liczby punktów, ma prawo przystąpić do tej części egzaminu zawodowego w kolejnych terminach jego przeprowadzania przez okres 5 lat, licząc od dnia, w którym przystąpiła do tego egzaminu po raz pierwszy.

Po upływie 5 lat, licząc od dnia zakończenia roku szkolnego, w którym zdający po raz pierwszy

- 1) przystąpił do egzaminu zawodowego i nie uzyskał z jednej lub obu części tego egzaminu wymaganej do zdania liczby punktów albo
 - 2) przystąpił do egzaminu zawodowego, którego część pisemna lub część praktyczna egzaminu zawodowego została unieważniona, albo
 - 3) nie przystąpił do części pisemnej lub części praktycznej egzaminu zawodowego w wyznaczonym terminie
- zdający ten przystępuje do egzaminu zawodowego w pełnym zakresie.

Przystąpienie do egzaminu zawodowego w dodatkowym terminie.

Uczniowie:

- branżowych szkół I stopnia niebędący młodocianymi pracownikami,
- branżowych szkół I stopnia będący młodocianymi pracownikami zatrudnionymi w celu przygotowania zawodowego pracodawcy niebędącego rzemieślnikiem,
- techników

oraz słuchacze branżowych szkół II stopnia i szkół policealnych, którzy z przyczyn losowych lub zdrowotnych, w terminie głównym:

- 1) nie przystąpili do części pisemnej lub części praktycznej egzaminu zawodowego,
- 2) przerwali egzamin zawodowy z części pisemnej lub części praktycznej

przystępują do części pisemnej lub części praktycznej tego egzaminu w **terminie dodatkowym** na udokumentowany wniosek ucznia lub słuchacza, a w przypadku niepełnoletniego ucznia lub słuchacza – jego rodziców.

Wniosek składa się do dyrektora szkoły, do której uczeń lub słuchacz uczęszcza, nie później niż w dniu, w którym odbywa się część pisemna lub część praktyczna egzaminu zawodowego. Dyrektor okręgowej komisji egzaminacyjnej w ciągu 2 dni rozpatruje wniosek, a rozstrzygnięcie jest ostateczne (**Załącznik 8**). w szczególnych przypadkach losowych lub zdrowotnych, uniemożliwiających przystąpienie do części pisemnej lub części praktycznej egzaminu zawodowego w terminie dodatkowym, dyrektor okręgowej komisji egzaminacyjnej, na udokumentowany wniosek dyrektora szkoły, może zwolnić ucznia lub słuchacza z obowiązku przystąpienia do egzaminu zawodowego lub jego części.

Wgląd do pracy egzaminacyjnej oraz weryfikacja sumy przyznaných punktów.

1. Zdający lub rodzice niepełnoletniego zdającego mają prawo wglądu do:

- 1) zadań i udzielonych odpowiedzi, (udostępniane są odpowiedzi zapisane i zarchiwizowane w elektronicznym systemie przeprowadzania egzaminu zawodowego) - w przypadku części pisemnej egzaminu zawodowego,
- 2) karty oceny - w przypadku części praktycznej egzaminu zawodowego w miejscu i czasie wskazanym przez dyrektora okręgowej komisji egzaminacyjnej,

w terminie 6 miesięcy od dnia wydania przez okręgową komisję egzaminacyjną:

- certyfikatu kwalifikacji zawodowej,
- informacji o wynikach egzaminu zawodowego.

Jeżeli rezultatem końcowym wykonania zadania egzaminacyjnego w części praktycznej egzaminu zawodowego jest dokumentacja, zdający lub rodzice niepełnoletniego zdającego, mają prawo wglądu także do tej dokumentacji.

Wniosek o wgląd do pracy egzaminacyjnej (**Załącznik 4**) może być złożony osobiście przez absolwenta lub osobę występującą w jego imieniu, lub przesłany do komisji okręgowej drogą elektroniczną, faksem lub pocztą tradycyjną.

Podczas dokonywania wglądu, zdającemu lub rodzicom niepełnoletniego zdającego, zapewnia się możliwość zapoznania się z zasadami oceniania rozwiązań zadań.

Podczas dokonywania wglądu, zdający lub rodzice niepełnoletniego zdającego, mogą sporządzać notatki i wykonywać fotografie zadań egzaminacyjnych wraz z udzieloną odpowiedzią, karty oceny lub dokumentacji.

Wnioski o wgląd są przyjmowane i rozpatrywane od dnia ogłoszenia wyników danego egzaminu. Termin wglądu jest wyznaczany w ciągu nie więcej niż 5 dni roboczych od otrzymania wniosku o wgląd.

2. Zdający lub rodzice niepełnoletniego zdającego, mogą zwrócić się z wnioskiem do dyrektora OKE w terminie 2 dni od wglądu o weryfikację sumy punktów (**Załącznik 6**). Dyrektor okręgowej komisji egzaminacyjnej informuje pisemnie zdającego lub rodziców niepełnoletniego zdającego, o wyniku weryfikacji sumy punktów, w terminie 14 dni od dnia otrzymania wniosku. Jeżeli suma punktów została podwyższona, ustalany jest nowy wynik egzaminu i dyrektor OKE:

- anuluje dotychczasowy certyfikat kwalifikacji zawodowej oraz wydaje nowy certyfikat kwalifikacji zawodowej albo
- anuluje informację oraz wydaje certyfikat kwalifikacji zawodowej, jeżeli zdający spełnił określone warunki do zdania egzaminu, albo
- anuluje dotychczasową informację oraz wydaje nową informację, jeżeli zdający nie spełnił określonych warunków do zdania egzaminu.

5. Zasady odwołania do Kolegium Arbitrażu Egzaminacyjnego przy dyrektorze Centralnej Komisji Egzaminacyjnej

Zdający, uczeń lub rodzice niepełnoletniego zdającego, mogą wnieść do Kolegium Arbitrażu Egzaminacyjnego odwołanie od wyniku weryfikacji sumy punktów z **części pisemnej egzaminu** zawodowego, za pośrednictwem dyrektora okręgowej komisji egzaminacyjnej, w terminie 7 dni od dnia otrzymania informacji o wyniku weryfikacji sumy punktów. Zdający wskazuje zadanie lub zadania egzaminacyjne, co do których nie zgadza się z przyznaną liczbą punktów, wraz z uzasadnieniem, w którym wskazuje, że rozwiązanie zadania przez składającego odwołanie:

- 1) jest merytorycznie poprawne oraz
- 2) spełnia warunki określone w poleceniu do danego zadania egzaminacyjnego

Odwołanie rozpatruje się w terminie 21 dni od dnia przekazania odwołania przez dyrektora okręgowej komisji egzaminacyjnej do dyrektora Centralnej Komisji Egzaminacyjnej (termin może być jednokrotnie przedłużony, nie więcej niż o 7 dni).

Dyrektor Centralnej Komisji Egzaminacyjnej przekazuje niezwłocznie informację o rozstrzygnięciu i treść uzasadnienia, dyrektorowi okręgowej komisji egzaminacyjnej oraz zdającemu lub rodzicom niepełnoletniego zdającego, którzy wnieśli odwołanie.

Szczegółowe zasady odwołania do Kolegium Arbitrażu Egzaminacyjnego znajdują się na stronie Centralnej Komisji Egzaminacyjnej pod adresem www.cke.gov.pl

B. CZĘŚĆ SZCZEGÓŁOWA

1. WSTĘP

Część szczegółowa informatora o egzaminie zawodowym składa się z dwóch rozdziałów:

- pierwszy zawiera informacje ogólne o kwalifikacjach wyodrębnionych w zawodzie, zadaniach zawodowych w zakresie kwalifikacji oraz możliwościach kształcenia w zawodzie,
- drugi zawiera wymagania egzaminacyjne dla kwalifikacji z przykładami zadań do części pisemnej i części praktycznej egzaminu.

Załącznikiem do tej części informatora jest podstawa programowa kształcenia w zawodzie szkolnictwa branżowego wprowadzona rozporządzeniem MEN z 2019 roku. Na podstawie wymagań określonych w tej podstawie jest przeprowadzany egzamin zawodowy z zakresu danej kwalifikacji wyodrębnionej w zawodzie.

Przez kwalifikację w zawodzie należy rozumieć wyodrębniony w danym zawodzie zestaw oczekiwanych efektów kształcenia, których osiągnięcie potwierdza certyfikat kwalifikacji zawodowej wydany przez okręgową komisję egzaminacyjną, po zdaniu egzaminu zawodowego w zakresie danej kwalifikacji.

Egzamin zawodowy przebiega w dwóch częściach: pisemnej i praktycznej.

Część pisemna egzaminu, która jest przeprowadzana na sali egzaminacyjnej z wykorzystaniem elektronicznego systemu przeprowadzania egzaminu zawodowego, trwa 60 minut i ma formę testu pisemnego składającego się z 40 zadań zamkniętych. Każde zadanie zawiera cztery odpowiedzi do wyboru, z których tylko jedna jest poprawna. Za rozwiązanie zadań w części pisemnej można uzyskać maksymalnie 40 punktów.

Część praktyczna egzaminu polega na wykonaniu przez zdającego na stanowisku egzaminacyjnym zadania praktycznego, którego rezultatem może być wyrób, usługa czy też dokumentacja.

Ocena wykonania zadania jest przeprowadzana zgodnie z zasadami oceniania ustalonymi przez Centralną Komisję Egzaminacyjną.

Przykładowe zadania zamieszczone w informatorze nie wyczerpują wszystkich możliwych zadań, które mogą wystąpić w arkuszach egzaminacyjnych. Informator nie może też być główną wskazówką do planowania procesu kształcenia w zawodzie, gdyż kształcenie powinno odbywać się zgodnie z programami nauczania opracowanymi według obowiązującej podstawy programowej kształcenia w zawodzie szkolnictwa branżowego.

Przed przystąpieniem do dalszej lektury *Informatora* warto zapoznać się z ogólnymi zasadami obowiązującymi na egzaminie zawodowym od roku szkolnego 2019/2020, określonymi w aktach prawnych wyszczególnionych w ZAŁĄCZNIKU 1 do Informatora.

Wszystkie akty prawne są również dostępne na stronie internetowej Centralnej Komisji Egzaminacyjnej (www.cke.gov.pl) oraz na stronach internetowych okręgowych komisji egzaminacyjnych.

2. INFORMACJE o ZAWODZIE

2.1 Kwalifikacje wyodrębnione w zawodzie

W zawodzie **elektromechanik** wyodrębniono jedną kwalifikację:

Symbol kwalifikacji	Nazwa kwalifikacji
ELE.01	Montaż i obsługa maszyn i urządzeń elektrycznych

2.2 Zadania zawodowe

Absolwent szkoły prowadzącej kształcenie w zawodzie **elektromechanik** powinien być przygotowany do wykonywania zadań zawodowych w zakresie kwalifikacji ELE.01. Montaż i obsługa maszyn i urządzeń elektrycznych:

- montowania i uruchamiania maszyn i urządzeń elektrycznych;
- obsługiwanie maszyn i urządzeń elektrycznych.

2.3 Możliwości kształcenia w zawodzie

Od roku szkolnego 2019/2020 kształcenie w zawodzie **elektromechanik** może być realizowane w branżowej szkole I stopnia oraz od 1 września 2020 na kwalifikacyjnych kursach zawodowych.

3. WYMAGANIA EGZAMINACYJNE z PRZYKŁADAMI ZADAŃ

Kwalifikacja *ELE.01 Montaż i obsługa maszyn i urządzeń elektrycznych*

3.1 Przykłady zadań do części pisemnej egzaminu

3.1.1 ELE. 01.1 Bezpieczeństwo i higiena pracy

<i>Jednostka efektów kształcenia:</i> ELE.01.1. Bezpieczeństwo i higiena pracy	
<i>Efekt kształcenia</i>	<i>Kryterium weryfikacji</i>
Uczeń (zdający):	Uczeń (zdający):
5) charakteryzuje zagrożenia dla zdrowia i życia człowieka oraz mienia i środowiska związane z wykonywaniem zadań zawodowych	1) określa zagrożenia na stanowisku pracy przy wykonywaniu zadań zawodowych
Przykładowe zadanie Na który z wymienionych czynników narażony jest pracownik obsługujący wannę galwanizerską? A. Niską temperaturę. B. Oślepiające rozbłyski. C. Szkodliwe opary chemiczne. D. Nadmierne promieniowanie radioaktywne. Odpowiedź prawidłowa: C.	

<i>Jednostka efektów kształcenia:</i> ELE.01.1. Bezpieczeństwo i higiena pracy	
<i>Efekt kształcenia</i>	<i>Kryterium weryfikacji</i>
Uczeń (zdający):	Uczeń (zdający):
6) przestrzega zasad bezpieczeństwa i higieny pracy oraz przepisów prawa dotyczących ochrony przeciwpożarowej i ochrony środowiska występujących w zawodzie	4) obsługuje maszyny i urządzenia na stanowiskach pracy zgodnie z zasadami i przepisami bezpieczeństwa i higieny pracy, ochrony przeciwpożarowej i ochrony środowiska
Przykładowe zadanie Którą z wymienionych czynności należy wykonać w pierwszej kolejności przed przystąpieniem do wymiany szczotek w silniku elektronarzędzia zasilanego z sieci o napięciu 230 V? A. Odłączyć napięcie zasilające. B. Zdjąć obudowę elektronarzędzia. C. Sprawdzić stan przewodu zasilającego. D. Dotrzeć nowe szczotki papierem ściernym. Odpowiedź prawidłowa: A.	

Jednostka efektów kształcenia:

ELE.01.1. Bezpieczeństwo i higiena pracy

<i>Efekt kształcenia</i>	<i>Kryterium weryfikacji</i>
Uczeń (zdający):	Uczeń (zdający):
8) stosuje środki ochrony indywidualnej i zbiorowej podczas wykonywania zadań zawodowych	4) interpretuje informacje, jakie wynikają ze znaków bezpieczeństwa, ewakuacji i ochrony przeciwpożarowej

Przykładowe zadanie

Który z przedstawionych znaków należy zastosować, aby ostrzec użytkownika urządzenia elektrycznego przed niebezpieczeństwem porażenia prądem elektrycznym?



A.



B.



C.



D.

Odpowiedź prawidłowa: C.

Jednostka efektów kształcenia:

ELE.01.1. Bezpieczeństwo i higiena pracy

<i>Efekt kształcenia</i>	<i>Kryterium weryfikacji</i>
Uczeń (zdający):	Uczeń (zdający):
9) udziela pierwszej pomocy w stanach nagłego zagrożenia zdrowotnego	6) prezentuje udzielanie pierwszej pomocy w urazowych stanach nagłego zagrożenia zdrowotnego, np. krwotok, zmiążdżenie, amputacja, złamanie, oparzenie

Przykładowe zadanie

Udzielając pierwszej pomocy monterowi, u którego na skutek zranienia przedramienia wypływa z rany ciągłym strumieniem krwi o zabarwieniu ciemnoczerwonym, należy natychmiast

- A. odkazić ranę spirytusem.
- B. odkazić ranę wodą utlenioną.
- C. zastosować miejscowy ucisk rany.
- D. zacisnąć sznurem rękę powyżej łokcia.

Odpowiedź prawidłowa: C.

3.1.2 ELE.01.2 Podstawy elektrotechniki maszyn i urządzeń elektrycznych

Jednostka efektów kształcenia:

ELE.01.2. Podstawy elektrotechniki maszyn i urządzeń elektrycznych

Efekt kształcenia	Kryterium weryfikacji
Uczeń (zdający):	Uczeń (zdający):
1) rozróżnia elementy obwodów elektrycznych	3) rozpoznaje elementy układów elektrycznych
<p>Przykładowe zadanie</p> <p>Jakiego typu cewkę indukcyjną przedstawia się symbolem graficznym pokazanym na rysunku?</p> <div style="display: flex; align-items: center;"> <div style="flex: 1;"> <p>A. Bezrdzeniową.</p> <p>B. Z regulacją reaktancji.</p> <p>C. O nastawnej indukcyjności.</p> <p>D. Z rdzeniem ferromagnetycznym.</p> </div> <div style="flex: 0.5; text-align: center;">  </div> </div> <p>Odpowiedź prawidłowa: D.</p>	

Jednostka efektów kształcenia:

ELE.01.2. Podstawy elektrotechniki maszyn i urządzeń elektrycznych

Efekt kształcenia	Kryterium weryfikacji
Uczeń (zdający):	Uczeń (zdający):
2) stosuje prawa elektrotechniki w obwodach elektrycznych i analogowych układach	4) wyznacza parametry w nierozgałęzionych i rozgałęzionych obwodach jednofazowych prądu sinusoidalnego
<p>Przykładowe zadanie</p> <p>Jak zmieni się moc i wartość prądu pobieranego przez elektryczny grzejnik jednofazowy, jeżeli w wyniku naprawy zmniejszeniu uległa rezystancja jego spirali grzejnej?</p> <p>A. Moc zmaleje i prąd zmaleje.</p> <p>B. Moc wzrośnie i prąd wzrośnie.</p> <p>C. Moc wzrośnie, a prąd zmaleje.</p> <p>D. Moc zmaleje, a prąd wzrośnie.</p> <p>Odpowiedź prawidłowa: B.</p>	

Jednostka efektów kształcenia:

ELE.01.2. Podstawy elektrotechniki maszyn i urządzeń elektrycznych

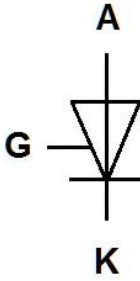
Efekt kształcenia	Kryterium weryfikacji
Uczeń (zdający):	Uczeń (zdający):
3) opisuje elementy elektroniki analogowej	2) rozróżnia parametry elementów oraz układów elektroniki analogowej
<p>Przykładowe zadanie</p> <p>Którą funkcję spełnia bramka tyrystora konwencjonalnego, którego symbol graficzny przedstawiono na rysunku?</p> <div style="display: flex; align-items: center;"> <div style="flex: 1;"> <p>A. Umożliwia załączenie tyrystora przy ujemnej polaryzacji anody względem katody.</p> <p>B. Umożliwia wyłączenie tyrystora przy ujemnej polaryzacji anody względem katody.</p> <p>C. Umożliwia załączenie tyrystora przy dodatniej polaryzacji anody względem katody.</p> <p>D. Umożliwia wyłączenie tyrystora przy dodatniej polaryzacji anody względem katody.</p> </div> <div style="flex: 0.5; text-align: center;">  </div> </div> <p>Odpowiedź prawidłowa: C.</p>	

Jednostka efektów kształcenia:

ELE.01.2. Podstawy elektrotechniki maszyn i urządzeń elektrycznych

<i>Efekt kształcenia</i>	<i>Kryterium weryfikacji</i>
Uczeń (zdający):	Uczeń (zdający):
4) wykonuje pomiary parametrów wielkości elektrycznych w obwodach elektrycznych i analogowych układach elektronicznych	1) dobiera metody pomiarów wielkości elektrycznych w obwodach elektrycznych i analogowych układach elektronicznych

Przykładowe zadanie

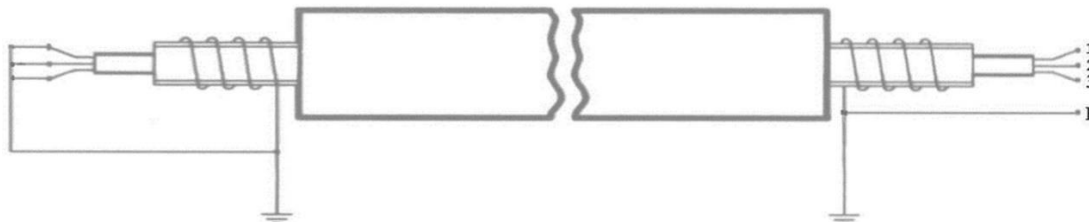

W celu wyznaczenia rezystancji jednej żyły przewodu przedstawionego na rysunku należy wykonać pomiar między punktami 1 oraz

- A. 2
- B. E
- C. 2 i wynik podzielić przez 2
- D. E i wynik podzielić przez 2

Odpowiedź prawidłowa: C.

Jednostka efektów kształcenia:

ELE.01.2. Podstawy elektrotechniki maszyn i urządzeń elektrycznych

<i>Efekt kształcenia</i>	<i>Kryterium weryfikacji</i>
Uczeń (zdający):	Uczeń (zdający):
5) posługuje się schematami elektrycznymi	1) rozróżnia symbole graficzne elementów elektrycznych i elektronicznych

Przykładowe zadanie

Który element układu zabezpieczenia oznacza się symbolem graficznym przedstawionym na rysunku?

- A. Czujnik temperatury.
- B. Ochronnik przeciwprzepięciowy.
- C. Bezpiecznik o charakterystyce pełnozakresowej.
- D. Bezpiecznik o charakterystyce niepełnozakresowej.

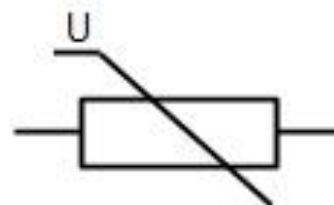

Odpowiedź prawidłowa: B.

<i>Jednostka efektów kształcenia:</i> ELE.01.2. Podstawy elektrotechniki maszyn i urządzeń elektrycznych	
<i>Efekt kształcenia</i>	<i>Kryterium weryfikacji</i>
Uczeń (zdający):	Uczeń (zdający):
6) rozpoznaje właściwe normy i procedury oceny zgodności podczas realizacji zadań zawodowych	4) korzysta ze źródeł informacji dotyczących norm i procedur oceny zgodności
<p>Przykładowe zadanie</p> <p>Procedury oceny zgodności z wymaganiami obowiązujących przepisów maszyny wprowadzanej do obrotu na rynek Unii Europejskiej określa</p> <p>A. norma ISO. B. norma PN-EU. C. traktat Unii Europejskiej. D. dyrektywa Unii Europejskiej.</p> <p>Odpowiedź prawidłowa: D.</p>	

3.1.3 ELE.01.3 Montaż mechaniczny podzespołów i zespołów maszyn i urządzeń elektrycznych

<i>Jednostka efektów kształcenia:</i> ELE.01.3. Montaż mechaniczny podzespołów i zespołów maszyn i urządzeń elektrycznych	
<i>Efekt kształcenia</i>	<i>Kryterium weryfikacji</i>
Uczeń (zdający):	Uczeń (zdający):
1) rozpoznaje właściwości materiałów konstrukcyjnych	1) klasyfikuje materiały konstrukcyjne
<p>Przykładowe zadanie</p> <p>Z którego materiału wykonana jest najczęściej izolacja między wycinkami elementu silnika zaznaczonego na rysunku strzałką?</p> <p>A. Bakelitu. B. Mikanitu. C. Preszpanu. D. Szkłofleksu.</p>	
	
Odpowiedź prawidłowa: B.	

Jednostka efektów kształcenia:

ELE.01.3. Montaż mechaniczny podzespołów i zespołów maszyn i urządzeń elektrycznych

<i>Efekt kształcenia</i>	<i>Kryterium weryfikacji</i>
Uczeń (zdający):	Uczeń (zdający):
2) wykonuje obróbkę ręczną części maszyn i urządzeń elektrycznych	1) dobiera narzędzia i przyrządy do obróbki ręcznej

Przykładowe zadanie

Jakim pilnikiem należy wykonać w części obróbkę wykańczającą otworu kształtowego, oznaczonego na rysunku strzałką?

- A. Owalnym.
- B. Okrągłym.
- C. Nożowym.
- D. Półokrągłym.

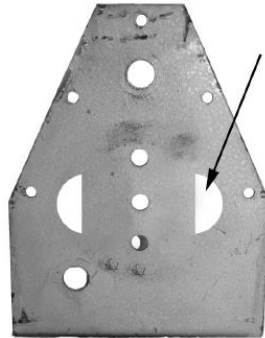

Odpowiedź prawidłowa: D.

Jednostka efektów kształcenia:

ELE.01.3. Montaż mechaniczny podzespołów i zespołów maszyn i urządzeń elektrycznych

<i>Efekt kształcenia</i>	<i>Kryterium weryfikacji</i>
Uczeń (zdający):	Uczeń (zdający):
3) wykonuje obróbkę maszynową części maszyn i urządzeń elektrycznych	4) przeprowadza obróbkę maszynową części maszyn i urządzeń elektrycznych

Przykładowe zadanie

Na którym rysunku przedstawiono zabieg toczenia czołowego?

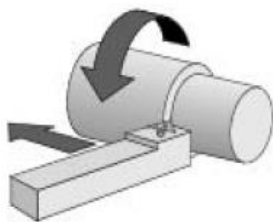

A.

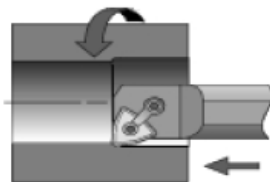

B.

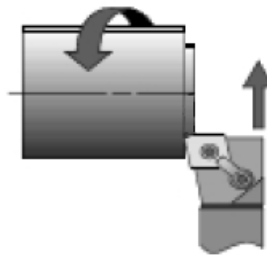

C.

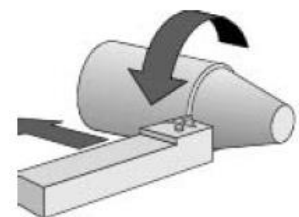

D.

Odpowiedź prawidłowa: C.

Jednostka efektów kształcenia:

ELE.01.3. Montaż mechaniczny podzespołów i zespołów maszyn i urządzeń elektrycznych

<i>Efekt kształcenia</i>	<i>Kryterium weryfikacji</i>
Uczeń (zdający):	Uczeń (zdający):
4) wykonuje pomiary warsztatowe części maszyn i urządzeń elektrycznych	4) przeprowadza pomiary warsztatowe części maszyn i urządzeń elektrycznych

Przykładowe zadanie

Ile wynosi wskazanie na podziałce mikrometru przedstawionej na rysunku?

- A. 130,37 mm
- B. 130,87 mm
- C. 131,37 mm
- D. 131,87 mm

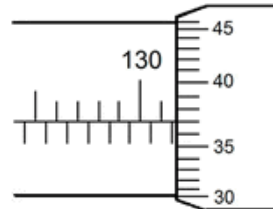

Odpowiedź prawidłowa: D.

Jednostka efektów kształcenia:

ELE.01.3. Montaż mechaniczny podzespołów i zespołów maszyn i urządzeń elektrycznych

<i>Efekt kształcenia</i>	<i>Kryterium weryfikacji</i>
Uczeń (zdający):	Uczeń (zdający):
5) wykonuje połączenia mechaniczne części maszyn i urządzeń elektrycznych	4) łączy mechanicznie części maszyn i urządzeń elektrycznych

Przykładowe zadanie

Którego z przedstawionych na rysunkach narzędzi należy użyć do montażu i demontażu pierścieni Segera?



A.



B.



C.



D.

Odpowiedź prawidłowa: C.

Jednostka efektów kształcenia:

ELE.01.3. Montaż mechaniczny podzespołów i zespołów maszyn i urządzeń elektrycznych

Efekt kształcenia	Kryterium weryfikacji
Uczeń (zdający):	Uczeń (zdający):
6) wykonuje rysunki techniczne	2) wykonuje rysunek techniczny montażowy, schematyczny, wykonawczy

Przykładowe zadanie

Którą linią rysuje się w rysunku technicznym widoczne krawędzie i zarysy przedmiotów?

- A. Grubą ciągłą.
- B. Cienką ciągłą.
- C. Grubą punktową.
- D. Cienką kreskową.

Odpowiedź prawidłowa: A.

3.1.4 ELE.01.4 Uruchamianie i obsługa maszyn i urządzeń elektrycznych

Jednostka efektów kształcenia:

ELE.01.4. Uruchamianie i obsługa maszyn i urządzeń elektrycznych

Efekt kształcenia	Kryterium weryfikacji
Uczeń (zdający):	Uczeń (zdający):
1) charakteryzuje maszyny elektryczne	1) klasyfikuje maszyny elektryczne

Przykładowe zadanie

Na rysunku przedstawiono połączenie tabliczki zaciskowej silnika małej mocy

- A. indukcyjnego trójfazowego.
- B. szeregowego prądu stałego.
- C. indukcyjnego jednofazowego.
- D. bocznikowego prądu stałego.

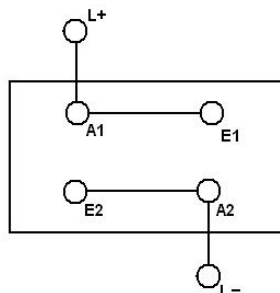

Odpowiedź prawidłowa: D.

Jednostka efektów kształcenia:

ELE.01.4. Uruchamianie i obsługa maszyn i urządzeń elektrycznych

Efekt kształcenia	Kryterium weryfikacji
Uczeń (zdający):	Uczeń (zdający):
2) charakteryzuje urządzenia elektryczne	6) rozróżnia parametry techniczne urządzeń elektrycznych

Przykładowe zadanie

Które urządzenie charakteryzują parametry przedstawione w tabeli?

- A. Falownik.
- B. Sterownik.
- C. Zasilacz bezprzewodowy.
- D. Prostownik elektroniczny.

Parametr	Jednostka	Wartość
Moc znamionowa	VA	3300
Napięcie wyjściowe znamionowe	V	230
Współczynnik szczytu		3:1
Czas podtrzymania	min	8
Port komunikacyjny		RS232, USB
Liczba gniazd wyjściowych		2×10A+1×16A

Odpowiedź prawidłowa: C.

Jednostka efektów kształcenia:

ELE.01.4. Uruchamianie i obsługa maszyn i urządzeń elektrycznych

<i>Efekt kształcenia</i>	<i>Kryterium weryfikacji</i>
Uczeń (zdający):	Uczeń (zdający):
3) charakteryzuje przewody i kable stosowane w układach zasilania i sterowania maszyn i urządzeń elektrycznych	2) dobiera przewody i kable stosowane w układach zasilania i sterowania maszyn i urządzeń elektrycznych zgodnie z ich przeznaczeniem

Przykładowe zadanie

Na którym rysunku przedstawiono przewód przeznaczony do podłączenia jednofazowego odbiornika ruchomego i klasy ochronności?



A.

B.

C.

D.

Odpowiedź prawidłowa: D.

Jednostka efektów kształcenia:

ELE.01.4. Uruchamianie i obsługa maszyn i urządzeń elektrycznych

<i>Efekt kształcenia</i>	<i>Kryterium weryfikacji</i>
Uczeń (zdający):	Uczeń (zdający):
4) montuje układy zasilania, zabezpieczeń, sterowania i regulacji maszyn i urządzeń elektrycznych	1) dobiera narzędzia do montażu układów zasilania i zabezpieczeń maszyn i urządzeń elektrycznych

Przykładowe zadanie



Którą z czynności monterskich przedstawionych na filmie wykonano niewłaściwym narzędziem?

- A. Cięcie przewodu.
- B. Zdejmowanie izolacji.
- C. Zaciskanie końcówki.
- D. Przykręcanie zacisku.

Odpowiedź prawidłowa: C.

Jednostka efektów kształcenia:

ELE.01.4. Uruchamianie i obsługa maszyn i urządzeń elektrycznych

<i>Efekt kształcenia</i>	<i>Kryterium weryfikacji</i>
Uczeń (zdający):	Uczeń (zdający):
4) montuje układy zasilania, zabezpieczeń, sterowania i regulacji maszyn i urządzeń elektrycznych	3) dobiera narzędzia do montażu układów sterowania i regulacji maszyn i urządzeń elektrycznych

Przykładowe zadanie

Które z narzędzi przedstawionych na rysunkach jest stosowane do zaciskania końcówek tulejkowych na przewodach?



A.



B.



C.



D.

Odpowiedź prawidłowa: A.

Jednostka efektów kształcenia:

ELE.01.4. Uruchamianie i obsługa maszyn i urządzeń elektrycznych

<i>Efekt kształcenia</i>	<i>Kryterium weryfikacji</i>
Uczeń (zdający):	Uczeń (zdający):
6) obsługuje maszyny i urządzenia elektryczne	4) wymienia zużyte elementy maszyn i urządzeń elektrycznych

Przykładowe zadanie

W jakiej kolejności należy wykonać wymienione czynności przy montażu przedstawionego na rysunku stycznika, po wymianie cewki elektromagnesu?



1.	Złożenie komór gaszących zawierających styki nieruchome,	Montaż zwory ze stykami ruchomymi,	Założenie sprężynek dociskowych,	Złożenie komór gaszących zawierających styki nieruchome,
2.	założenie sprężynek dociskowych,	złożenie komór gaszących zawierających styki nieruchome,	złożenie komór gaszących zawierających styki nieruchome,	montaż zwory ze stykami ruchomymi,
3.	montaż zwory ze stykami ruchomymi.	założenie sprężynek dociskowych.	montaż zwory ze stykami ruchomymi.	założenie sprężynek dociskowych.

A.

B.

C.

D.

Odpowiedź prawidłowa: B.

3.1.5 ELE.01.5 Język obcy zawodowy

Jednostka efektów kształcenia:

ELE.01.5. Język obcy zawodowy

<i>Efekt kształcenia</i>	<i>Kryterium weryfikacji</i>
Uczeń (zdający):	Uczeń (zdający):
1) posługuje się podstawowym zasobem środków językowych w języku obcym nowożytnym (ze szczególnym uwzględnieniem środków leksykalnych), umożliwiającym realizację czynności zawodowych w zakresie tematów związanych: a) ze stanowiskiem pracy i jego wyposażeniem b) z głównymi technologiami stosowanymi w danym zawodzie c) z dokumentacją związaną z danym zawodem d) z usługami świadczonymi w danym zawodzie	1) rozpoznaje oraz stosuje środki językowe umożliwiające realizację czynności zawodowych w zakresie: b) narzędzi, maszyn, urządzeń i materiałów koniecznych do realizacji czynności zawodowych

Przykładowe zadanie

Które urządzenie przedstawione jest na rysunku?

- A. Fuse.
 - B. Motor switch.
 - C. Residual current device.
 - D. Undervoltage shutdown.
-
- A. Die Sicherung.
 - B. Der Motorschutzschalter.
 - C. Der Fehlerstrom-Schutzschalter.
 - D. Der Unterspannungsschutzschalter.



Odpowiedź prawidłowa: B.

Jednostka efektów kształcenia:

ELE.01.5. Język obcy zawodowy OK

<i>Efekt kształcenia</i>	<i>Kryterium weryfikacji</i>
Uczeń (zdający):	Uczeń (zdający):
5) zmienia formę przekazu ustnego lub pisemnego w języku obcym nowożytnym w typowych sytuacjach związanych z wykonywaniem czynności zawodowych	2) przekazuje w języku polskim informacje sformułowane w języku obcym nowożytnym

Przykładowe zadanie

Co oznacza napis "DO NOT TURN ON - ELECTRICIAN AT WORK"?

Co oznacza napis "NICHT EINSCHALTEN - ELEKTRIKER ARBEITET"?

- A. Nie włączać - elektryk pracuje.
- B. Nie wyłączać - elektryk pracuje.
- C. Nie włączać - elektryk niedostępny.
- D. Nie wyłączać - elektryk niedostępny.

Odpowiedź prawidłowa: A.

3.1.6 ELE.01.6 Kompetencje personalne i społeczne

<i>Jednostka efektów kształcenia:</i> ELE.01.6. Kompetencje personalne i społeczne	
<i>Efekt kształcenia</i>	<i>Kryterium weryfikacji</i>
Uczeń (zdający):	Uczeń (zdający):
1) przestrzega zasad kultury osobistej i etyki zawodowej	3) respektuje zasady dotyczące przestrzegania tajemnicy związanej z wykonywanym zawodem i miejscem pracy
Przykładowe zadanie Przekazując monterom przyjęty do naprawy w zakładzie usługowym silnik elektryczny nie należy ujawniać A. danych właściciela. B. danych producenta. C. przyczyny wystąpienia uszkodzenia. D. okoliczności wystąpienia uszkodzenia. Odpowiedź prawidłowa: A.	

<i>Jednostka efektów kształcenia:</i> ELE.01.6. Kompetencje personalne i społeczne	
<i>Efekt kształcenia</i>	<i>Kryterium weryfikacji</i>
Uczeń (zdający):	Uczeń (zdający):
2) planuje wykonanie zadania	2) określa czas realizacji zadań
Przykładowe zadanie Przygotowanie jednego końca wielożyłowego przewodu i jego podłączenie do urządzenia zajmuje 20 minut. Ile czasu zajmie wykonanie połączeń elektrycznych układu zasilania, składającego się z nowego trójfazowego silnika klatkowego, wtyczki trójfazowej i przełącznika krzywkowego L-0-P lewo-prawo? A. 40 minut. B. 60 minut. C. 1 h 20 minut. D. 1 h 40 minut. Odpowiedź prawidłowa: C.	

3.2 Przykład zadania do części praktycznej egzaminu

Część praktyczna egzaminu z kwalifikacji ELE.01 jest przeprowadzana według modelu w i trwa 180 minut.

Zapoznaj się z Rysunkiem 1. Schemat obwodu sterowania i obwodu głównego układu zasilania silnika klatkowego oraz z fabryczną instrukcją czujnika kolejności faz dostępną na stanowisku egzaminacyjnym. Uzupełnij schemat o podłączenie czujnika kolejności faz, zabezpieczającego przed uruchomieniem silnika klatkowego w przeciwnym kierunku wirowania wału oraz zaznacz wyprowadzenia CKF na dokumencie *do uzupełnienia* na końcu arkusza egzaminacyjnego.

Na przygotowanej płycie montażowej zamontuj podzespoły układu zasilania silnika klatkowego z czujnikiem kolejności faz zgodnie z Rysunkiem 2. Rozmieszczenie podzespołów układu zasilania silnika klatkowego z czujnikiem kolejności faz na płycie montażowej. Wykonaj pomiary rezystancji cewki stycznika oraz rezystancji poszczególnych uzwojeń silnika klatkowego. Nazwy mierzonych uzwojeń oraz wyniki pomiarów zapisz w Tabeli 1. *Pomiary kontrolne*.

Połączenia elektryczne w obwodzie sterowania wykonaj przewodami H07 V-K 0,75, a w obwodzie głównym przewodami H07 V-K 2,5. Przewody ułóż w kanałach grzebieniowych.

Zasilanie do układu podłącz przewodem H07 VV-F 5G2,5 zakończonym wtyczką trójfazową. Silnik z układem połącz przewodem H07 VV-F 4G2,5. Uzwojenia silnika połącz w gwiazdę.

Na odizolowanych końcówkach przewodów wielodrutowych zaciśnij w zależności od potrzeb końcówki tulejkowe lub oczkowe. Zaciśki dokręcaj z momentami siły podanymi w tabeli dostępnej na stanowisku egzaminacyjnym.

Uwaga! Po wykonaniu montażu elektrycznego zgłoś przez podniesienie ręki gotowość do podłączenia układu do źródła napięcia zasilającego. Po uzyskaniu zgody włącz napięcie zasilania i sprawdź, czy wał silnika obraca się w prawo. w razie konieczności wykonania poprawek w układzie odłącz napięcie zasilania. Ponownie zgłoś gotowość do podłączenia napięcia. Zadanie wykonaj na przygotowanym stanowisku pracy wyposażonym w niezbędne materiały, narzędzia i sprzęt.

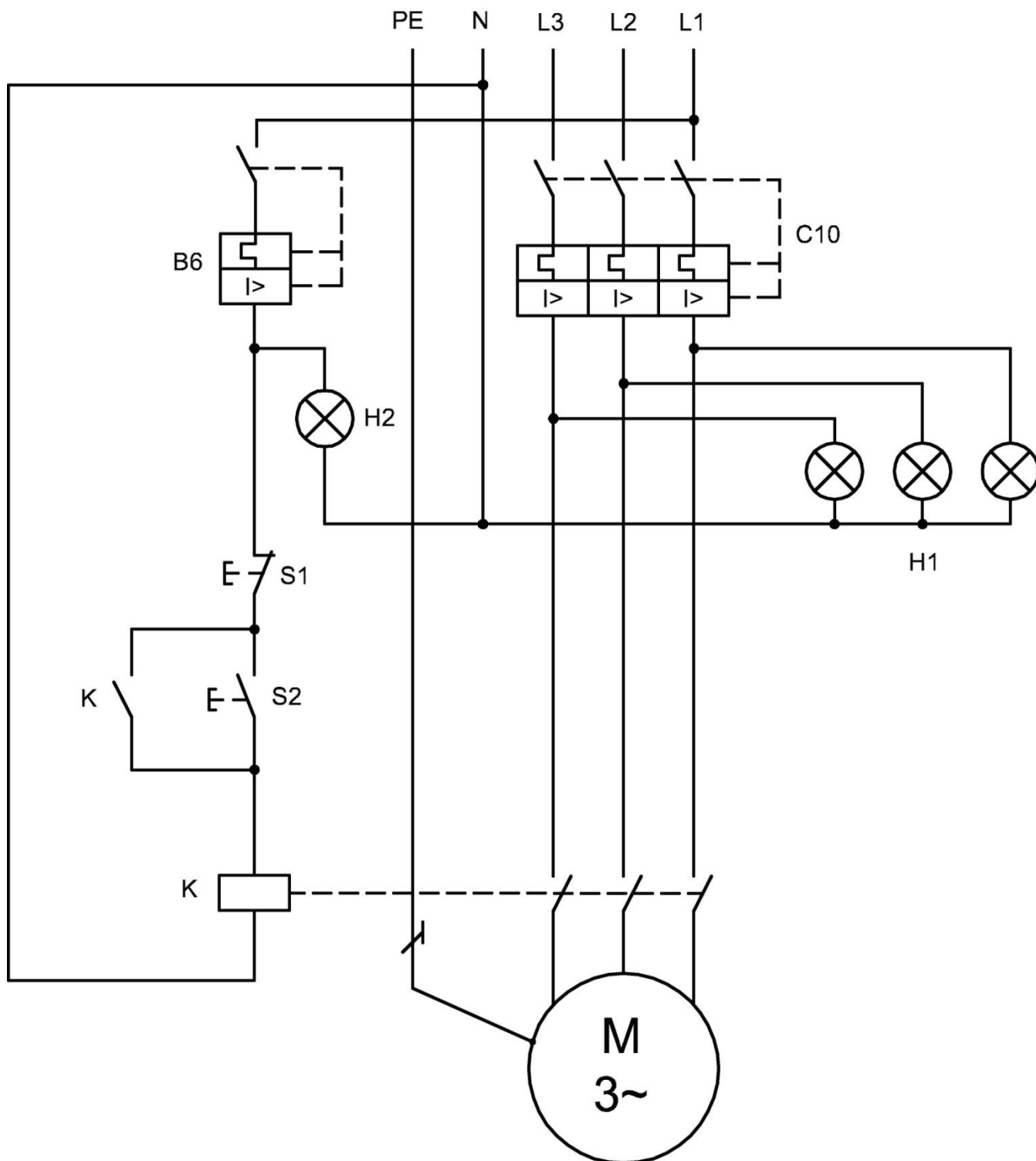

Rysunek 1. Schemat obwodu sterowania i obwodu głównego układu zasilania silnika klatkowego

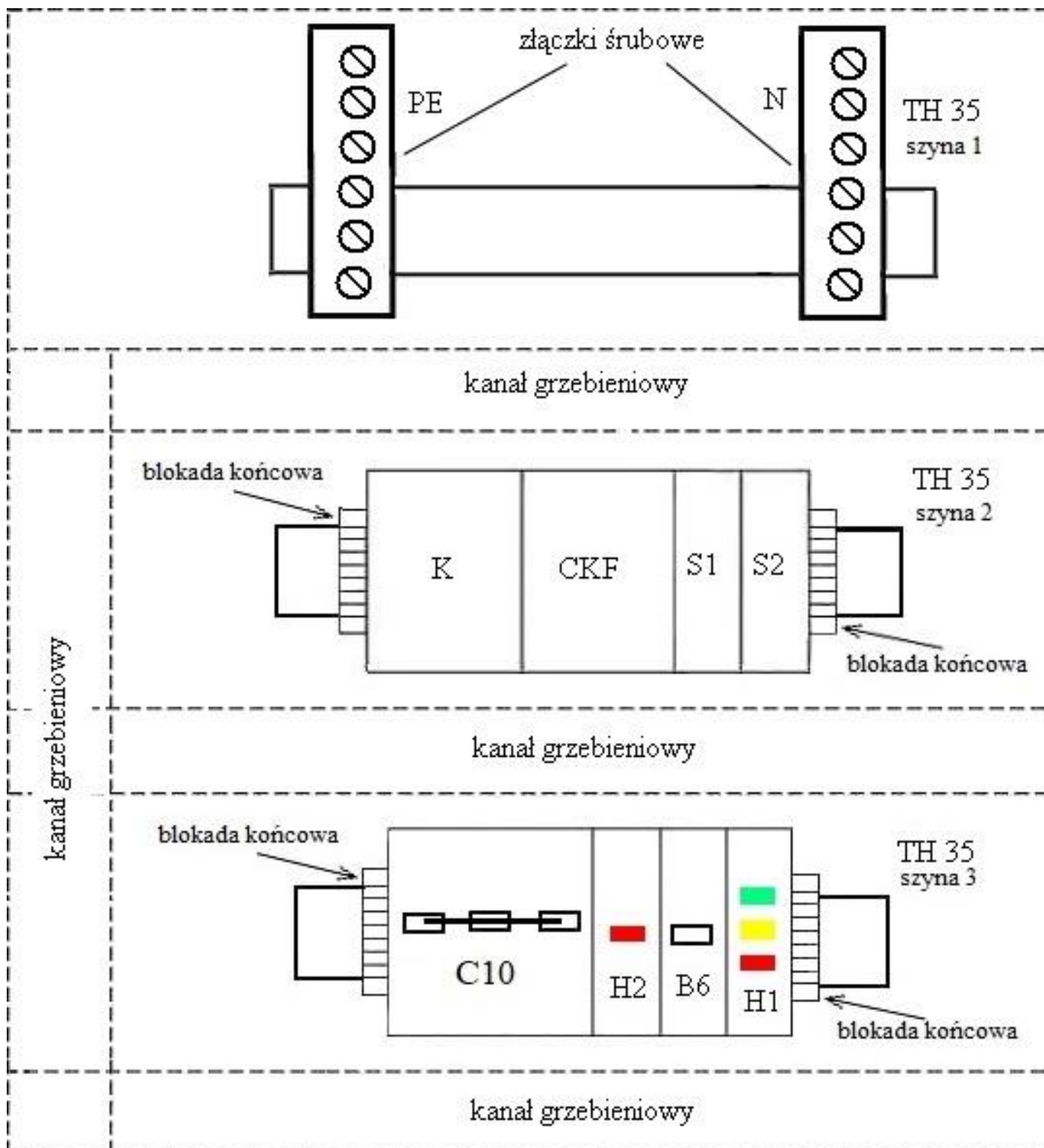

Rysunek 2. Rozmieszczenie podzespołów układu zasilania silnika klatkowego z czujnikiem kolejności faz na płycie montażowej

Czas przeznaczony na wykonanie zadania wynosi 180 minut.

Ocenię podlegać będą 4 rezultaty:

- Schemat podłączenia czujnika kolejności faz w układzie zasilania silnika klatkowego,
- Pomiary kontrolne – Tabela 1,
- Zamontowane podzespoły układu zasilania i sterowania silnika klatkowego z czujnikiem kolejności faz na płycie montażowej,
- Układ zasilania i sterowania silnika klatkowego z czujnikiem kolejności faz

oraz

przebieg wykonania i uruchomienia układu zasilania i sterowania silnika klatkowego z czujnikiem kolejności faz.

Schemat podłączenia czujnika kolejności faz w układzie zasilania silnika klatkowego
(do uzupełnienia)

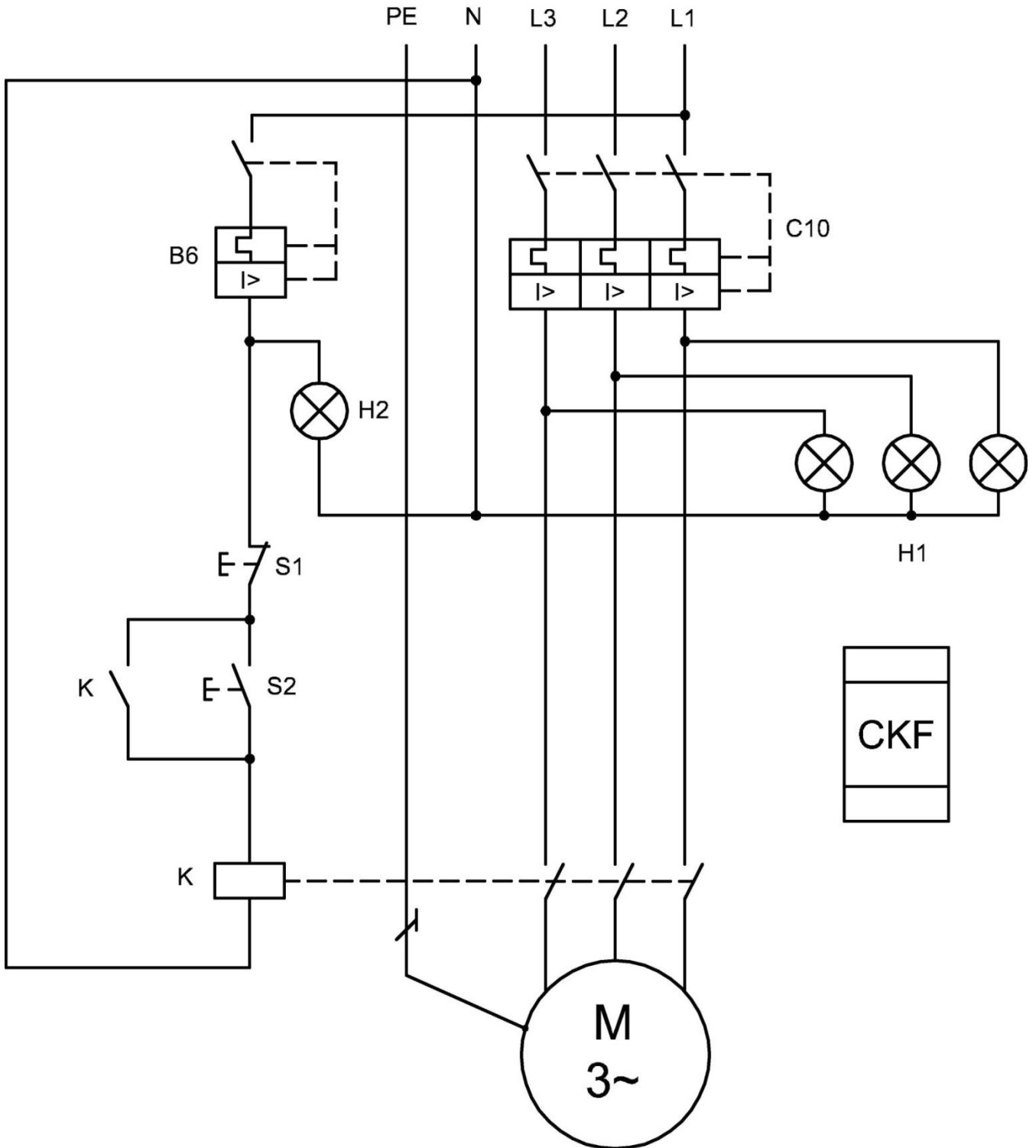

Uwaga: Instrukcja fabryczna CKF jest dostępna na stanowisku egzaminacyjnym.

Tabela 1. Pomiary kontrolne

Lp.	Pomiar rezystancji	Wartość	Jednostka miary
1.	Cewki stycznika		
2.	Uzwojenia		
3.	Uzwojenia		
4.	Uzwojenia		

Efekty kształcenia sprawdzane przykładowym zadaniem praktycznym wraz z kryteriami weryfikacji:

<i>Jednostka efektów kształcenia:</i> ELE.01.1. Bezpieczeństwo i higiena pracy	
Efekty kształcenia	Kryteria weryfikacji
Uczeń (zdający):	Uczeń (zdający):
6) przestrzega zasad bezpieczeństwa i higieny pracy oraz przepisów prawa dotyczących ochrony przeciwpożarowej i ochrony środowiska występujących w zawodzie	4) obsługuje maszyny i urządzenia na stanowiskach pracy zgodnie z zasadami i przepisami bezpieczeństwa i higieny pracy, ochrony przeciwpożarowej i ochrony środowiska

<i>Jednostka efektów kształcenia:</i> ELE.01.2. Podstawy elektrotechniki maszyn i urządzeń elektrycznych	
Efekty kształcenia	Kryteria weryfikacji
Uczeń (zdający):	Uczeń (zdający):
4) wykonuje pomiary parametrów wielkości elektrycznych w obwodach elektrycznych i analogowych układach elektronicznych	4) odczytuje wyniki pomiarów parametrów wielkości elektrycznych w obwodach elektrycznych i analogowych układach elektronicznych
5) posługuje się schematami elektrycznymi	1) rozróżnia symbole graficzne elementów elektrycznych i elektronicznych 5) wykonuje schematy elektryczne

<i>Jednostka efektów kształcenia:</i> ELE.01.3. Montaż mechaniczny podzespołów i zespołów maszyn i urządzeń elektrycznych	
Efekty kształcenia	Kryteria weryfikacji
Uczeń (zdający):	Uczeń (zdający):
6) wykonuje rysunki techniczne	1) wykonuje rysunek techniczny montażowy, schematyczny, wykonawczy

<i>Jednostka efektów kształcenia:</i> ELE.01.4. Uruchamianie i obsługa maszyn i urządzeń elektrycznych	
Efekty kształcenia	Kryteria weryfikacji
Uczeń (zdający):	Uczeń (zdający):
1) charakteryzuje maszyny elektryczne	3) określa budowę maszyn elektrycznych
3) charakteryzuje przewody i kable stosowane w układach zasilania i sterowania maszyn i urządzeń elektrycznych	2) dobiera przewody i kable stosowane w układach zasilania i sterowania maszyn i urządzeń elektrycznych zgodnie z ich przeznaczeniem 3) interpretuje oznaczenia przewodów i kabli stosowanych w układach zasilania i sterowania maszyn i urządzeń elektrycznych
4) montuje układy zasilania, zabezpieczeń, sterowania i regulacji maszyn i urządzeń elektrycznych	2) mocuje i wykonuje połączenia elektryczne elementów układów zasilania i zabezpieczeń maszyn i urządzeń elektrycznych 3) dobiera narzędzia do montażu układów sterowania i regulacji maszyn i urządzeń elektrycznych 5) montuje układy zasilania maszyn i urządzeń elektrycznych 6) sprawdza zgodność wykonanych prac montażowych z dokumentacją techniczną (montażową)
5) uruchamia maszyny i urządzenia elektryczne	1) uruchamia maszyny elektryczne na podstawie dokumentacji technicznej 2) sprawdza działanie maszyn elektrycznych po uruchomieniu 3) uruchamia urządzenia elektryczne na podstawie dokumentacji technicznej 4) sprawdza działanie urządzeń elektrycznych po uruchomieniu

<i>Jednostka efektów kształcenia:</i> ELE.01.6. Kompetencje personalne i społeczne	
Efekty kształcenia	Kryteria weryfikacji
Uczeń (zdający):	Uczeń (zdający):
2) planuje wykonanie zadania	3) realizuje działania w wyznaczonym czasie

Inne zadania praktyczne z zakresu kwalifikacji ELE.01. Montaż i obsługa maszyn i urządzeń elektrycznych mogą dotyczyć, np.:

- montażu i uruchamiania maszyn i urządzeń elektrycznych na podstawie dokumentacji technicznej;
- wykonywania instalacji elektrycznych oraz połączeń elektrycznych rozłącznych i nierozłącznych wewnątrz urządzeń elektrycznych;
- kontrolowania stanu połączeń elektrycznych na podstawie schematów elektrycznych i pomiarów rezystancji, napięcia i innych wielkości fizycznych;
- montowania układów zasilania, sterowania, regulacji i zabezpieczeń maszyn i urządzeń elektrycznych na podstawie dokumentacji technicznej;
- pomiarów parametrów technicznych maszyn i urządzeń elektrycznych;
- oceniania stanu technicznego maszyn i urządzeń elektrycznych po montażu na podstawie pomiarów;
- diagnozowania, wykrywania i usuwania uszkodzeń oraz konserwowania sprzętu, maszyn i urządzeń elektrycznych;
- wykonywania regulacji maszyn i urządzeń elektrycznych.

4. PODSTAWA PROGRAMOWA KSZTAŁCENIA W ZAWODZIE SZKOLNICTWA BRANŻOWEGO W ZAWODZIE *ELEKTROMECHANIK*

ELEKTROMECHANIK

741201

KWALIFIKACJA WYODRĘBNIONA w ZAWODZIE

ELE.01. Montaż i obsługa maszyn i urządzeń elektrycznych

CELE KSZTAŁCENIA

Absolwent szkoły prowadzącej kształcenie w zawodzie elektromechanik powinien być przygotowany do wykonywania zadań zawodowych w zakresie kwalifikacji ELE.01. Montaż i obsługa maszyn i urządzeń elektrycznych:

- 1) montowania i uruchamiania maszyn i urządzeń elektrycznych;
- 2) obsługiwanie maszyn i urządzeń elektrycznych.

EFEKTY KSZTAŁCENIA i KRYTERIA WERYFIKACJI TYCH EFEKTÓW

Do wykonywania zadań zawodowych w zakresie kwalifikacji ELE.01. Montaż i obsługa maszyn i urządzeń elektrycznych niezbędne jest osiągnięcie niżej wymienionych efektów kształcenia:

ELE.01. Montaż i obsługa maszyn i urządzeń elektrycznych	
ELE.01.1. Bezpieczeństwo i higiena pracy	
Efekty kształcenia	Kryteria weryfikacji
Uczeń:	Uczeń:
1) rozróżnia pojęcia związane z bezpieczeństwem i higieną pracy, ochroną przeciwpożarową, ochroną środowiska i ergonomią	<ol style="list-style-type: none"> 1) wskazuje przepisy prawa dotyczące bezpieczeństwa i higieny pracy, ochrony przeciwpożarowej, ochrony środowiska i ergonomii w branży elektroenergetycznej 2) posługuje się pojęciami: bezpieczeństwo pracy, higiena pracy, ochrona pracy, ergonomia 3) identyfikuje zakres i cel działań ochrony przeciwpożarowej 4) wskazuje zakres i cel działań ochrony środowiska w środowisku pracy 5) rozróżnia pojęcia związane z wypadkami przy pracy i chorobami zawodowymi 6) identyfikuje regulacje wewnątrzzakładowe dotyczące bezpieczeństwa i higieny pracy, ochrony przeciwpożarowej, ochrony środowiska i ergonomii
2) charakteryzuje zadania i uprawnienia instytucji oraz służb działających w zakresie ochrony pracy i ochrony środowiska	<ol style="list-style-type: none"> 1) wymienia instytucje oraz służby działające w zakresie ochrony pracy i ochrony środowiska 2) wymienia zadania i uprawnienia instytucji oraz służb działających w zakresie ochrony pracy i ochrony środowiska
3) analizuje prawa i obowiązki pracownika oraz pracodawcy w zakresie bezpieczeństwa i higieny pracy	<ol style="list-style-type: none"> 1) identyfikuje odpowiedzialność pracodawcy i osób kierujących pracownikami w zakresie bezpieczeństwa i higieny pracy 2) identyfikuje odpowiedzialność pracownika w zakresie bezpieczeństwa i higieny pracy 3) wymienia rodzaje profilaktycznych badań lekarskich w zawodzie 4) rozróżnia rodzaje obligatoryjnych szkoleń bezpieczeństwa i higieny pracy 5) wskazuje sankcje możliwe do zastosowania w przypadku naruszenia przepisów dotyczących bezpieczeństwa i higieny pracy

	<p>6) wskazuje konsekwencje nieprzestrzegania przez pracownika i pracodawcę obowiązków w zakresie bezpieczeństwa i higieny pracy</p> <p>7) wskazuje rodzaje świadczeń z tytułu wypadku przy pracy</p> <p>8) wskazuje prawa pracownika z tytułu choroby zawodowej</p>
4) określa skutki oddziaływania czynników szkodliwych na organizm człowieka	<p>1) identyfikuje rodzaje czynników materialnych tworzących środowisko pracy</p> <p>2) rozpoznaje rodzaje i stopnie zagrożenia spowodowane działaniem czynników środowiska pracy</p> <p>3) rozróżnia źródła czynników szkodliwych w środowisku pracy</p> <p>4) identyfikuje skutki oddziaływania czynników środowiska pracy na organizm człowieka</p> <p>5) identyfikuje rodzaje chorób zawodowych mogących wystąpić u osób wykonujących zawód</p> <p>6) wskazuje objawy chorób zawodowych zagrażających osobom wykonującym zawód</p>
5) charakteryzuje zagrożenia dla zdrowia i życia człowieka oraz mienia i środowiska związane z wykonywaniem zadań zawodowych	<p>1) określa zagrożenia na stanowisku pracy przy wykonywaniu zadań zawodowych</p> <p>2) wskazuje sposoby przeciwdziałania zagrożeniom istniejącym na stanowiskach pracy</p> <p>3) przestrzega procedur w sytuacji zagrożeń</p> <p>4) przeciwdziała zagrożeniom istniejącym na zajmowanym stanowisku pracy</p>
6) przestrzega zasad bezpieczeństwa i higieny pracy oraz przepisów prawa dotyczących ochrony przeciwpożarowej i ochrony środowiska występujących w zawodzie	<p>1) opisuje zasady i przepisy bezpieczeństwa i higieny pracy oraz ochrony środowiska obowiązujące w zawodzie</p> <p>2) identyfikuje zasady zachowania się w przypadku pożaru</p> <p>3) rozróżnia środki gaśnicze ze względu na zakres ich stosowania</p> <p>4) obsługuje maszyny i urządzenia na stanowiskach pracy zgodnie z zasadami i przepisami bezpieczeństwa i higieny pracy, ochrony przeciwpożarowej i ochrony środowiska</p>
7) organizuje stanowisko pracy zgodnie z wymaganiami ergonomii oraz przepisami dotyczącymi bezpieczeństwa i higieny pracy, ochrony przeciwpożarowej i ochrony środowiska	<p>1) określa zasady organizacji stanowisk pracy związanych z użytkowaniem urządzeń stosowanych podczas wykonywania prac związanych z obsługą i naprawą urządzeń elektromechanicznych</p> <p>2) wymienia wymagania ergonomiczne dla stanowiska pracy</p> <p>3) opisuje wymagania ergonomiczne dla stanowiska pracy przy komputerze</p> <p>4) wymienia korzyści wynikające z przestrzegania zasad ergonomii</p> <p>5) określa działania zapobiegające powstawaniu pożaru lub innego zagrożenia na stanowisku pracy</p> <p>6) korzysta z instrukcji obsługi urządzeń technicznych podczas wykonywania zadań zawodowych</p> <p>7) wskazuje obowiązki pracodawcy w zakresie organizacji czasu pracy pracownika</p>
8) stosuje środki ochrony indywidualnej i zbiorowej podczas wykonywania zadań zawodowych	<p>1) dobiera środki ochrony indywidualnej stosowane podczas wykonywania zadań zawodowych</p> <p>2) dobiera środki ochrony zbiorowej stosowane podczas wykonywania zadań zawodowych</p> <p>3) stosuje środki ochrony indywidualnej na stanowisku pracy zgodnie z przeznaczeniem</p>

	4) interpretuje informacje, jakie wynikają ze znaków bezpieczeństwa, ewakuacji i ochrony przeciwpożarowej
9) udziela pierwszej pomocy w stanach nagłego zagrożenia zdrowotnego	<ol style="list-style-type: none"> 1) opisuje podstawowe symptomy wskazujące na stany nagłego zagrożenia zdrowotnego 2) ocenia sytuację poszkodowanego na podstawie analizy objawów obserwowanych poszkodowanego 3) zabezpiecza siebie, poszkodowanego i miejsce wypadku 4) układa poszkodowanego w pozycji bezpiecznej 5) powiadamia odpowiednie służby 6) prezentuje udzielanie pierwszej pomocy w urazowych stanach nagłego zagrożenia zdrowotnego, np. krwotok, zmiążdżenie, amputacja, złamanie, oparzenie 7) prezentuje udzielanie pierwszej pomocy w nieurazowych stanach nagłego zagrożenia zdrowotnego, np. omdlenie, zawał, udar 8) wykonuje resuscytację krążeniowo-oddechową na fantomie zgodnie z wytycznymi Polskiej Rady Resuscytacji i Europejskiej Rady Resuscytacji
ELE.01.2. Podstawy elektrotechniki maszyn i urządzeń elektrycznych	
Efekty kształcenia	Kryteria weryfikacji
Uczeń:	Uczeń:
1) rozróżnia elementy obwodów elektrycznych	<ol style="list-style-type: none"> 1) klasyfikuje elementy obwodów elektrycznych 2) rozróżnia parametry elementów obwodów elektrycznych 3) rozpoznaje elementy układów elektrycznych 4) opisuje parametry elementów obwodów elektrycznych
2) stosuje prawa elektrotechniki w obwodach elektrycznych i analogowych układach	<ol style="list-style-type: none"> 1) wyznacza rezystancję, pojemność oraz indukcyjność zastępczą układów elementów elektrycznych 2) wyznacza parametry w obwodach nierozgałęzionych i rozgałęzionych prądu stałego 3) wyznacza parametry przebiegu okresowego 4) wyznacza parametry w nierozgałęzionych i rozgałęzionych obwodach jednofazowych prądu sinusoidalnego 5) wyznacza parametry w nierozgałęzionych i rozgałęzionych obwodach trójfazowych prądu sinusoidalnego
3) opisuje elementy elektroniki analogowej	<ol style="list-style-type: none"> 1) klasyfikuje elementy oraz układy elektroniki analogowej 2) rozróżnia parametry elementów oraz układów elektroniki analogowej 3) rozpoznaje elementy analogowych układów elektronicznych 4) opisuje funkcje analogowych układów elektronicznych przedstawionych na schematach
4) wykonuje pomiary parametrów wielkości elektrycznych w obwodach elektrycznych i analogowych układach elektronicznych	<ol style="list-style-type: none"> 1) dobiera metody pomiarów wielkości elektrycznych w obwodach elektrycznych i analogowych układach elektronicznych 2) dobiera przyrządy do pomiaru wielkości elektrycznych w obwodach elektrycznych i analogowych układach elektronicznych 3) montuje układy pomiarowe

	<ol style="list-style-type: none"> 4) odczytuje wyniki pomiarów parametrów wielkości elektrycznych w obwodach elektrycznych i analogowych układach elektronicznych 5) wyznacza wartości wielkości elektrycznych w obwodach elektrycznych i analogowych układach elektronicznych z wyników przeprowadzonych pomiarów 6) stosuje oprogramowanie użytkowe do realizacji badań elementów, układów i obwodów elektrycznych
5) posługuje się schematami elektrycznymi	<ol style="list-style-type: none"> 1) rozróżnia symbole graficzne elementów elektrycznych i elektronicznych 2) rozróżnia symbole graficzne układów i urządzeń elektrycznych 3) rozpoznaje symbole graficzne przyrządów pomiarowych stosowanych w elektrotechnice 4) odczytuje schematy elektryczne 5) wykonuje schematy elektryczne
6) rozpoznaje właściwe normy i procedury oceny zgodności podczas realizacji zadań zawodowych	<ol style="list-style-type: none"> 1) wymienia cele normalizacji krajowej 2) podaje definicję i cechy normy 3) rozróżnia oznaczenie normy międzynarodowej, europejskiej i krajowej 4) korzysta ze źródeł informacji dotyczących norm i procedur oceny zgodności
ELE.01.3. Montaż mechaniczny podzespołów i zespołów maszyn i urządzeń elektrycznych	
Efekty kształcenia	Kryteria weryfikacji
Uczeń:	Uczeń:
1) rozpoznaje właściwości materiałów konstrukcyjnych	<ol style="list-style-type: none"> 1) klasyfikuje materiały konstrukcyjne 2) określa cechy charakterystyczne materiałów konstrukcyjnych 3) rozpoznaje rodzaje korozji metali 4) dobiera sposoby ochrony przed korozją metali 5) wykonuje prace związane z zabezpieczeniami antykorozyjnymi
2) wykonuje obróbkę ręczną części maszyn i urządzeń elektrycznych	<ol style="list-style-type: none"> 1) dobiera narzędzia i przyrządy do obróbki ręcznej 2) określa przeznaczenie narzędzi i przyrządów do obróbki ręcznej 3) posługuje się narzędziami i przyrządami do obróbki ręcznej 4) przeprowadza obróbkę ręczną części maszyn i urządzeń elektrycznych
3) wykonuje obróbkę maszynową części maszyn i urządzeń elektrycznych	<ol style="list-style-type: none"> 1) dobiera narzędzia, przyrządy i urządzenia do wykonania prac z zakresu obróbki maszynowej 2) wskazuje funkcje maszyn, przyrządów i urządzeń do obróbki maszynowej 3) posługuje się maszynami, przyrządami i urządzeniami do obróbki maszynowej 4) przeprowadza obróbkę maszynową części maszyn i urządzeń elektrycznych
4) wykonuje pomiary warsztatowe części maszyn i urządzeń elektrycznych	<ol style="list-style-type: none"> 1) dobiera metody pomiarów warsztatowych 2) dobiera narzędzia i przyrządy pomiarowe do pomiarów warsztatowych 3) posługuje się narzędziami i przyrządami do pomiarów warsztatowych 4) przeprowadza pomiary warsztatowe części maszyn i urządzeń elektrycznych

5) wykonuje połączenia mechaniczne części maszyn i urządzeń elektrycznych	<ol style="list-style-type: none"> 1) klasyfikuje rodzaje połączeń mechanicznych części maszyn i urządzeń elektrycznych 2) identyfikuje rodzaje połączeń mechanicznych części maszyn i urządzeń elektrycznych 3) przygotowuje elementy do montażu mechanicznego części maszyn i urządzeń elektrycznych 4) łączy mechanicznie części maszyn i urządzeń elektrycznych 5) kontroluje jakość wykonanego montażu mechanicznego części maszyn i urządzeń elektrycznych
6) wykonuje rysunki techniczne	<ol style="list-style-type: none"> 1) odczytuje rysunki techniczne 2) wykonuje rysunek techniczny montażowy, schematyczny, wykonawczy 3) wykonuje rysunki techniczne z wykorzystaniem specjalistycznych programów komputerowych
ELE.01.4. Uruchamianie i obsługa maszyn i urządzeń elektrycznych	
Efekty kształcenia	Kryteria weryfikacji
Uczeń:	Uczeń:
1) charakteryzuje maszyny elektryczne	<ol style="list-style-type: none"> 1) klasyfikuje maszyny elektryczne 2) rozróżnia materiały konstrukcyjne stosowane w maszynach elektrycznych 3) określa budowę maszyn elektrycznych 4) określa zasadę działania maszyn elektrycznych 5) rozpoznaje parametry techniczne maszyn elektrycznych 6) określa funkcje elementów i podzespołów stosowanych w maszynach elektrycznych 7) rozpoznaje parametry elementów i podzespołów maszyn elektrycznych
2) charakteryzuje urządzenia elektryczne	<ol style="list-style-type: none"> 1) klasyfikuje urządzenia elektryczne 2) rozróżnia materiały konstrukcyjne stosowane w urządzeniach elektrycznych 3) rozróżnia elementy budowy urządzeń elektrycznych 4) identyfikuje zasady działania urządzeń elektrycznych 5) rozróżnia funkcje elementów i podzespołów stosowanych w urządzeniach elektrycznych 6) rozróżnia parametry techniczne urządzeń elektrycznych 7) określa przeznaczenie urządzeń elektrycznych
3) charakteryzuje przewody i kable stosowane w układach zasilania i sterowania maszyn i urządzeń elektrycznych	<ol style="list-style-type: none"> 1) rozpoznaje przewody i kable stosowane w układach zasilania i sterowania maszyn i urządzeń elektrycznych 2) dobiera przewody i kable stosowane w układach zasilania i sterowania maszyn i urządzeń elektrycznych zgodnie z ich przeznaczeniem 3) interpretuje oznaczenia przewodów i kabli stosowanych w układach zasilania i sterowania maszyn i urządzeń elektrycznych
4) montuje układy zasilania, zabezpieczeń, sterowania i regulacji maszyn i urządzeń elektrycznych	<ol style="list-style-type: none"> 1) dobiera narzędzia do montażu układów zasilania i zabezpieczeń maszyn i urządzeń elektrycznych 2) mocuje i wykonuje połączenia elektryczne elementów układów zasilania i zabezpieczeń maszyn i urządzeń elektrycznych 3) dobiera narzędzia do montażu układów sterowania i regulacji maszyn i urządzeń elektrycznych 4) mocuje i wykonuje połączenia elektryczne elementów układów sterowania i regulacji maszyn i urządzeń elektrycznych

	<ul style="list-style-type: none"> 5) montuje układy zasilania maszyn i urządzeń elektrycznych 6) sprawdza zgodność wykonanych prac montażowych z dokumentacją techniczną (montażową)
5) uruchamia maszyny i urządzenia elektryczne	<ul style="list-style-type: none"> 1) uruchamia maszyny elektryczne na podstawie dokumentacji technicznej 2) sprawdza działanie maszyn elektrycznych po uruchomieniu 3) uruchamia urządzenia elektryczne na podstawie dokumentacji technicznej 4) sprawdza działanie urządzeń elektrycznych po uruchomieniu
6) obsługuje maszyny i urządzenia elektryczne	<ul style="list-style-type: none"> 1) przeprowadza oględziny maszyn i urządzeń elektrycznych 2) lokalizuje usterki występujące w maszynach i urządzeniach elektrycznych zauważone w trakcie ich obsługi 3) dobiera części zamienne maszyn i urządzeń elektrycznych 4) wymienia zużyte elementy maszyn i urządzeń elektrycznych 5) sprawdza poprawność wykonanych prac obsługowo-konserwacyjnych

ELE.01.5. Język obcy zawodowy

Efekty kształcenia	Kryteria weryfikacji
Uczeń:	Uczeń:
<ul style="list-style-type: none"> 1) posługuje się podstawowym zasobem środków językowych w języku obcym nowożytnym (ze szczególnym uwzględnieniem środków leksykalnych), umożliwiającym realizację czynności zawodowych w zakresie tematów związanych: <ul style="list-style-type: none"> a) ze stanowiskiem pracy i jego wyposażeniem b) z głównymi technologiami stosowanymi w danym zawodzie c) z dokumentacją związaną z danym zawodem d) z usługami świadczonymi w danym zawodzie 	<ul style="list-style-type: none"> 1) rozpoznaje oraz stosuje środki językowe umożliwiające realizację czynności zawodowych w zakresie: <ul style="list-style-type: none"> a) czynności wykonywanych na stanowisku pracy, w tym związanych z zapewnieniem bezpieczeństwa i higieny pracy b) narzędzi, maszyn, urządzeń i materiałów koniecznych do realizacji czynności zawodowych c) procesów i procedur związanych z realizacją zadań zawodowych d) formularzy, specyfikacji oraz innych dokumentów związanych z wykonywaniem zadań zawodowych e) świadczonych usług, w tym obsługi klienta
<ul style="list-style-type: none"> 2) rozumie proste wypowiedzi ustne artykułowane wyraźnie, w standardowej odmianie języka obcego nowożytnego, a także proste wypowiedzi pisemne w języku obcym nowożytnym, w zakresie umożliwiającym realizację zadań zawodowych: <ul style="list-style-type: none"> a) rozumie proste wypowiedzi ustne dotyczące czynności zawodowych (np. rozmowy, wiadomości, komunikaty, instrukcje lub filmy instruktażowe, prezentacje), artykułowane wyraźnie, w standardowej odmianie języka b) rozumie proste wypowiedzi pisemne dotyczące czynności zawodowych (np. napisy, broszury, instrukcje obsługi, przewodniki, dokumentację zawodową) 	<ul style="list-style-type: none"> 1) określa główną myśl wypowiedzi lub tekstu lub fragmentu wypowiedzi lub tekstu 2) znajduje w wypowiedzi lub tekście określone informacje 3) rozpoznaje związki między poszczególnymi częściami tekstu 4) układa informacje w określonym porządku

<p>3) samodzielnie tworzy krótkie, proste, spójne i logiczne wypowiedzi ustne i pisemne w języku obcym nowożytnym, w zakresie umożliwiającym realizację zadań zawodowych:</p> <p>a) tworzy krótkie, proste, spójne i logiczne wypowiedzi ustne dotyczące czynności zawodowych (np. polecenie, komunikat, instrukcję)</p> <p>b) tworzy krótkie, proste, spójne i logiczne wypowiedzi pisemne dotyczące czynności zawodowych (np. komunikat, e-mail, instrukcję, wiadomość, CV, list motywacyjny, dokument związany z wykonywanym zawodem – według wzoru)</p>	<p>1) opisuje przedmioty, działania i zjawiska związane z czynnościami zawodowymi</p> <p>2) przedstawia sposób postępowania w różnych sytuacjach zawodowych (np. udziela instrukcji, wskazówek, określa zasady)</p> <p>3) wyraża i uzasadnia swoje stanowisko</p> <p>4) stosuje zasady konstruowania tekstów o różnym charakterze</p> <p>5) stosuje formalny lub nieformalny styl wypowiedzi adekwatnie do sytuacji</p>
<p>4) uczestniczy w rozmowie w typowych sytuacjach związanych z realizacją zadań zawodowych – reaguje w języku obcym nowożytnym w sposób zrozumiały, adekwatnie do sytuacji komunikacyjnej, ustnie lub w formie prostego tekstu:</p> <p>a) reaguje ustnie (np. podczas rozmowy z innym pracownikiem, klientem, kontrahentem, w tym rozmowy telefonicznej) w typowych sytuacjach związanych z wykonywaniem czynności zawodowych</p> <p>b) reaguje w formie prostego tekstu pisanego (np. wiadomość, formularz, e-mail, dokument związany z wykonywanym zawodem) w typowych sytuacjach związanych z wykonywaniem czynności zawodowych</p>	<p>1) rozpoczyna, prowadzi i kończy rozmowę</p> <p>2) uzyskuje i przekazuje informacje i wyjaśnienia</p> <p>3) wyraża swoje opinie i uzasadnia je, pyta o opinie, zgadza się lub nie zgadza z opiniami innych osób</p> <p>4) prowadzi proste negocjacje związane z czynnościami zawodowymi</p> <p>5) stosuje zwroty i formy grzecznościowe</p> <p>6) dostosowuje styl wypowiedzi do sytuacji</p>
<p>5) zmienia formę przekazu ustnego lub pisemnego w języku obcym nowożytnym w typowych sytuacjach związanych z wykonywaniem czynności zawodowych</p>	<p>1) przekazuje w języku obcym nowożytnym informacje zawarte w materiałach wizualnych (np. wykresach, symbolach, piktogramach, schematach) oraz audiowizualnych (np. filmach instruktażowych)</p> <p>2) przekazuje w języku polskim informacje sformułowane w języku obcym nowożytnym</p> <p>3) przekazuje w języku obcym nowożytnym informacje sformułowane w języku polskim lub tym języku obcym nowożytnym</p> <p>4) przedstawia publicznie w języku obcym nowożytnym wcześniej opracowany materiał, np. prezentację</p>
<p>6) wykorzystuje strategie służące doskonaleniu własnych umiejętności językowych oraz podnoszące świadomość językową:</p> <p>a) wykorzystuje techniki samodzielnej pracy nad nauką języka</p> <p>b) współdziała w grupie</p> <p>c) korzysta ze źródeł informacji w języku obcym nowożytnym</p> <p>d) stosuje strategie komunikacyjne i kompensacyjne</p>	<p>1) korzysta ze słownika dwujęzycznego i jednojęzycznego</p> <p>2) współdziała z innymi osobami, realizując zadania językowe</p> <p>3) korzysta z tekstów w języku obcym, również za pomocą technologii informacyjno-komunikacyjnych</p> <p>4) identyfikuje słowa kluczowe, internacjonalizmy</p> <p>5) wykorzystuje kontekst (tam, gdzie to możliwe), aby w przybliżeniu określić znaczenie słowa</p> <p>6) upraszcza (jeżeli to konieczne) wypowiedź, zastępuje nieznanne słowa innymi, wykorzystuje opis, środki niewerbalne</p>

ELE.01.6. Kompetencje personalne i społeczne

Efekty kształcenia	Kryteria weryfikacji
Uczeń:	Uczeń:
<p>1) przestrzega zasad kultury osobistej i etyki zawodowej</p>	<p>1) stosuje zasady kultury osobistej i ogólnie przyjęte normy zachowania w środowisku pracy</p> <p>2) przyjmuje odpowiedzialność za powierzone informacje zawodowe</p> <p>3) respektuje zasady dotyczące przestrzegania tajemnicy związanej z wykonywanym zawodem i miejscem pracy</p> <p>4) wyjaśnia, na czym polega zachowanie etyczne w zawodzie</p>

	5) wskazuje przykłady zachowań etycznych w zawodzie
2) planuje wykonanie zadania	<ol style="list-style-type: none"> 1) omawia czynności realizowane w ramach czasu pracy 2) określa czas realizacji zadań 3) realizuje działania w wyznaczonym czasie 4) monitoruje realizację zaplanowanych działań 5) dokonuje modyfikacji zaplanowanych działań 6) dokonuje samooceny wykonanej pracy
3) ponosi odpowiedzialność za podejmowane działania	<ol style="list-style-type: none"> 1) przewiduje skutki podejmowanych działań, w tym prawne 2) wykazuje świadomość odpowiedzialności za wykonywaną pracę 3) ocenia podejmowane działania 4) przewiduje konsekwencje niewłaściwego wykonywania czynności zawodowych na stanowisku pracy, w tym posługiwanie się niebezpiecznymi substancjami i niewłaściwej eksploatacji maszyn i urządzeń na stanowisku pracy
4) wykazuje się kreatywnością i otwartością na zmiany	<ol style="list-style-type: none"> 1) wskazuje przykłady wprowadzenia zmiany i ocenia skutki jej wprowadzenia 2) proponuje sposoby rozwiązywania problemów związanych z wykonywaniem zadań zawodowych w nieprzewidywalnych warunkach
5) stosuje techniki radzenia sobie ze stresem	<ol style="list-style-type: none"> 1) rozpoznaje źródła stresu podczas wykonywania zadań zawodowych 2) wybiera techniki radzenia sobie ze stresem odpowiednio do sytuacji 3) wskazuje najczęstsze przyczyny sytuacji stresowych w pracy zawodowej 4) przedstawia różne formy zachowań asertywnych, jako sposobów radzenia sobie ze stresem 5) wyraża swoje emocje, uczucia i poglądy zgodnie z ogólnie przyjętymi normami i zasadami współżycia społecznego 6) rozróżnia techniki rozwiązywania konfliktów związanych z wykonywaniem zadań zawodowych 7) określa skutki stresu
6) doskonali umiejętności zawodowe	<ol style="list-style-type: none"> 1) pozyskuje informacje zawodoznawcze dotyczące przemysłu z różnych źródeł 2) określa zakres umiejętności i kompetencji niezbędnych do wykonywania zawodu 3) analizuje własne kompetencje 4) wyznacza własne cele rozwoju zawodowego 5) planuje drogę rozwoju zawodowego 6) wskazuje możliwości podnoszenia kompetencji zawodowych, osobistych i społecznych
7) stosuje zasady komunikacji interpersonalnej	<ol style="list-style-type: none"> 1) identyfikuje sygnały werbalne i niewerbalne 2) stosuje aktywne metody słuchania 3) prowadzi dyskusje 4) udziela informacji zwrotnej

8) stosuje metody i techniki rozwiązywania problemów	1) opisuje sposób przeciwdziałania problemom w zespole realizującym zadania 2) opisuje techniki rozwiązywania problemów 3) wskazuje, na wybranym przykładzie, metody i techniki rozwiązywania problemu
9) współpracuje w zespole	1) pracuje w zespole, ponosząc odpowiedzialność za wspólnie realizowane zadania 2) przestrzega podziału ról, zadań i odpowiedzialności w zespole 3) angażuje się w realizację wspólnych działań zespołu 4) modyfikuje sposób zachowania, uwzględniając stanowisko wypracowane wspólnie z innymi członkami zespołu

WARUNKI REALIZACJI KSZTAŁCENIA w ZAWODZIE ELEKTROMECHANIK

Szkoła prowadząca kształcenie w zawodzie zapewnia pomieszczenia dydaktyczne z wyposażeniem odpowiadającym technologii i technice stosowanej w zawodzie, aby zapewnić osiągnięcie wszystkich efektów kształcenia określonych w podstawie programowej kształcenia w zawodzie szkolnictwa branżowego oraz umożliwić przygotowanie absolwenta do wykonywania zadań zawodowych.

Wyposażenie szkoły niezbędne do realizacji kształcenia w kwalifikacji ELE.01. Montaż i obsługa maszyn i urządzeń elektrycznych

Pracownia obróbki ręcznej i montażu mechanicznego wyposażona w:

- stanowisko do obróbki ręcznej metali i tworzyw sztucznych (jedno stanowisko dla dwóch uczniów) wyposażone w stół ślusarski z imadłami i kompletem narzędzi, takich jak: narzędzia pomiarowe, narzędzia traserskie, nożyce ręczne do blachy, zestaw młotków, zestaw pilników ślusarskich, piłka ręczna do metalu, zestaw narzynek i gwintowników do gwintowania ręcznego, środki ochrony indywidualnej,
- stanowisko montażowe (jedno stanowisko dla dwóch uczniów) wyposażone w stół montażowy z kompletem narzędzi, takich jak: zestaw wkrętaków ślusarskich, zestawy kluczy, zestaw szczypiec,
- elektronarzędzia, takie jak: wiertarkę ręczną, wiertarko-wkrętarkę, pilarkę ręczną lub stołową, wyrzynarkę, szlifierkę kątową, młotki gumowe i nabijaki do łożysk, zestaw szczypiec do montażu pierścieni osadnych sprężystych, zestaw ściągaczy do łożysk, kowadło, stół traserski, lutownice transformatorowe i oporowe (stacje lutownicze), nożyce dźwigniowe ręczne do cięcia blach, prasę hydrauliczną, szlifierko-ostrzarkę, wiertarkę stołową z kompletem wiertel krętych do metalu,
- sprężarkę z osprzętem do czyszczenia sprężonym powietrzem i malowania natryskowego, narzędzia do nanoszenia powłok ochronnych (szczotki druciane, pędzle),
- zestaw narzędzi kontrolno-pomiarowych: suwmiarkowych, mikrometrycznych i czujnikowych, kątomierzy i poziomnic,
- środki ochrony indywidualnej zaopatrzone we właściwy system wentylacji.

Pracownia elektrotechniki i elektroniki wyposażona w:

- stanowisko pomiarowe (jedno stanowisko dla dwóch uczniów) zasilane napięciem 230 V prądu przemiennego, zabezpieczone ochroną przeciwporażeniową, wyposażone w wyłączniki awaryjne i wyłącznik awaryjny centralny, zasilacze stabilizowane napięcia stałego, generatory funkcyjne, autotransformatory, mierniki analogowe, multimetry cyfrowe, oscyloskopy cyfrowe, zestawy elementów elektrycznych, elektronicznych i optoelektronicznych, przewody i kable łączeniowe, trenażery z układami elektrycznymi i elektronicznymi przystosowane do pomiarów ich parametrów, transformatory jednofazowe, łączniki i wskaźniki,
- stanowiska komputerowe dla uczniów (jedno stanowisko dla jednego ucznia) z oprogramowaniem umożliwiającym symulację pracy układów elektrycznych i elektronicznych.

Pracownia rysunku technicznego wyposażona w:

- stanowisko komputerowe dla nauczyciela podłączone do sieci lokalnej z dostępem do internetu i urządzeń wielofunkcyjnych, pakietem programów biurowych, programem do wspomagania projektowania i wykonywania rysunków technicznych CAD (Computer Aided Design) i projektorem multimedialnym,
- tablicę interaktywną lub monitor interaktywny,
- stanowiska komputerowe dla uczniów (jedno stanowisko dla jednego ucznia) podłączone do sieci lokalnej z dostępem do internetu i urządzeń wielofunkcyjnych, pakietem programów biurowych, programem do wspomagania projektowania i wykonywania rysunków technicznych CAD (Computer Aided Design),

- pomoce dydaktyczne do kształtowania wyobraźni przestrzennej oraz do wykonywania szkiców odręcznych i rysunków technicznych,
- zestaw modeli, symulatorów, typowych części, mechanizmów maszyn i urządzeń, prostych brył geometrycznych,
- wybrane normy dotyczące rysunku technicznego, normy techniczne i branżowe, katalogi fabryczne oraz poradniki stosowane w budowie i konstrukcji maszyn, dokumentacje techniczne maszyn, przykładowe rysunki wykonawcze,
- dokumentacje konstrukcyjne maszyn i urządzeń elektrycznych.

Pracownia montażu i obsługi maszyn i urządzeń elektrycznych wyposażona w:

- stanowisko komputerowe dla nauczyciela podłączone do sieci lokalnej z dostępem do internetu, z drukarką, skanerem, projektorem multimedialnym oraz wizualizacją,
- stanowiska montażowe (jedno stanowisko dla dwóch uczniów) zasilane napięciem 230 V prądu przemiennego, zabezpieczone ochroną przeciwporażeniową oraz wyposażone w wyłączniki awaryjne i wyłącznik awaryjny centralny, przystosowane do demontażu i montażu mechanicznego maszyn i urządzeń elektrycznych oraz demontażu i montażu ich osprzętu elektrycznego, komplet narzędzi, takich jak: zestawy kluczy, zestawy wkrętaków elektrotechnicznych i ślusarskich, zestaw szczypiec elektrotechnicznych, narzędzia do przygotowania przewodów, miernik uniwersalny oraz zestawy zawierające elementy do wykonywania ćwiczeń z zakresu montażu obwodów elektrycznych maszyn i urządzeń elektrycznych,
- autotransformatory, zasilacze stabilizowane przyrządy pomiarowe analogowe i cyfrowe, mierniki rezystancji izolacji, mierniki prędkości obrotowej, maszyny i urządzenia elektryczne, sprzęt AGD, elektronarzędzia i elementy układów hydraulicznych i pneumatycznych do wykonywania ćwiczeń praktycznych,
- stanowisko do przewijania, impregnacji, wygrzewania i montażu uzwojeń,
- przewody i aparaty stosowane w obwodach zasilania, sterowania i sygnalizacji maszyn i urządzeń elektrycznych,
- stanowisko komputerowe umożliwiające korzystanie ze źródeł informacji technicznej i handlowej.

MINIMALNA LICZBA GODZIN KSZTAŁCENIA ZAWODOWEGO DLA KWALIFIKACJI WYODRĘBIONEJ w ZAWODZIE¹⁾

Nazwa jednostki efektów kształcenia	Liczba godzin
ELE.01.1. Bezpieczeństwo i higiena pracy	30
ELE.01.2. Podstawy elektrotechniki maszyn i urządzeń elektrycznych	210
ELE.01.3. Montaż mechaniczny podzespołów i zespołów maszyn i urządzeń elektrycznych	300
ELE.01.4. Uruchamianie i obsługa maszyn i urządzeń elektrycznych	510
ELE.01.5. Język obcy zawodowy	30
	Razem
	1080
ELE.01.6. Kompetencje personalne i społeczne ²⁾	

¹⁾ W szkole liczbę godzin kształcenia zawodowego należy dostosować do wymiaru godzin określonego w przepisach w sprawie ramowych planów nauczania dla publicznych szkół, przewidzianego dla kształcenia zawodowego w danym typie szkoły, zachowując minimalną liczbę godzin wskazanych w tabeli dla efektów kształcenia właściwych dla kwalifikacji wyodrębnionej w zawodzie.

²⁾ Nauczyciele wszystkich obowiązkowych zajęć edukacyjnych z zakresu kształcenia zawodowego powinni stwarzać uczniom warunki do nabywania kompetencji personalnych i społecznych.

C. ZAŁĄCZNIKI

ZAŁĄCZNIK 1.	Wykaz wybranych aktów prawnych
ZAŁĄCZNIK 2.	Informacja o sposobie organizacji i przeprowadzania egzaminu zawodowego
ZAŁĄCZNIK 3.	Wzór deklaracji przystąpienia do egzaminu zawodowego dla ucznia/słuchacza/absolwenta
ZAŁĄCZNIK 3a.	Wzór deklaracji dla absolwenta, którego szkoła została zlikwidowana oraz dla osoby, która ukończyła KKZ – w przypadku likwidacji podmiotu prowadzącego ten KKZ
ZAŁĄCZNIK 3b.	Wzór deklaracji dla osoby, która ukończyła KKZ oraz dla osoby uczestniczącej w kwalifikacyjnym kursie zawodowym, który kończy się nie później niż na 6 tygodni przed pierwszym dniem terminu głównego egzaminu zawodowego
ZAŁĄCZNIK 3c.	Wzór deklaracji dla osoby przystępującej do egzaminu eksternistycznego zawodowego, osoby dorosłej – uczestnika przygotowania zawodowego dorosłych
ZAŁĄCZNIK 3d.	Wzór deklaracji dla ucznia posiadającego orzeczenie o potrzebie kształcenia specjalnego wydane ze względu na niepełnosprawność, kształcącego się w zawodzie, dla którego przewidziano zawód o charakterze pomocniczym
ZAŁĄCZNIK 4.	Wzór wniosku o wgląd do pracy egzaminacyjnej egzaminu zawodowego
ZAŁĄCZNIK 5.	Wzór wniosku zdającego o wgląd do dokumentacji stanowiącej podstawę wszczęcia unieważnienia egzaminu zawodowego
ZAŁĄCZNIK 6.	Wzór wniosku o weryfikację sumy punktów egzaminu zawodowego
ZAŁĄCZNIK 7.	Wzór wniosku o dopuszczenie do egzaminu eksternistycznego zawodowego
ZAŁĄCZNIK 7a.	Wzór wniosku o dopuszczenie do egzaminu zawodowego (uczestnik przygotowania zawodowego dorosłych)
ZAŁĄCZNIK 8.	Wzór wniosku o przystąpienie do egzaminu zawodowego w terminie dodatkowym
ZAŁĄCZNIK 9.	Wykaz Okręgowych Komisji Egzaminacyjnych
ZAŁĄCZNIK 10.	Wykaz zawodów, w zakresie których nie przeprowadza się egzaminu eksternistycznego zawodowego

ZAŁĄCZNIK 1. Wykaz wybranych aktów prawnych

- ustawa z dnia 14 grudnia 2016 r. Prawo oświatowe (t.j. Dz. U. z 2020 poz. 910)
- ustawa z dnia 14 grudnia 2016 r. Przepisy wprowadzające ustawę Prawo oświatowe (Dz.U. z 2017 r. poz. 60, z późn. zm.)
- ustawa z dnia 7 września 1991 r. o systemie oświaty (t.j. Dz. U. z 2020 r. poz. 1327)
- ustawa z dnia 26 stycznia 1982 r. Karta Nauczyciela (t.j. Dz. U. z 2019 r. poz. 2215)
- ustawa z dnia 20 kwietnia 2004 r. o promocji zatrudnienia i instytucjach rynku pracy (t.j. Dz. U. z 2019 r. poz. 1482)
- ustawa z dnia 10 maja 2018 r. o ochronie danych osobowych (t.j. Dz. U. z 2019 r. poz. 1781)
- rozporządzenie Parlamentu Europejskiego i Rady (UE) 2016/679 z 27 kwietnia 2016 r. w sprawie ochrony osób fizycznych w związku z przetwarzaniem danych osobowych i w sprawie swobodnego przepływu takich danych oraz uchylenia dyrektywy 95/46/WE (ogólne rozporządzenie o ochronie danych) (Dz. U. poz. 730)
- rozporządzenie Ministra Edukacji Narodowej z dnia 28 sierpnia 2019 r. w sprawie szczegółowych warunków i sposobu przeprowadzania egzaminu zawodowego oraz egzaminu potwierdzającego kwalifikacje w zawodzie (Dz. U. poz. 1707)
- rozporządzenie Ministra Edukacji Narodowej z dnia 15 lutego 2019 r. w sprawie ogólnych celów i zadań kształcenia w zawodach szkolnictwa branżowego oraz klasyfikacji zawodów szkolnictwa branżowego (Dz.U. poz. 316, z późn. zm.)
- rozporządzenie Ministra Edukacji Narodowej z dnia 16 maja 2019 r. w sprawie podstaw programowych kształcenia w zawodach szkolnictwa branżowego oraz dodatkowych umiejętności zawodowych w zakresie wybranych zawodów szkolnictwa branżowego (Dz.U poz. 991, z późn. zm.)
- rozporządzenie Ministra Edukacji Narodowej z dnia 27 sierpnia 2019 r. w sprawie świadectw, dyplomów państwowych i innych druków szkolnych (Dz. U. poz. 1700, z późn. zm.)
- ustawa z dnia 22 grudnia 2015 r. o Zintegrowanym Systemie Kwalifikacji (Dz. U. z 2020 r. poz. 226)
- rozporządzenie Ministra Edukacji Narodowej z dnia 21 kwietnia 2009 r. w sprawie ramowego programu szkolenia kandydatów na egzaminatorów, sposobu prowadzenia ewidencji egzaminatorów oraz trybu wpisywania i skreślania egzaminatorów z ewidencji (t.j. Dz. U. z 2015 r. poz. 1305 z późn. zm.)
- rozporządzenie Ministra Edukacji Narodowej z dnia 19 marca 2019 r. w sprawie kształcenia ustawicznego w formach pozaszkolnych (Dz.U. poz. 652)
- rozporządzenie Ministra Edukacji Narodowej z dnia 30 sierpnia 2019 r. w sprawie egzaminów eksternistycznych (Dz. U. poz. 1717)
- rozporządzenie Ministra Edukacji Narodowej z dnia 9 sierpnia 2017 r. w sprawie warunków organizowania kształcenia, wychowania i opieki dla dzieci i młodzieży niepełnosprawnych, niedostosowanych społecznie i zagrożonych niedostosowaniem społecznym (Dz. U. poz.1578, z późn. zm.)
- rozporządzenie Ministra Edukacji Narodowej i Sportu z dnia 31 grudnia 2002 r. w sprawie bezpieczeństwa i higieny w publicznych i niepublicznych szkołach i placówkach (Dz. U. z 2003 r. Nr 6, poz. 69, z późn. zm.)
- rozporządzenie Ministra Pracy i Polityki Socjalnej z dnia 26 września 1997 r. w sprawie ogólnych przepisów bezpieczeństwa i higieny pracy (Dz. U. z 2003 r. Nr 169, poz. 1650, z późn. zm.)
- rozporządzenie Ministra Pracy i Polityki Społecznej z dnia 11 kwietnia 2014 r. w sprawie przygotowania zawodowego dorosłych (Dz. U. poz. 497)
- rozporządzenie Ministra Edukacji Narodowej z dnia 22 lutego 2019 r. w sprawie praktycznej nauki zawodu (Dz. U. poz. 391)
- rozporządzenie Rady Ministrów z 13 sierpnia 2019 r. w sprawie przygotowania zawodowego młodocianych i ich wynagradzania (Dz. U. poz. 1636)
- rozporządzenie Ministra Edukacji Narodowej z dnia 30 sierpnia 2019 r. w sprawie warunków, jakie musi spełnić osoba ubiegająca się o uzyskanie dyplomu zawodowego albo dyplomu potwierdzającego kwalifikacje zawodowe (Dz. U. poz. 1731, z późn. zm.)
- ustawa z dnia 9 listopada 2000 r. o utworzeniu Polskiej Agencji Rozwoju Przedsiębiorczości (Dz. U. z 2019 r. poz. 310).

ZAŁĄCZNIK 2. Informacja o sposobie organizacji i przeprowadzania egzaminu zawodowego

Zgodnie z §15 rozporządzenia Ministra Edukacji Narodowej z dnia 28 sierpnia 2019 r. w sprawie szczegółowych warunków i sposobu przeprowadzania egzaminu zawodowego oraz egzaminu potwierdzającego kwalifikacje w zawodzie informacja dotycząca sposobu organizacji i przeprowadzania egzaminu zawodowego jest ogłaszana nie później niż 20 sierpnia roku szkolnego poprzedzającego rok szkolny, w którym jest przeprowadzany egzamin zawodowy i publikowana na stronie internetowej Centralnej Komisji Egzaminacyjnej www.cke.gov.pl

ZAŁĄCZNIK 3. Wzór deklaracji przystąpienia do egzaminu zawodowego dla ucznia/ słuchacza/ absolwenta

Uwaga: deklaracja dotyczy egzaminu w jednej kwalifikacji, osoba przystępująca do egzaminu w więcej niż jednej kwalifikacji wypełnia deklarację dla każdej kwalifikacji osobno

jestem uczniem słuchaczem absolwentem

.....
miejsowość, data d d m m r r r r

Dane osobowe ucznia/słuchacza/absolwenta (wypełnić drukowanymi literami):

Nazwisko:

Imię (imiona):

Data urodzenia:
d d m m r r r r

Numer PESEL:

w przypadku braku numeru PESEL - seria i numer paszportu lub innego dokumentu potwierdzającego tożsamość

Adres korespondencyjny (wypełnić drukowanymi literami):

miejsowość:

ulica i numer domu:

kod pocztowy i poczta: -

nr telefonu:

Adres poczty elektronicznej:

Deklaruję przystąpienie do egzaminu zawodowego w terminie głównym*

* w sesji Zima (deklarację składa się do 15 września 20... r.)

w sesji Lato (deklarację składa się do 7 lutego 20... r.)

w kwalifikacji

.....
symbol kwalifikacji zgodny
z podstawą programową
szkolnictwa zbranżowego

.....
nazwa kwalifikacji

wyodrębnionej w zawodzie

.....
symbol cyfrowy zawodu

.....
nazwa zawodu

Do egzaminu będę przystępować*

po raz pierwszy

po raz kolejny w części pisemnej

po raz kolejny w części praktycznej

Ubiegam się o dostosowanie warunków egzaminu* TAK / NIE

Do deklaracji dołączam*:

Orzeczenie/opinię publicznej poradni psychologiczno-pedagogicznej (w przypadku występowania dysfunkcji)

Zaświadczenie o stanie zdrowia wydane przez lekarza* (w przypadku choroby lub niesprawności czasowej)

Świadectwo ukończenia szkoły

.....
*właściwe zaznaczyć

.....
Potwierdzam przyjęcie deklaracji

.....
czytelny podpis

.....
Pieczęć szkoły

.....
data, czytelny podpis osoby przyjmującej



Obowiązek informacyjny wynikający z art. 13 i 14 Rozporządzenia Parlamentu Europejskiego i Rady (UE) 2016/679 z 27 kwietnia 2016 r. w sprawie ochrony osób fizycznych w związku z przetwarzaniem danych osobowych i w sprawie swobodnego przepływu takich danych oraz uchylenia dyrektywy 95/46/WE, w zakresie przeprowadzania egzaminu zawodowego, zgodnie z przepisami ustawy o systemie oświaty oraz aktami wykonawczymi wydanymi na jej podstawie, został spełniony poprzez zamieszczenie klauzuli informacyjnej na stronie internetowej właściwej okręgowej komisji egzaminacyjnej.

ZAŁĄCZNIK 3a. Wzór deklaracji dla absolwenta, którego szkoła została zlikwidowana oraz osoby, która ukończyła KKZ w przypadku likwidacji podmiotu prowadzącego ten KKZ

Uwaga: deklaracja dotyczy egzaminu w jednej kwalifikacji, osoba przystępująca do egzaminu w więcej niż jednej kwalifikacji wypełnia deklarację dla każdej kwalifikacji osobno

Jestem absolwentem/ absolwentką* szkoły, która została zlikwidowana

nazwa i adres szkoły:

Ukończyłem/ukończyłam* kwalifikacyjny kurs zawodowy, który był prowadzony przez podmiot zlikwidowany

miesiąc i rok ukończenia kwalifikacyjnego kursu zawodowego:

przewodzonego przez

miejsowość, data

d d m m r r r r

Dane osobowe absolwenta/ osoby, która ukończyła KKZ (wypełnić drukowanymi literami):

Nazwisko:

Imię (imiona):

Data urodzenia:

d d m m r r r r

Numer PESEL:

w przypadku braku numeru PESEL - seria i numer paszportu lub innego dokumentu potwierdzającego tożsamość

Adres korespondencyjny (wypełnić drukowanymi literami):

miejsowość:

ulica i numer domu:

kod pocztowy i poczta:

nr telefonu:

Adres poczty elektronicznej

Deklaruję przystąpienie do egzaminu zawodowego w terminie głównym*

w sesji Zima (deklarację składa się do 15 września 20... r.)

w sesji Lato (deklarację składa się do 7 lutego 20... r.)

w kwalifikacji

symbol kwalifikacji zgodny z podstawą programową szkolnictwa branżowego

.....
nazwa kwalifikacji

wyodrębnionej w zawodzie

symbol cyfrowy zawodu

.....
nazwa zawodu

Do egzaminu będę przystępować*

po raz pierwszy

po raz kolejny w części pisemnej

po raz kolejny w części praktycznej

Ubiegam się o dostosowanie warunków egzaminu* TAK / NIE

Do deklaracji dołączam*:

Świadectwo ukończenia szkoły

Zaświadczenie o ukończeniu KKZ

Orzeczenie/opinię publicznej poradni psychologiczno-pedagogicznej (w przypadku występowania dysfunkcji)

Zaświadczenie o stanie zdrowia wydane przez lekarza* (w przypadku występowania dysfunkcji lub w przypadku choroby lub niesprawności czasowej)

.....
czytelny podpis

*właściwe zaznaczyć

Potwierdzam przyjęcie deklaracji

.....
data, czytelny podpis osoby przyjmującej

.....
Pieczęć oke

Obowiązek informacyjny wynikający z art. 13 i 14 Rozporządzenia Parlamentu Europejskiego i Rady (UE) 2016/679 z 27 kwietnia 2016 r. w sprawie ochrony osób fizycznych w związku z przetwarzaniem danych osobowych i w sprawie swobodnego przepływu takich danych oraz uchylenia dyrektywy 95/46/WE, w zakresie przeprowadzania egzaminu zawodowego, zgodnie z przepisami ustawy o systemie oświaty oraz aktami wykonawczymi wydanymi na jej podstawie, został spełniony poprzez zamieszczenie klauzuli informacyjnej na stronie internetowej właściwej okręgowej komisji egzaminacyjnej.



ZAŁĄCZNIK 3b. Wzór deklaracji dla osoby, która ukończyła KKZ oraz dla osoby uczestniczącej w kwalifikacyjnym kursie zawodowym, który kończy się nie później niż na 6 tygodni przed pierwszym dniem terminu głównego egzaminu zawodowego

Uwaga: deklaracja dotyczy egzaminu w jednej kwalifikacji, osoba przystępująca do egzaminu w więcej niż jednej kwalifikacji wypełnia deklarację dla każdej kwalifikacji osobno

.....
miejsowość, data

.....
d d m m r r r r

ukończyłem KKZ, (miesiąc i rok ukończenia) *

jestem uczestnikiem KKZ, termin ukończenia kursu wyznaczono na dzień *

Nazwa i adres organizatora KKZ

Dane osobowe osoby składającej deklarację (wypełnić drukowanymi literami):

Nazwisko:

Imię (imiona):

Data urodzenia:

d d m m r r r r

Numer PESEL:

w przypadku braku numeru PESEL - seria i numer paszportu lub innego dokumentu potwierdzającego tożsamość

Adres korespondencyjny (wypełnić drukowanymi literami):

miejsowość:

ulica i numer domu:

kod pocztowy i poczta: -

nr telefonu:

Adres poczty elektronicznej

Deklaruję przystąpienie do egzaminu zawodowego w terminie głównym*

w sesji Zima (deklarację składa się do 15 września..... r.)

w sesji Lato (deklarację składa się do 7 lutego r.)

w kwalifikacji

.....

symbol kwalifikacji zgodny z podstawą programową szkolnictwa branżowego

.....
nazwa kwalifikacji

wyodrębnionej w zawodzie

.....

symbol cyfrowy zawodu

.....
nazwa zawodu

Do egzaminu będę przystępować*

po raz pierwszy

po raz kolejny w części pisemnej

po raz kolejny w części praktycznej

Mam zdany egzamin zawodowy z następującej kwalifikacji wyodrębnionej w tym zawodzie:

.....

symbol kwalifikacji zgodny z podstawą programową

.....
nazwa kwalifikacji

Ubiegam się o dostosowanie warunków egzaminu* TAK / NIE

Do deklaracji dołączam*:

Certyfikat kwalifikacji zawodowej uzyskany po zdaniu egzaminu zawodowego w zakresie kwalifikacji wyodrębnionej w tym zawodzie

Zaświadczenie o ukończeniu KKZ

Zaświadczenie potwierdzające występowanie dysfunkcji wydane przez lekarza

Zaświadczenie o stanie zdrowia wydane przez lekarza* (w przypadku choroby lub niesprawności czasowej)

.....
czytelny podpis

*właściwe zaznaczyć

.....
Potwierdzam przyjęcie deklaracji

.....
Pieczęć podmiotu prowadzącego KKZ

.....
data, czytelny podpis osoby przyjmującej



Obowiązek informacyjny wynikający z art. 13 i 14 Rozporządzenia Parlamentu Europejskiego i Rady (UE) 2016/679 z 27 kwietnia 2016 r. w sprawie ochrony osób fizycznych w związku z przetwarzaniem danych osobowych i w sprawie swobodnego przepływu takich danych oraz uchylenia dyrektywy 95/46/WE, w zakresie przeprowadzania egzaminu zawodowego, zgodnie z przepisami ustawy o systemie oświaty oraz aktami wykonawczymi wydanymi na jej podstawie, został spełniony poprzez zamieszczenie klauzuli informacyjnej na stronie internetowej właściwej okręgowej komisji egzaminacyjnej.

ZAŁĄCZNIK 3c. Wzór deklaracja dla osoby, przystępującej do egzaminu eksternistycznego zawodowego oraz osoby dorosłej – uczestnika przygotowania zawodowego dorosłych

- Jestem osobą dorosłą, która jest uczestnikiem praktycznej nauki zawodu dorosłych*/ przyuczenia do pracy dorosłych*
 Jestem osobą dorosłą, która co najmniej dwa lata kształciła się lub pracowała w zawodzie, w którym wyodrębniono kwalifikację, którą chcę potwierdzić*
 Posiadam świadectwo/inny dokument wydane za granicą* potwierdzające wykształcenie średnie/wykształcenie zasadnicze zawodowe/ uznane za równorzędne świadectwu szkoły ponadgimnazjalnej/ /ponadpodstawowej w drodze nostyfikacji

miejsowość, data

d	d	m	m	r	r	r	r

Dane osobowe (wypełnić drukowanymi literami):

Nazwisko:

Imię (imiona):

Data urodzenia:

Numer PESEL:

w przypadku braku numeru PESEL – seria i numer paszportu lub innego dokumentu potwierdzającego tożsamość

Adres korespondencyjny (wypełnić drukowanymi literami):

miejsowość:

ulica i numer domu:

kod pocztowy i poczta: -

nr telefonu z kierunkowym:

adres poczty elektronicznej:

Deklaruję przystąpienie do egzaminu zawodowego w terminie głównym*

w sesji Zima (deklarację składa się do 15 września 20.... r.)

w sesji Lato (deklarację składa się do 7 lutego 20.....r.)

w kwalifikacji

symbol kwalifikacji zgodny z podstawą programową szkolnictwa branżowego

wyodrębnionej w zawodzie

symbol cyfrowy zawodu

Do egzaminu będę przystępować*

po raz pierwszy

po raz kolejny w części pisemnej

po raz kolejny w części praktycznej

Mam zdany egzamin zawodowy z następującej kwalifikacji wyodrębnionej w tym zawodzie:

symbol kwalifikacji zgodny z podstawą programową

Ubiegam się o dostosowanie warunków egzaminu* TAK / NIE

Do deklaracji dołączam*:

- Certyfikat kwalifikacji zawodowej uzyskany po zdaniu egzaminu zawodowego w zakresie kwalifikacji wyodrębnionej w tym zawodzie
 Zaświadczenie potwierdzające występowanie dysfunkcji wydane przez lekarza
 Zaświadczenie o stanie zdrowia wydane przez lekarza* (w przypadku choroby lub niesprawności czasowej)

*właściwe zaznaczyć

Potwierdzam przyjęcie deklaracji

.....
czytelny podpis

.....
Pieczęć oke

.....
data, czytelny podpis osoby przyjmującej

Obowiązek informacyjny wynikający z art. 13 i 14 Rozporządzenia Parlamentu Europejskiego i Rady (UE) 2016/679 z 27 kwietnia 2016 r. w sprawie ochrony osób fizycznych w związku z przetwarzaniem danych osobowych i w sprawie swobodnego przepływu takich danych oraz uchylenia dyrektywy 95/46/WE, w zakresie przeprowadzania egzaminu zawodowego, zgodnie z przepisami ustawy o systemie oświaty oraz aktami wykonawczymi wydanymi na jej podstawie, został spełniony poprzez zamieszczenie klauzuli informacyjnej na stronie internetowej właściwej okręgowej komisji egzaminacyjnej.



ZAŁĄCZNIK 3d. Wzór deklaracji dla ucznia posiadającego orzeczenie o potrzebie kształcenia specjalnego wydane ze względu na niepełnosprawność, kształcącego się w zawodzie, dla którego przewidziano zawód o charakterze pomocniczym

Uwaga: deklaracja dotyczy egzaminu w jednej kwalifikacji, osoba przystępująca do egzaminu w więcej niż jednej kwalifikacji wypełnia deklarację dla każdej kwalifikacji osobno

..... miejscowość, data

d	d	m	m	r	r	r	r		

Dane osobowe ucznia (wypełnić drukowanymi literami):

Nazwisko:

Imię (imiona):

Data urodzenia:

d d m m r r r r

Numer PESEL:

w przypadku braku numeru PESEL - seria i numer paszportu lub innego dokumentu potwierdzającego tożsamość

Adres korespondencyjny (wypełnić drukowanymi literami):

miejscowość:

ulica i numer domu:

kod pocztowy i poczta: -

nr telefonu:

Adres poczty elektronicznej:

Deklaruję przystąpienie do egzaminu zawodowego w terminie głównym*

w sesji Zima (deklarację składa się do 15 września 20.... r.)

w sesji Lato (deklarację składa się do 7 lutego 20.... r.)

w kwalifikacji wyodrębnionej w zawodzie, w którym się kształcę*

--	--

symbol kwalifikacji zgodny z podstawą programową szkolnictwa branżowego

..... nazwa kwalifikacji

--	--	--	--	--	--	--	--	--	--

symbol cyfrowy zawodu

..... nazwa zawodu

w kwalifikacji wyodrębnionej w zawodzie o charakterze pomocniczym przewidzianym dla zawodu, w którym się kształcę*

--	--

symbol kwalifikacji zgodny z podstawą programową szkolnictwa branżowego

..... nazwa kwalifikacji

--	--	--	--	--	--	--	--	--	--

symbol cyfrowy zawodu

..... nazwa zawodu

Do egzaminu będę przystępować*

po raz pierwszy

po raz kolejny w części pisemnej

po raz kolejny w części praktycznej

Ubiegam się o dostosowanie warunków egzaminu* TAK / NIE

Do deklaracji dołączam*:

Orzeczenie/opinię publicznej poradni psychologiczno-pedagogicznej (w przypadku występowania dysfunkcji)

Zaświadczenie o stanie zdrowia wydane przez lekarza* (w przypadku choroby lub niesprawności czasowej)

*właściwe zaznaczyć

.....
czytelny podpis



Obowiązek informacyjny wynikający z art. 13 i 14 Rozporządzenia Parlamentu Europejskiego i Rady (UE) 2016/679 z 27 kwietnia 2016 r. w sprawie ochrony osób fizycznych w związku z przetwarzaniem danych osobowych i w sprawie swobodnego przepływu takich danych oraz uchylenia dyrektywy 95/46/WE, w zakresie przeprowadzania egzaminu zawodowego, zgodnie z przepisami ustawy o systemie oświaty oraz aktami wykonawczymi wydanymi na jej podstawie, został spełniony poprzez zamieszczenie klauzuli informacyjnej na stronie internetowej właściwej okręgowej komisji egzaminacyjnej.

ZAŁĄCZNIK 4. Wzór wniosku o wgląd do pracy egzaminacyjnej egzaminu zawodowego

.....
miejsowość

.....
data

.....
imię i nazwisko wnioskującego

.....
adres wnioskującego do korespondencji: kod pocztowy, miejscowość, ul. numer domu

.....
nr telefonu wnioskującego

.....
adres poczty elektronicznej

Dyrektor Okręgowej Komisji Egzaminacyjnej

w/we

WNIOSEK O WGLĄD DO PRACY EGZAMINACYJNEJ* EGZAMINU ZAWODOWEGO

Na podstawie art. 44zzzt ust. 1 ustawy z dnia 7 września 1991 r. o systemie oświaty (t.j. Dz.U. z 2020 r. poz. 1327) składam wniosek o wgląd do pracy egzaminacyjnej*

imię i nazwisko zdającego:

numer PESEL

--	--	--	--	--	--	--	--	--	--	--	--	--	--	--	--	--	--	--	--

.
symbol kwalifikacji zgodny z
podstawą programową

.....
nazwa kwalifikacji

przeprowadzanego w terminie

Dotyczy części
egzaminu pisemnej praktycznej

Zaznaczyć część egzaminu stawiając „X”

Uprzejmie proszę o wyznaczenie terminu i miejsca dokonania wglądu.

.....
podpis zdającego lub rodziców niepełnoletniego zdającego

* Praca egzaminacyjna obejmuje:

- zadania i odpowiedzi zdającego zapisane i zarchiwizowane po części pisemnej w elektronicznym systemie przeprowadzania egzaminu zawodowego
- kartę oceny z części praktycznej oraz dokumentację, gdy jest to rezultat wykonania zadania na części praktycznej egzaminu



Obowiązek informacyjny wynikający z art. 13 i 14 Rozporządzenia Parlamentu Europejskiego i Rady (UE) 2016/679 z 27 kwietnia 2016 r. w sprawie ochrony osób fizycznych w związku z przetwarzaniem danych osobowych i w sprawie swobodnego przepływu takich danych oraz uchylenia dyrektywy 95/46/WE, w zakresie przeprowadzania egzaminu zawodowego, zgodnie z przepisami ustawy o systemie oświaty oraz aktami wykonawczymi wydanymi na jej podstawie, został spełniony poprzez zamieszczenie klauzuli informacyjnej na stronie internetowej właściwej okręgowej komisji egzaminacyjnej.

ZAŁĄCZNIK 5. Wzór wniosku zdającego o wgląd do dokumentacji stanowiącej podstawę wszczęcia unieważnienia egzaminu zawodowego

CZĘŚĆ A. Wypełnia zdający

.....
miejsowość

.....
data

.....
imię i nazwisko zdającego

numer PESEL

--	--	--	--	--	--	--	--	--	--	--	--	--	--	--	--	--	--	--	--

.....
adres zdającego do korespondencji (miejsowość, ulica, kod pocztowy, poczta)

.....
numer telefonu zdającego

.....
e-mail zdającego

Dyrektor

Okręgowej Komisji Egzaminacyjnej w/we

WNIOSEK ZDAJĄCEGO O WGLĄD DO DOKUMENTACJI STANOWIĄCEJ PODSTAWĘ WSZCZĘCIA UNIEWAŻNIANIA/UNIEWAŻNIENIA EGZAMINU

W związku z uzyskaną informacją o **zamiarze unieważnienia / unieważnieniu*** egzaminu zawodowego w części praktycznej egzaminu w zakresie kwalifikacji

(symbol
i nazwa
kwalifikacji)

--

na podstawie art. 44zzzq ust. 3 ustawy z dnia 7 września 1991 r. o systemie oświaty (t.j. Dz.U. z 2020 r. poz. 1327) składam **wniosek** o wgląd do dokumentacji, na podstawie której dyrektor okręgowej komisji egzaminacyjnej **zamierza unieważnić** wskazaną wyżej część egzaminu zawodowego, oraz o możliwość złożenia wyjaśnień w tej sprawie.

Uprzejmie proszę o wyznaczenie terminu i miejsca dokonania wglądu.

.....
podpis zdającego

CZĘŚĆ B. Wypełnia dyrektor okręgowej komisji egzaminacyjnej

W odpowiedzi na powyższy wniosek uprzejmie informuję, że – zgodnie z art. 44 zzzq ust. 4 ustawy z dnia 7 września 1991 r. o systemie oświaty (t.j. Dz.U. z 2020 r. poz. 1327) – wyznaczam poniższy termin dokonania wglądu do dokumentacji, na podstawie której zamierzam unieważnić egzamin zawodowy w części praktycznej w zakresie wskazanej wyżej kwalifikacji ww. zdającego, i złożenia wyjaśnień w przedmiotowej sprawie:

.....
Data

.....
godzina

.....
miejsce wglądu

.....
podpis dyrektora okręgowej komisji egzaminacyjnej



Obowiązek informacyjny wynikający z art. 13 i 14 Rozporządzenia Parlamentu Europejskiego i Rady (UE) 2016/679 z 27 kwietnia 2016 r. w sprawie ochrony osób fizycznych w związku z przetwarzaniem danych osobowych i w sprawie swobodnego przepływu takich danych oraz uchylenia dyrektywy 95/46/WE, w zakresie przeprowadzania egzaminu zawodowego, zgodnie z przepisami ustawy o systemie oświaty oraz aktami wykonawczymi wydanymi na jej podstawie, został spełniony poprzez zamieszczenie klauzuli informacyjnej na stronie internetowej właściwej okręgowej komisji egzaminacyjnej.

ZAŁĄCZNIK 6. Wzór wniosku o weryfikację sumy punktów egzaminu zawodowego

.....
miejsowość

.....
data

.....
imię i nazwisko wnioskującego

.....
adres wnioskującego do korespondencji:
kod pocztowy, miejscowość, ulica, numer domu/ mieszkania

.....
nr telefonu wnioskującego

.....
adres poczty elektronicznej

Dyrektor Okręgowej Komisji Egzaminacyjnej

w/we

WNIOSEK O WERYFIKACJĘ SUMY PUNKTÓW EGZAMINU ZAWODOWEGO

Na podstawie art. 44zzzt ust. 3 ustawy z dnia 7 września 1991 r. o systemie oświaty (t.j. Dz.U. z 2020 r. poz. 1327) składam wniosek o weryfikację sumy punktów.

imię i nazwisko zdającego:

numer PESEL

--	--	--	--	--	--	--	--	--	--	--	--	--	--	--	--	--	--	--	--

.....
symbol kwalifikacji zgodny
z podstawą programową

.....
nazwa kwalifikacji

Po wglądzie przeprowadzanym w dniu

Dotyczy części
egzaminu *

pisemnej

praktycznej

* Zaznaczyć część egzaminu, stawiając „X”



Obowiązek informacyjny wynikający z art. 13 i 14 Rozporządzenia Parlamentu Europejskiego i Rady (UE) 2016/679 z 27 kwietnia 2016 r. w sprawie ochrony osób fizycznych w związku z przetwarzaniem danych osobowych i w sprawie swobodnego przepływu takich danych oraz uchylenia dyrektywy 95/46/WE, w zakresie przeprowadzania egzaminu zawodowego, zgodnie z przepisami ustawy o systemie oświaty oraz aktami wykonawczymi wydanymi na jej podstawie, został spełniony poprzez zamieszczenie klauzuli informacyjnej na stronie internetowej właściwej okręgowej komisji egzaminacyjnej.

Wniosek o weryfikację dotyczy części pisemnej/praktycznej* w zakresie:

Nr zadania/rezultatu*	uzasadnienie

*niepotrzebne skreślić

.....
podpis zdającego lub rodziców niepełnoletniego zdającego



Obowiązek informacyjny wynikający z art. 13 i 14 Rozporządzenia Parlamentu Europejskiego i Rady (UE) 2016/679 z 27 kwietnia 2016 r. w sprawie ochrony osób fizycznych w związku z przetwarzaniem danych osobowych i w sprawie swobodnego przepływu takich danych oraz uchylenia dyrektywy 95/46/WE, w zakresie przeprowadzania egzaminu zawodowego, zgodnie z przepisami ustawy o systemie oświaty oraz aktami wykonawczymi wydanymi na jej podstawie, został spełniony poprzez zamieszczenie klauzuli informacyjnej na stronie internetowej właściwej okręgowej komisji egzaminacyjnej.

**WNIOSEK O DOPUSZCZENIE
DO EGZAMINU EKSTERNISTYCZNEGO ZAWODOWEGO**

miejsowość, data		d	d	m	m	r	r	r	r
------------------	--	---	---	---	---	---	---	---	---

Dane osobowe (wypełnić drukowanymi literami):

Nazwisko:

Imię (imiona):

Numer PESEL:

w przypadku braku numeru PESEL - seria i numer paszportu lub innego dokumentu potwierdzającego tożsamość

Proszę o dopuszczenie do egzaminu eksternistycznego zawodowego

symbol cyfrowy zawodu

.....
nazwa zawodu

.

symbol kwalifikacji zgodne z
podstawą programową

.....
nazwa kwalifikacji

Do egzaminu chcę przystąpić*

- po raz pierwszy po raz kolejny w części pisemnej po raz kolejny w części praktycznej

Do wniosku dołączam:

1. świadectwo ukończenia gimnazjum*/ ośmioletniej szkoły podstawowej*/ innej szkoły*
2. dokumenty potwierdzające co najmniej dwa lata kształcenia lub pracy w zawodzie, w którym wyodrębniono kwalifikację w zakresie której zamierzam zdawać egzamin:
 - 1)
 - 2)
 - 3)
 - 4)
3. zaświadczenie lekarskie o występowaniu dysfunkcji */ zaświadczenie lekarskie o stanie zdrowia*
4. deklarację przystąpienia do egzaminu
5. wniosek o zwolnienie z całości lub części opłaty i dokumenty potwierdzające wysokość dochodów*.

*właściwe zaznaczyć
Czytelny podpis



Obowiązek informacyjny wynikający z art. 13 i 14 Rozporządzenia Parlamentu Europejskiego i Rady (UE) 2016/679 z 27 kwietnia 2016 r. w sprawie ochrony osób fizycznych w związku z przetwarzaniem danych osobowych i w sprawie swobodnego przepływu takich danych oraz uchylenia dyrektywy 95/46/WE, w zakresie przeprowadzania egzaminu zawodowego, zgodnie z przepisami ustawy o systemie oświaty oraz aktami wykonawczymi wydanymi na jej podstawie, został spełniony poprzez zamieszczenie klauzuli informacyjnej na stronie internetowej właściwej okręgowej komisji egzaminacyjnej.

ZAŁĄCZNIK 7a. Wzór wniosku o dopuszczenie do egzaminu zawodowego (uczestnik przygotowania zawodowego dorosłych)

**WNIOSEK O DOPUSZCZENIE
DO EGZAMINU ZAWODOWEGO
(UCZESTNIK PRZYGOTOWANIA ZAWODOWEGO DOROSŁYCH)**

.....
miejsowość, data d d m m r r r r

Dane osobowe (wypełnić drukowanymi literami):

Nazwisko:

Imię (imiona):

Numer PESEL:

w przypadku braku numeru PESEL - seria i numer paszportu lub innego dokumentu potwierdzającego tożsamość

Proszę o dopuszczenie do egzaminu zawodowego

symbol cyfrowy zawodu

.....
nazwa zawodu

symbol kwalifikacji zgodne z
podstawą programową

.....
nazwa kwalifikacji

Do egzaminu chcę przystąpić*

- po raz pierwszy po raz kolejny w części pisemnej po raz kolejny w części praktycznej

Jestem osobą dorosłą, która jest uczestnikiem:

- praktycznej nauki zawodu dorosłych*
 przyuczenia do pracy dorosłych*

Termin zakończenia przygotowania zawodowego został wyznaczony na

Zaświadczenie o ukończeniu przygotowania zawodowego przedłożę niezwłocznie po jego otrzymaniu.

Do wniosku dołączam:

1. deklarację przystąpienia do egzaminu zawodowego
2. zaświadczenie lekarskie o występowaniu dysfunkcji */ zaświadczenie lekarskie o stanie zdrowia*

*właściwe zaznaczyć

.....
czytelny podpis



Obowiązek informacyjny wynikający z art. 13 i 14 Rozporządzenia Parlamentu Europejskiego i Rady (UE) 2016/679 z 27 kwietnia 2016 r. w sprawie ochrony osób fizycznych w związku z przetwarzaniem danych osobowych i w sprawie swobodnego przepływu takich danych oraz uchylenia dyrektywy 95/46/WE, w zakresie przeprowadzania egzaminu zawodowego, zgodnie z przepisami ustawy o systemie oświaty oraz aktami wykonawczymi wydanymi na jej podstawie, został spełniony poprzez zamieszczenie klauzuli informacyjnej na stronie internetowej właściwej okręgowej komisji egzaminacyjnej.

ZAŁĄCZNIK 8. Wzór wniosku o przystąpienie do egzaminu zawodowego w terminie dodatkowym

.....
..... miejscowość data

.....
..... imię i nazwisko zdającego

--	--	--	--	--	--	--	--	--	--	--	--

..... PESEL zdającego

WNIOSEK ZDAJĄCEGO / RODZICA NIEPEŁNOLETNIEGO ZDAJĄCEGO O PRZYSTĄPIENIE DO EGZAMINU ZAWODOWEGO W TERMINIE DODATKOWYM¹

Na podstawie art. 44zzzga ust. 1 i 2 ustawy z dnia 7 września 1991 r. o systemie oświaty (t.j. Dz.U. z 2020 r. poz. 1327), w związku z nieobecnością na egzaminie zawodowym przeprowadzonym w zakresie kwalifikacji²

.....
..... symbol kwalifikacji zgodny z podstawą programową szkolnictwa branżowego

..... nazwa kwalifikacji

w dniu 2020 r., proszę o wyrażenie zgody na przystąpienie do egzaminu zawodowego w części pisemnej*, praktycznej*

w terminie dodatkowym.

Uzasadnienie:

.....
.....
.....
.....

Załączniki dokumentujące zasadność wniosku³:

1.
2.

.....
..... podpis zdającego lub rodzica niepełnoletniego zdającego

Uwagi dyrektora szkoły (w tym dotyczące dostosowania warunków lub formy przeprowadzania egzaminu) oraz wskazanie miejsca egzaminu dla zdającego⁴:

.....
.....

.....
..... data przesłania wniosku do OKE

.....
..... podpis i pieczęć dyrektora szkoły

--	--	--	--	--	--	--	--	--	--	--	--

.....
..... identyfikator szkoły



Obowiązek informacyjny wynikający z art. 13 i 14 Rozporządzenia Parlamentu Europejskiego i Rady (UE) 2016/679 z 27 kwietnia 2016 r. w sprawie ochrony osób fizycznych w związku z przetwarzaniem danych osobowych i w sprawie swobodnego przepływu takich danych oraz uchylenia dyrektywy 95/46/WE, w zakresie przeprowadzania egzaminu zawodowego, zgodnie z przepisami ustawy o systemie oświaty oraz aktami wykonawczymi wydanymi na jej podstawie, został spełniony poprzez zamieszczenie klauzuli informacyjnej na stronie internetowej właściwej okręgowej komisji egzaminacyjnej.

¹ Do egzaminu zawodowego w terminie dodatkowym ma prawo przystąpić zdający, któremu szczególny przypadek losowy lub zdrowotny uniemożliwił przystąpienie do części pisemnej lub części praktycznej egzaminu zawodowego w terminie głównym lub zdający, który w terminie głównym z przyczyn losowych lub zdrowotnych przerwał egzamin zawodowy z części pisemnej lub części praktycznej.

² Zdający lub rodzice niepełnoletniego zdającego składają wniosek do dyrektora szkoły najpóźniej w dniu, w którym odbywa się część pisemna lub część praktyczna egzaminu.

³ Należy dołączyć oryginały dokumentów lub ich kopie poświadczone za zgodność z oryginałem.

⁴ Dyrektor szkoły przekazuje dyrektorowi OKE wniosek wraz załączonymi do niego dokumentami najpóźniej następnego dnia roboczego po otrzymaniu wniosku. Dyrektor OKE rozpatruje wniosek w terminie 2 dni od dnia jego otrzymania

ZAŁĄCZNIK 9. Wykaz Okręgowych Komisji Egzaminacyjnych



Okręgowa Komisja Egzaminacyjna w Gdańsku <http://www.oke.gda.pl/>

Okręgowa Komisja Egzaminacyjna w Jaworznie <http://www.oke.jaworzno.pl/>

Okręgowa Komisja Egzaminacyjna w Krakowie <http://www.oke.krakow.pl/>

Okręgowa Komisja Egzaminacyjna w Łomży <http://www.oke.lomza.pl/>

Okręgowa Komisja Egzaminacyjna w Łodzi <http://www.oke.lodz.pl/>

Okręgowa Komisja Egzaminacyjna w Poznaniu <http://www.oke.poznan.pl/>

Okręgowa Komisja Egzaminacyjna w Warszawie <http://www.oke.waw.pl/>

Okręgowa Komisja Egzaminacyjna we Wrocławiu <http://www.oke.wroc.pl/>

ZAŁĄCZNIK 10. Wykaz zawodów, w zakresie których nie przeprowadza się egzaminu eksternistycznego zawodowego

Lp.	Symbol cyfrowy zawodu	Nazwa zawodu	Minister właściwy dla zawodu
1	325101	Asystentka stomatologiczna	minister właściwy do spraw zdrowia
2	325102	Higienistka stomatologiczna	minister właściwy do spraw zdrowia
3	325906	Ortoptystka	minister właściwy do spraw zdrowia
4	321402	Technik dentystyczny	minister właściwy do spraw zdrowia
5	325402	Technik masażysta	minister właściwy do spraw zdrowia
6	321403	Technik ortopeda	minister właściwy do spraw zdrowia
7	325907	Terapeuta zajęciowy	minister właściwy do spraw zdrowia
8	321401	Protetyk słuchu	minister właściwy do spraw zdrowia
9	311411	Technik elektroniki i informatyki medycznej	minister właściwy do spraw zdrowia
10	321103	Technik elektroradiolog	minister właściwy do spraw zdrowia
11	321301	Technik farmaceutyczny	minister właściwy do spraw zdrowia
12	321104	Technik sterylizacji medycznej	minister właściwy do spraw zdrowia
13	311106	Technik geolog	minister właściwy do spraw środowiska
14	325905	Opiekunka dziecięca	minister właściwy do spraw rodziny
15	532102	Opiekun medyczny	minister właściwy do spraw zdrowia
16	311707	Technik wiertnik	minister właściwy do spraw środowiska
17	311919	Technik pożarnictwa	minister właściwy do spraw wewnętrznych

D. SŁOWNIK POJĘĆ

Szkoła – należy przez to rozumieć 4 typy szkół ponadpodstawowych:

- branżową szkołę I stopnia,
- technikum,
- branżową szkołę II stopnia,
- szkołę policealną.

Placówka – należy przez to rozumieć placówkę kształcenia ustawicznego.

Centrum – należy przez to rozumieć centrum kształcenia zawodowego.

Dyrektor szkoły/placówki/centrum – należy przez to rozumieć dyrektora szkoły/placówki/centrum, w której jest realizowane kształcenie zawodowe.

Pracodawca – należy przez to rozumieć pracodawcę, u którego jest realizowane kształcenie zawodowe.

Ośrodek egzaminacyjny – należy przez to rozumieć szkołę, placówkę, centrum, podmiot prowadzący kwalifikacyjny kurs zawodowy lub pracodawcę, upoważnione przez dyrektora komisji okręgowej do zorganizowania części pisemnej i praktycznej egzaminu.

Egzamin zawodowy – należy przez to rozumieć egzamin umożliwiający uzyskanie certyfikatu kwalifikacji zawodowej w zakresie jednej kwalifikacji.

Kwalifikacja wyodrębniona w zawodzie – należy przez to rozumieć wyodrębniony w zawodzie zestaw oczekiwanych efektów kształcenia, których osiągnięcie potwierdza certyfikat kwalifikacji zawodowej wydany przez okręgową komisję egzaminacyjną, po zdaniu egzaminu zawodowego w zakresie jednej kwalifikacji.

Podstawa programowa kształcenia w zawodzie szkolnictwa branżowego – należy przez to rozumieć obowiązkowe zestawy celów kształcenia i treści nauczania opisanych w formie oczekiwanych efektów kształcenia: wiedzy, umiejętności zawodowych oraz kompetencji personalnych i społecznych, niezbędnych dla zawodów lub kwalifikacji wyodrębnionych w zawodach, uwzględniane w programach nauczania i umożliwiające ustalenie kryteriów ocen szkolnych i wymagań egzaminacyjnych oraz warunki realizacji kształcenia w zawodach, w tym zalecane wyposażenie w pomoce dydaktyczne i sprzęt oraz minimalna liczba godzin kształcenia zawodowego.

Uczeń – należy przez to rozumieć ucznia branżowej szkoły I stopnia i technikum oraz słuchacza branżowej szkoły II stopnia i szkoły policealnej;

Absolwent – należy przez to rozumieć absolwenta branżowej szkoły I stopnia, branżowej szkoły II stopnia, technikum i szkoły policealnej, a także absolwenta szkoły ponadgimnazjalnej: zasadniczej szkoły zawodowej i technikum;

Osoba dorosła, która ukończyła praktyczną naukę zawodu dorosłych lub przyuczenie do pracy dorosłych – należy przez to rozumieć osobę dorosłą, która ukończyła praktyczną naukę zawodu dorosłych lub przyuczenie do pracy dorosłych, jeżeli program przyuczenia do pracy uwzględniał wymagania określone w podstawie programowej kształcenia w zawodzie szkolnictwa branżowego lub podstawie programowej kształcenia w zawodach;

Osoba przystępująca do egzaminu eksternistycznego zawodowego – należy przez to rozumieć osobę spełniającą warunki dopuszczenia do egzaminu eksternistycznego zawodowego *określone w przepisach wydanych na podstawie art. 10 ust. 5 ustawy o systemie oświaty*;

Zdający – należy przez to rozumieć ucznia, słuchacza, absolwenta, osobę dorosłą, która ukończyła praktyczną naukę zawodu dorosłych lub przyuczenie do pracy dorosłych, osobę przystępującą do egzaminu eksternistycznego zawodowego oraz osobę, która ukończyła kwalifikacyjny kurs zawodowy;

Kwalifikacyjny kurs zawodowy – należy przez to rozumieć kurs, którego program nauczania uwzględnia podstawę programową kształcenia w zawodzie szkolnictwa branżowego w zakresie jednej kwalifikacji, którego ukończenie umożliwia przystąpienie do egzaminu zawodowego w zakresie tej kwalifikacji.

Operator lub operatorzy egzaminu – należy przez to rozumieć wskazaną przez dyrektora szkoły/ placówki/pracodawcę osobę lub osoby odpowiedzialne za przygotowanie techniczne szkoły/placówki/ centrum/ pracodawcy do przeprowadzenia części pisemnej egzaminu z wykorzystaniem elektronicznego systemu oraz za obsługę elektronicznego systemu przeprowadzania egzaminu zawodowego

Asystent techniczny – należy przez to rozumieć osobę lub osoby przygotowujące i obsługujące stanowiska egzaminacyjne, odpowiedzialne za przygotowanie stanowisk egzaminacyjnych i zapewniających prawidłowe funkcjonowanie stanowisk komputerowych, specjalistycznego sprzętu oraz maszyn i urządzeń wykorzystywanych do wykonania zadań egzaminacyjnych w czasie przeprowadzania części praktycznej egzaminu zawodowego, której rezultatem końcowym wykonania zadania lub zadań egzaminacyjnych jest wyrób lub usługa.

Nauczyciel wspomagający – należy przez to rozumieć wyznaczonego członka zespołu nadzorującego do wspomaganie zdającego w czytaniu lub/i pisaniu albo specjalistę z zakresu danej niepełnosprawności, o którym mowa w komunikacie dyrektora CKE w sprawie szczegółowej informacji o sposobach dostosowania warunków i form przeprowadzania egzaminu zawodowego.

Osoby posiadające świadectwa szkolne uzyskane za granicą – należy przez to rozumieć osoby posiadające świadectwa szkolne uzyskane za granicą, uznane za równorzędne ze świadectwami ukończenia odpowiednich polskich szkół.

Zdający ze specjalnymi potrzebami edukacyjnymi – należy przez to rozumieć:

- uczniów, słuchaczy, absolwentów posiadających orzeczenie o potrzebie kształcenia specjalnego lub orzeczenie o potrzebie indywidualnego nauczania, lub opinię poradni psychologiczno-pedagogicznej, w tym poradni specjalistycznej o specyficznych trudnościach w uczeniu się, lub zaświadczenie o stanie zdrowia wydane przez lekarza stwierdzające chorobę lub niesprawność czasową, lub opinię rady pedagogicznej wskazującą konieczność dostosowania warunków egzaminu ze względu na trudności adaptacyjne związane z wcześniejszym kształceniem za granicą, zaburzenia komunikacji językowej, lub sytuację kryzysową lub traumatyczną,
- osoby niewidome, słabowidzące, niesłyszące, słabosłyszące, z niepełnosprawnością ruchową, w tym z afazją, z niepełnosprawnością intelektualną w stopniu lekkim, z autyzmem, w tym z zespołem Aspergera, posiadające zaświadczenie lekarskie potwierdzające występowanie danej dysfunkcji, przystępujące do egzaminu zawodowego na podstawie świadectwa szkolnego uzyskanego za granicą lub ukończonego kwalifikacyjnego kursu zawodowego lub decyzji dyrektora okręgowej komisji egzaminacyjnej o dopuszczeniu do egzaminu eksternistycznego zawodowego.