

INFORMATOR O EGZAMINIE ZAWODOWYM

**KUŚNIERZ
753106**

**(kształcenie według podstawy programowej kształcenia w zawodzie
szkolnictwa branżowego z 2019 r.)**

 **CENTRALNA
KOMISJA
EGZAMINACYJNA**

WARSZAWA 2020

Informator opracowała Centralna Komisja Egzaminacyjna w Warszawie
we współpracy z Okręgową Komisją Egzaminacyjną w Warszawie



UKŁAD GRAFICZNY © CKE 2020

Więcej arkuszy znajdziesz na stronie: arkusze.pl

Spis treści

A. CZĘŚĆ OGÓLNA	5
1. Informacje ogólne o egzaminie zawodowym	6
2. Wymagania, które należy spełnić, aby przystąpić do egzaminu zawodowego	8
3. Struktura egzaminu zawodowego	14
3.1 Część pisemna egzaminu	14
3.2 Część praktyczna egzaminu	18
3.3 Podstawa uznania egzaminu za zdany	19
4. Postępowanie po egzaminie	21
5. Zasady odwołania do Kolegium Arbitrażu Egzaminacyjnego przy dyrektorze Centralnej Komisji Egzaminacyjnej	24
B. CZĘŚĆ SZCZEGÓŁOWA	25
1. Wstęp	26
2. Informacje o zawodzie	27
2.1 Kwalifikacje wyodrębnione w zawodzie	27
2.2 Zadania zawodowe	27
2.3 Możliwości kształcenia w zawodzie	27
3. Wymagania egzaminacyjne z przykładami zadań	28
<i>Kwalifikacja MOD.04. Wykonywanie i renowacja wyrobów kuśnierskich</i>	28
3.1 Przykłady zadań do części pisemnej egzaminu	28
3.1.1 MOD.04.1. Bezpieczeństwo i higiena pracy	28
3.1.2 MOD.04.2. Podstawy kuśnierstwa	29
3.1.3 MOD.04.3. Wykonywanie wyrobów kuśnierskich	32
3.1.4 MOD.04.4. N Wykonywanie napraw, przeróbek i renowacji wyrobów kuśnierskich	36
3.1.5 MOD.04.5. Język obcy zawodowy	36
3.1.6 MOD.04.6. Kompetencje personalne i społeczne	38
3.2. Przykład zadania do części praktycznej egzaminu	40
4. Podstawa programowa kształcenia w zawodzie szkolnictwa branżowego w zawodzie kaletnik	43
C. ZAŁĄCZNIKI	56
Załącznik 1. Wykaz wybranych aktów prawnych	58
Załącznik 2. Informacja o sposobie organizacji i przeprowadzania egzaminu zawodowego	59
Załącznik 3. Wzór deklaracji przystąpienia do egzaminu zawodowego dla ucznia/słuchacza/absolwenta	60
Załącznik 3a. Wzór deklaracji dla absolwenta, którego szkoła została zlikwidowana	61

Załącznik 3b.	Wzór deklaracji dla osoby, która ukończyła KKZ oraz dla osoby uczestniczącej w kwalifikacyjnym kursie zawodowym, który kończy się nie później niż na 6 tygodni przed pierwszym dniem terminu głównego egzaminu zawodowego.....	62
Załącznik 3c.	Wzór deklaracji dla osoby przystępującej do egzaminu eksternistycznego zawodowego, osoby dorosłej – uczestnika przygotowania zawodowego dorosłych oraz osoby, która ukończyła KKZ – w przypadku likwidacji podmiotu prowadzącego ten KKZ.....	63
Załącznik 3d.	Wzór deklaracji dla ucznia i słuchacza posiadającego orzeczenie o potrzebie kształcenia specjalnego wydane ze względu na niepełnosprawność, kształcącego się w zawodzie, dla którego przewidziano zawód o charakterze pomocniczym.....	64
Załącznik 4.	Wzór wniosku o wgląd do pracy egzaminacyjnej egzaminu zawodowego.....	65
Załącznik 5.	Wzór wniosku zdającego o wgląd do dokumentacji stanowiącej podstawę wszczęcia unieważnienia egzaminu zawodowego.....	66
Załącznik 6.	Wzór wniosku o weryfikację sumy punktów egzaminu zawodowego.....	67
Załącznik 7.	Wzór wniosku o dopuszczenie do egzaminu eksternistycznego zawodowego.....	68
Załącznik 7a.	Wzór wniosku o dopuszczenie do egzaminu zawodowego (uczestnik przygotowania zawodowego dorosłych)	69
Załącznik 8.	Wzór wniosku o przystąpienie do egzaminu zawodowego w terminie dodatkowym.....	70
Załącznik 9.	Wykaz Okręgowych Komisji Egzaminacyjnych	71
Załącznik 10.	Wykaz zawodów, w zakresie których nie przeprowadza się egzaminu eksternistycznego zawodowego....	72
D. SŁOWNIK POJĘĆ	73

A. CZĘŚĆ OGÓLNA

1. Informacje ogólne o egzaminie zawodowym

Egzamin zawodowy jest formą oceny poziomu opanowania wiadomości i umiejętności z zakresu jednej kwalifikacji wyodrębnionej w zawodzie ustalonych w podstawie programowej kształcenia w zawodzie szkolnictwa branżowego. Jest przeprowadzany na podstawie wymagań określonych w podstawie programowej kształcenia w zawodzie szkolnictwa branżowego.

Na podstawie rozporządzenia MEN z dnia 15 lutego 2019 r. w sprawie ogólnych celów i zadań kształcenia w zawodach szkolnictwa branżowego oraz klasyfikacji zawodów szkolnictwa branżowego i rozporządzenia MEN z dnia 16 maja 2019 r. w sprawie podstaw programowych kształcenia w zawodach szkolnictwa branżowego oraz dodatkowych umiejętności zawodowych w zakresie wybranych zawodów szkolnictwa branżowego od 1 września 2019 r. są wprowadzane zmiany w szkolnictwie zawodowym.

Klasyfikacja zawodów szkolnictwa branżowego, określa:

- branże oraz zawody przyporządkowane do branż,
- kwalifikacje wyodrębnione w zawodzie,
- poziomy Polskiej Ramy Kwalifikacji dla kwalifikacji cząstkowych wyodrębnionych w zawodach i dla kwalifikacji pełnych.

Nowe podstawy programowe kształcenia w zawodach szkolnictwa branżowego i klasyfikacja zawodów szkolnictwa branżowego obowiązują od roku szkolnego 2019/2020 w:

- **klasie I branżowej szkoły I stopnia;**
- **semestrze I szkoły policealnej;**
- **klasie I dotychczasowego czteroletniego technikum;**
- **klasie I pięcioletniego technikum;**

– a od roku szkolnego 2020/2021 w semestrze I branżowej szkoły II stopnia,

– a w latach następnych również w kolejnych klasach lub semestrach tych szkół.

Od dnia 1 września 2020 r. przewidziano możliwość kształcenia na kwalifikacyjnych kursach zawodowych w oparciu o podstawę programową kształcenia w zawodach szkolnictwa branżowego.

Celem kształcenia zgodnie nowymi podstawami programowymi kształcenia w zawodach szkolnictwa branżowego wprowadzonymi od 1 września 2019 roku jest przygotowanie uczących się do wykonywania pracy zawodowej, aktywnego funkcjonowania na zmieniającym się rynku pracy oraz do nabycia dodatkowych uprawnień zawodowych w zakresie wybranych zawodów, dodatkowych umiejętności zawodowych lub kwalifikacji rynkowych funkcjonujących w Zintegrowanym Systemie Kwalifikacji.

Kształcenie w zawodach szkolnictwa branżowego jest prowadzone w oparciu o podstawy programowe kształcenia w zawodach szkolnictwa branżowego, opisane w formie oczekiwanych efektów kształcenia: wiedzy, umiejętności zawodowych oraz kompetencji personalnych i społecznych.

W podstawie programowej kształcenia w zawodzie szkolnictwa branżowego dla każdej kwalifikacji są wskazane jednostki efektów kształcenia obejmujące:

- 1) bezpieczeństwo i higienę pracy;
- 2) jednostki efektów kształcenia typowe dla danej kwalifikacji;
- 3) język obcy zawodowy;
- 4) kompetencje personalne i społeczne;
- 5) organizację pracy małych zespołów (wyłącznie dla zawodów nauczanych na poziomie technika).

Zawody szkolnictwa branżowego są przyporządkowane do 32 branż, uwzględniając specyfikę umiejętności zawodowych lub zakres, w jakim umiejętności te są wykorzystywane podczas wykonywania zadań zawodowych. Zawody są jedno- lub dwukwalifikacyjne. Zawody jednokwalifikacyjne są przede wszystkim zawodami nauczonymi w branżowej szkole I stopnia, w technikum dominują zawody dwukwalifikacyjne.

W zawodach nauczanych w technikum pierwszą kwalifikacją jest w wielu przypadkach kwalifikacja wyodrębniona w zawodzie nauczonym w branżowej szkole I stopnia, stanowiąca merytoryczną i programową podbudowę do uzyskiwania kolejnych – wyższych kwalifikacji w innym zawodzie w ramach tej samej branży.

W niektórych zawodach, dla których podbudowę merytoryczną i programową stanowi więcej niż jeden zawód nauczany w branżowej szkole I stopnia, można wybrać kwalifikację stanowiącą pierwszą kwalifikację wyodrębnioną w zawodzie nauczonym na poziomie technika.

Egzamin zawodowy jest egzaminem umożliwiającym uzyskanie certyfikatu kwalifikacji zawodowej w zakresie jednej kwalifikacji, a w przypadku uzyskania certyfikatów kwalifikacji zawodowych ze wszystkich kwalifikacji wyodrębnionych w danym zawodzie oraz posiadania odpowiedni dla danego zawodu wykształcenia zasadniczego zawodowego lub wykształcenia zasadniczego branżowego, wykształcenia średniego branżowego lub wykształcenia średniego - również dyplomu zawodowego.

Egzamin zawodowy jest egzaminem zewnętrznym. Umożliwia uzyskanie porównywalnej i obiektywnej oceny poziomu osiągnięć zdającego poprzez zastosowanie jednolitych wymagań, kryteriów oceniania i zasad przeprowadzania egzaminu, opracowanych przez instytucje zewnętrzne, funkcjonujące niezależnie od systemu kształcenia.

Rolę instytucji zewnętrznych pełnią: Centralna Komisja Egzaminacyjna i osiem okręgowych komisji egzaminacyjnych, powołanych przez Ministra Edukacji Narodowej w 1999 roku. Na terenie swojej działalności okręgowe komisje egzaminacyjne ([Załącznik 9](#)) przygotowują, organizują i przeprowadzają zewnętrzne egzaminy zawodowe. Egzaminy oceniają zewnętrzni egzaminatorzy.

Dla kogo jest przeprowadzany egzamin zawodowy?

Do egzaminu zawodowego:

- przystępują uczniowie branżowych szkół I stopnia niebędący młodocianymi pracownikami oraz uczniowie będący młodocianymi pracownikami zatrudnionymi w celu przygotowania zawodowego u pracodawcy niebędącego rzemieślnikiem, uczniowie techników oraz słuchacze branżowych szkół II stopnia i szkół policealnych - dla tych zdających przystąpienie do egzaminu jest obowiązkowe,
- mogą przystąpić:
 - ◇ uczniowie branżowych szkół I stopnia będący młodocianymi pracownikami zatrudnionymi w celu przygotowania zawodowego u pracodawcy będącego rzemieślnikiem,
 - ◇ absolwenci branżowych szkół I stopnia, branżowych szkół II stopnia, techników i szkół policealnych oraz absolwenci szkół ponadgimnazjalnych: zasadniczych szkół zawodowych i techników,
 - ◇ osoby, które ukończyły kwalifikacyjny kurs zawodowy,
 - ◇ osoby dorosłe, które ukończyły praktyczną naukę zawodu dorosłych lub przyuczenie do pracy dorosłych, jeżeli program przyuczenia do pracy uwzględnił wymagania określone w podstawie programowej kształcenia w zawodzie szkolnictwa branżowego lub podstawie programowej kształcenia w zawodach,
 - ◇ osoby spełniające warunki dopuszczenia do egzaminu eksternistycznego zawodowego.

Uwaga: Do egzaminu eksternistycznego zawodowego będą mogły przystąpić osoby, które po raz pierwszy złożą wniosek o dopuszczenie do egzaminu eksternistycznego zawodowego **po dniu 31 stycznia 2021 roku**.

2. Wymagania, które należy spełnić, aby przystąpić do egzaminu zawodowego

Organizacja i przebieg egzaminu zawodowego zostały ujęte w rozporządzeniu *Ministra Edukacji Narodowej z dnia 28 sierpnia 2019 r. w sprawie szczegółowych warunków i sposobu przeprowadzania egzaminu zawodowego oraz egzaminu potwierdzającego kwalifikacje w zawodzie (Dz.U. 2019 poz. 1707)*

Przed egzaminem zawodowym każdy zdający musi złożyć deklarację nie później niż do:

- a) **dnia 15 września** – jeżeli przystępuje do egzaminu zawodowego, którego termin główny został określony w komunikacie, między 2 listopada a 28 lutego danego roku szkolnego;
- b) **dnia 7 lutego** – jeżeli przystępuje do egzaminu zawodowego, którego termin główny został określony w komunikacie, między 1 kwietnia a 31 sierpnia danego roku szkolnego.

Jeśli jesteś **uczniem** lub **słuchaczem**, który zamierza przystąpić do egzaminu zawodowego, to powinieneś:

1. wypełnić pisemną deklarację dotyczącą przystąpienia do egzaminu zawodowego (**Załącznik 3**),
2. złożyć wypełnioną deklarację **dyrektorowi szkoły**.

Uwaga: *Jeżeli posiadasz orzeczenie o potrzebie kształcenia specjalnego wydane ze względu na niepełnosprawność, i kształcisz się w zawodzie, dla którego przewidziano zawód o charakterze pomocniczym wypełnij pisemną deklarację dotyczącą przystąpienia do egzaminu zawodowego (**Załącznik 3d**);*

Jeśli jesteś **absolwentem**, który zamierza przystąpić do egzaminu zawodowego, to powinieneś:

- 1) wypełnić pisemną deklarację dotyczącą przystąpienia do egzaminu zawodowego (**Załącznik 3**);
- 2) złożyć wypełnioną deklarację **dyrektorowi szkoły**, którą ukończyłeś,
- 3) dołączyć świadectwo ukończenia szkoły prowadzącej kształcenie w zawodzie z wyodrębnioną kwalifikacją, z zakresu której zamierzasz przystąpić do egzaminu zawodowego.

Jeśli jesteś **absolwentem** branżowej szkoły I stopnia, będącym uczniem branżowej szkoły II stopnia, który **nie zdał egzaminu zawodowego w** zawodzie nauczonym w branżowej szkole I stopnia, który zamierza przystąpić do egzaminu zawodowego to powinieneś:

- 1) wypełnić pisemną deklarację dotyczącą przystąpienia do egzaminu zawodowego (**Załącznik 3**);
- 2) złożyć wypełnioną deklarację **dyrektorowi branżowej szkoły I stopnia**, którą ukończyłeś;
- 3) dołączyć świadectwo ukończenia branżowej szkoły I stopnia.

Jeśli jesteś **absolwentem szkoły**, która została zlikwidowana lub przekształcona, i zamierzasz przystąpić do egzaminu zawodowego, to powinieneś:

- 1) wypełnić pisemną deklarację dotyczącą przystąpienia do egzaminu zawodowego (**Załącznik 3a**) i złożyć **dyrektorowi okręgowej komisji egzaminacyjnej** właściwej ze względu na twoje miejsce zamieszkania;
- 2) dołączyć świadectwo ukończenia szkoły.

Jeśli jesteś **osobą, która ukończyła kwalifikacyjny kurs zawodowy** to powinieneś:

- 1) wypełnić pisemną deklarację dotyczącą przystąpienia do egzaminu zawodowego (**Załącznik 3b**);
- 2) złożyć wypełnioną deklarację **podmiotowi prowadzącemu kwalifikacyjny kurs zawodowy**;
- 3) dołączyć oryginał zaświadczenia o ukończeniu tego kursu zawodowego.

Jeśli jesteś **osobą, uczestniczącą w kwalifikacyjnym kursie zawodowym**, który kończy się nie później niż na 6 tygodni przed pierwszym dniem terminu głównego egzaminu zawodowego, to powinieneś:

- 1) wypełnić pisemną deklarację dotyczącą przystąpienia do egzaminu zawodowego ([Załącznik 3b](#));
- 2) złożyć wypełnioną deklarację **podmiotowi prowadzącemu kwalifikacyjny kurs zawodowy**;
- 3) dołączyć oryginał zaświadczenia o ukończeniu kwalifikacyjnego kursu zawodowego niezwłocznie po jego ukończeniu.

Uwaga: w przypadku likwidacji podmiotu prowadzącego kwalifikacyjny kurs zawodowy, jeżeli ukończyłeś ten kurs i nie złożyłeś deklaracji temu podmiotowi, lub ponownie przystępujesz do egzaminu zawodowego, składasz deklarację **dyrektorowi okręgowej komisji egzaminacyjnej właściwej ze względu na miejsce realizacji kwalifikacyjnego kursu zawodowego**, wraz z zaświadczeniem o ukończeniu kwalifikacyjnego kursu zawodowego.

Jeśli jesteś osobą **dorośli – uczestnikiem praktycznej nauki zawodu dorosłych** lub przyuczenia do pracy dorosłych, to powinieneś:

- 1) wypełnić pisemną deklarację dotyczącą przystąpienia do egzaminu zawodowego ([Załącznik 3c](#));
- 2) złożyć wypełnioną deklarację **dyrektorowi okręgowej komisji egzaminacyjnej właściwej ze względu na miejsce zamieszkania**,
- 3) dołączyć zaświadczenie o ukończeniu przygotowania zawodowego dorosłych.

Jeśli jesteś osobą, która zamierza przystąpić **do egzaminu eksternistycznego zawodowego**, to powinieneś:

- 1) wypełnić wniosek o dopuszczenie do egzaminu eksternistycznego zawodowego ([Załącznik 7](#));
- 2) wypełnić pisemną deklarację dotyczącą przystąpienia do egzaminu zawodowego ([Załącznik 3c](#));
- 3) złożyć wypełniony wniosek wraz z deklaracją **dyrektorowi okręgowej komisji egzaminacyjnej właściwej ze względu na miejsce zamieszkania**;
- 4) dołączyć dokumenty potwierdzające co najmniej dwa lata kształcenia lub pracy w zawodzie, w którym wyodrębniono daną kwalifikację zgodnie z klasyfikacją zawodów szkolnictwa branżowego z wyodrębnioną kwalifikacją.

Termin składania wniosku:

- **do dnia 7 lutego** – jeżeli zamierzasz przystąpić do egzaminu w tym samym roku, w którym składasz wniosek,
- **do dnia 15 września** – jeżeli zamierzasz przystąpić do tego egzaminu w roku następnym.

Uwaga: Jeżeli ukończyłeś **kwalifikacyjny kurs zawodowy** lub jesteś **osobą dorosłą, która ukończyła praktyczną naukę zawodu dorosłych** lub **przyuczenie do pracy dorosłych** lub **osobą przystępującą do egzaminu eksternistycznego zawodowego**, twoja deklaracja musi zawierać także informację o zdaniu egzaminu zawodowego z zakresu innej kwalifikacji wyodrębnionej w tym samym zawodzie, w którym zamierzasz przystąpić do egzaminu zawodowego, jeżeli taki egzamin zdałeś.

Jeśli jesteś **absolwentem posiadającym świadectwo lub inny dokument, wydane za granicą**, potwierdzające w Rzeczypospolitej Polskiej wykształcenie zasadnicze zawodowe, wykształcenie zasadnicze branżowe, wykształcenie średnie branżowe lub wykształcenie średnie lub posiadasz świadectwo szkolne uzyskane za granicą uznane za równorzędne świadectwu ukończenia odpowiedniej szkoły ponadgimnazjalnej lub szkoły ponadpodstawowej i zamierzasz przystąpić do egzaminu zawodowego, to powinieneś:

- 1) wypełnić pisemną deklarację dotyczącą przystąpienia do egzaminu zawodowego ([Załącznik 3c](#));
- 2) złożyć wypełnioną deklarację **dyrektorowi komisji okręgowej właściwej ze względu na miejsce zamieszkania**, a w przypadku osób posiadających miejsce zamieszkania za granicą – dyrektorowi komisji okręgowej właściwej ze względu na ostatnie miejsce zamieszkania na terytorium Rzeczypospolitej Polskiej,
- 3) dołączyć zaświadczenie wydane na podstawie przepisów w sprawie nostryfikacji świadectw szkolnych i świadectw maturalnych uzyskanych za granicą;
- 4) dołączyć oryginał lub duplikat świadectwa uzyskanego za granicą.

Jeśli jesteś osobą, która **nie zdała egzaminu zawodowego** i zamierza ponownie do niego przystąpić, to powinieneś:

- 1) wypełnić pisemną deklarację dotyczącą przystąpienia do egzaminu zawodowego (**Załącznik 3**);
- 2) złożyć wypełnioną deklarację po otrzymaniu informacji o wynikach egzaminu zawodowego, z zachowaniem terminu ustalonego dla składania deklaracji.

Uwaga: Jeżeli otrzymałeś informację o wynikach egzaminu zawodowego **po upływie terminu** ustalonego dla składania deklaracji, to składasz deklarację w terminie 7 dni od dnia przekazania szkole, placówce lub centrum, pracodawcy, podmiotowi prowadzącemu kwalifikacyjny kurs zawodowy tej informacji.

Jeśli jesteś **młodocianym pracownikiem** zatrudnionym w celu nauki zawodu u pracodawcy niebędącego rzemieślnikiem i **jesteś uczniem branżowej szkoły I stopnia**, to powinieneś:

- 1) wypełnić pisemną deklarację dotyczącą przystąpienia do egzaminu zawodowego (**Załącznik 3**);
- 2) złożyć deklarację **dyrektorowi szkoły**, do której uczęszczasz.

Jeśli jesteś **młodocianym pracownikiem** zatrudnionym w celu nauki zawodu u pracodawcy niebędącego rzemieślnikiem i **dokształcasz się w ośrodku** doskonalenia i doskonalenia zawodowego lub u pracodawcy, **zdajesz eksternistyczny** egzamin zawodowy i powinieneś:

- 1) wypełnić pisemną deklarację dotyczącą przystąpienia do egzaminu zawodowego (**Załącznik 3c**) i wniosek o dopuszczenie do eksternistycznego egzaminu zawodowego (**Załącznik 7**);
- 2) złożyć deklarację wraz z wnioskiem **dyrektorowi okręgowej komisji egzaminacyjnej**, w terminie określonym dla złożenia wniosku, dotyczącego egzaminu eksternistycznego zawodowego.

Jeśli jesteś **młodocianym pracownikiem** zatrudnionym u pracodawcy będącego rzemieślnikiem, zdajesz egzamin kwalifikacyjny na tytuł czeladnika przeprowadzany przez komisje egzaminacyjne izb rzemieślniczych, zgodnie z przepisami dotyczącymi egzaminów kwalifikacyjnych na tytuły czeladnika i mistrza w zawodzie.

Egzamin przeprowadzany dla ucznia – **młodocianego pracownika, osoby dorosłej**, która ukończyła praktyczną naukę zawodu dorosłych lub przyuczenie do pracy dorosłych, osoby zdającej egzamin eksternistyczny zawodowy, osoby, która jako absolwent szkoły przystępuje do egzaminu po raz trzeci i kolejny i osoby, która ukończyła kwalifikacyjny kurs zawodowy i przystępuje do egzaminu po raz trzeci i kolejny, **jest odpłatny**.

Oplata wynosi 5,5% minimalnej stawki wynagrodzenia zasadniczego nauczyciela dyplomowanego posiadającego tytuł zawodowy magistra z przygotowaniem pedagogicznym. w przypadku ponownego przystąpienia do egzaminu zawodowego przez osoby, o których mowa powyżej, opłata za ten egzamin wynosi:

- w przypadku części pisemnej – 1/3 opłaty,
- w przypadku części praktycznej – 2/3 opłaty.

Dyrektor okręgowej komisji egzaminacyjnej ustala i publikuje na swojej stronie internetowej wysokość opłaty.

Dyrektor okręgowej komisji egzaminacyjnej może zwolnić z całości lub części opłaty za egzamin zawodowy osobę o niskich dochodach, na jej wniosek. Osoby ubiegające się o zwolnienie z całości lub części opłaty za egzamin zawodowy dołączają do wniosku o dopuszczenie do egzaminu eksternistycznego (**Załącznik 7**) dokumenty potwierdzające wysokość dochodów. Opłatę za egzamin zawodowy wnosi się na rachunek bankowy wskazany przez dyrektora okręgowej komisji egzaminacyjnej. Opłatę za egzamin ucznia – młodocianego pracownika wnosi pracodawca. Dowód wniesienia opłaty składa się dyrektorowi okręgowej komisji egzaminacyjnej nie później niż na 30 dni przed terminem tego egzaminu.

Termin i miejsce przystępowania do egzaminu zawodowego

Egzamin zawodowy może być przeprowadzany w ciągu całego roku szkolnego, a w przypadku części praktycznej tego egzaminu – w szczególności w okresie ferii letnich lub zimowych, w terminach ustalonych przez dyrektora okręgowej komisji egzaminacyjnej, na podstawie harmonogramu ogłoszonego w komunikacie Dyrektora Centralnej Komisji Egzaminacyjnej.

Harmonogram przeprowadzania egzaminu zawodowego jest ogłaszany przez Dyrektora Centralnej Komisji Egzaminacyjnej nie później niż do dnia 20 sierpnia roku szkolnego poprzedzającego rok szkolny, w którym jest przeprowadzany egzamin zawodowy. Dyrektor okręgowej komisji egzaminacyjnej ogłasza termin egzaminu zawodowego na stronie internetowej okręgowej komisji egzaminacyjnej nie później niż na 5 miesięcy przed terminem głównym egzaminu zawodowego.

Dyrektor szkoły informuje uczniów i słuchaczy o **obowiązku przystąpienia do egzaminu zawodowego** odpowiednio w danym roku szkolnym lub danym semestrze.

Dyrektor Centralnej Komisji Egzaminacyjnej nie później niż do dnia 20 sierpnia roku szkolnego poprzedzającego rok szkolny, w którym jest przeprowadzany egzamin zawodowy ogłasza listę kwalifikacji wyodrębnionych w zawodach określonych w klasyfikacji zawodów szkolnictwa branżowego, z których zadania egzaminacyjne w części praktycznej egzaminu zawodowego są jawne, wraz z podaniem miejsca udostępniania tych zadań do publicznej wiadomości.

Do części pisemnej egzaminu zawodowego:

- 1) uczeń przystępuje w szkole, do której uczęszcza;
- 2) absolwent przystępuje w szkole, którą ukończył;
- 3) osoba, która ukończyła kwalifikacyjny kurs zawodowy, przystępuje w podmiocie prowadzącym kwalifikacyjny kurs zawodowy lub w miejscu wskazanym przez ten podmiot.

Informacje o terminie i miejscu egzaminu przekazuje zdającym odpowiednio dyrektor szkoły lub podmiot prowadzący kształcenie, a w przypadku osób, które złożyły deklaracje do okręgowej komisji egzaminacyjnej – dyrektor okręgowej komisji egzaminacyjnej.

Do części praktycznej egzaminu zawodowego:

- 1) uczeń przystępuje w szkole, do której uczęszcza, albo w placówce albo centrum, w którym odbywa praktyczną naukę zawodu lub u pracodawcy, u którego odbywa praktyczną naukę zawodu;
- 2) absolwent przystępuje w szkole, którą ukończył, albo w placówce albo centrum, w którym odbywał praktyczną naukę zawodu lub u pracodawcy, u którego odbywał praktyczną naukę zawodu;
- 3) osoba, która ukończyła kwalifikacyjny kurs zawodowy, przystępuje w podmiocie prowadzącym ten kurs zawodowy lub w miejscu wskazanym przez ten podmiot.

W uzasadnionych przypadkach uczniów, absolwentów lub osobę, która ukończyła kwalifikacyjny kurs zawodowy, mogą przystąpić do części praktycznej egzaminu zawodowego w innym miejscu niż miejsce określone wyżej, wskazanym przez dyrektora okręgowej komisji egzaminacyjnej.

Osoba dorosła, która ukończyła praktyczną naukę zawodu dorosłych lub przyuczenie do pracy dorosłych, oraz osoba przystępująca do egzaminu eksternistycznego zawodowego przystępują do części praktycznej egzaminu zawodowego w szkole, placówce lub centrum, u pracodawcy lub w podmiocie prowadzącym kwalifikacyjny kurs zawodowy, wskazanych przez dyrektora okręgowej komisji egzaminacyjnej.

W przypadku likwidacji lub przekształcenia szkoły lub likwidacji w szkole kształcenia w danym zawodzie dyrektor okręgowej komisji egzaminacyjnej informuje:

- 1) absolwenta o miejscu przystąpienia do części praktycznej egzaminu zawodowego nie później niż na miesiąc przed pierwszym dniem terminu głównego egzaminu zawodowego;
- 2) dyrektora szkoły, placówki lub centrum lub pracodawcę o przystąpieniu absolwenta do części praktycznej egzaminu zawodowego w danej szkole, placówce, danym centrum lub u danego pracodawcy nie później niż na 2 miesiące przed pierwszym dniem terminu głównego egzaminu zawodowego, określonym w komunikacie.

Uwaga: Dyrektor szkoły, w której zlikwidowano kształcenie w danym zawodzie może wystąpić do dyrektora okręgowej komisji egzaminacyjnej z wnioskiem o wskazanie dla **absolwenta** miejsca przeprowadzenia części praktycznej egzaminu zawodowego, w której rezultatem końcowym wykonania zadania lub zadań egzaminacyjnych jest wyrób lub usługa. Wniosek dyrektor szkoły składa w terminie 7 dni od dnia otrzymania deklaracji złożonej przez absolwenta.

Dostosowanie warunków i formy egzaminu do indywidualnych potrzeb edukacyjnych i możliwości psychofizycznych

Do egzaminu zawodowego w warunkach dostosowanych do potrzeb edukacyjnych oraz możliwości psychofizycznych, wynikających ze stanu zdrowia może przystąpić:

- uczeń albo słuchacz posiadający orzeczenie o potrzebie indywidualnego nauczania lub absolwent, który w roku szkolnym, w którym przystępuje do egzaminu zawodowego, posiadał orzeczenie o potrzebie indywidualnego nauczania, na podstawie tego orzeczenia;
- uczeń, słuchacz albo absolwent posiadający opinię poradni psychologiczno-pedagogicznej o specyficznych trudnościach w uczeniu się, na podstawie tej opinii;
- uczeń, słuchacz albo absolwent, który w roku szkolnym, w którym przystępuje do egzaminu zawodowego, był objęty pomocą psychologiczno-pedagogiczną w szkole ze względu na trudności adaptacyjne związane z wcześniejszym kształceniem za granicą, zaburzenia komunikacji językowej lub sytuację kryzysową lub traumatyczną, na podstawie pozytywnej opinii rady pedagogicznej;
- zdający niewidomy, słabowidzący, niesłyszący, słabosłyszący, z niepełnosprawnością ruchową, w tym z afazją, z niepełnosprawnością intelektualną w stopniu lekkim lub z autyzmem, w tym z zespołem Aspergera, na podstawie zaświadczenia potwierdzającego występowanie danej dysfunkcji, wydanego przez lekarza;
- zdający chory lub niesprawny czasowo, na podstawie zaświadczenia o stanie zdrowia wydanego przez lekarza.

Dokumenty potwierdzające specyficzne trudności lub potrzeby edukacyjne lub zaświadczenie o stanie zdrowia uczniów, słuchacz albo absolwent dołącza do deklaracji.

Zaświadczenie potwierdzające występowanie danej dysfunkcji lub zaświadczenie o stanie zdrowia zdający dołącza do:

- 1) deklaracji – w przypadku osoby, która ukończyła kwalifikacyjny kurs zawodowy;
- 2) wniosku o dopuszczenie do egzaminu zawodowego, w przypadku osoby dorosłej, która ukończyła praktyczną naukę zawodu dorosłych lub przyuczenie do pracy dorosłych;
- 3) wniosku o dopuszczenie do egzaminu eksternistycznego zawodowego, w przypadku osoby przystępującej do egzaminu eksternistycznego zawodowego.

Uwaga: w szczególnych przypadkach zaświadczenie potwierdzające występowanie danej dysfunkcji lub zaświadczenie o stanie zdrowia można przedłożyć w terminie późniejszym niż termin złożenia deklaracji i wniosku.

Informacja o szczegółach dotyczących dostosowania warunków i form przeprowadzania egzaminu zawodowego jest publikowana na stronie Centralnej Komisji Egzaminacyjnej www.cke.gov.pl w komunikacie dyrektora Centralnej Komisji Egzaminacyjnej w sprawie szczegółowych sposobów dostosowania warunków i form przeprowadzania egzaminu zawodowego do potrzeb zdających ze specjalnymi potrzebami edukacyjnymi.

Egzamin zawodowy zdającego z orzeczeniem o potrzebie kształcenia specjalnego

Uczeń, słuchacz albo absolwent posiadający orzeczenie o potrzebie kształcenia specjalnego, wydane ze względu na niepełnosprawność, może przystąpić do egzaminu zawodowego w warunkach i formie dostosowanych do rodzaju niepełnosprawności, na podstawie tego orzeczenia.

Uczeń, słuchacz albo absolwent posiadający orzeczenie o potrzebie kształcenia specjalnego, wydane ze względu na niedostosowanie społeczne lub zagrożenie niedostosowaniem społecznym, może przystąpić do egzaminu zawodowego w warunkach dostosowanych do jego potrzeb edukacyjnych oraz możliwości psychofizycznych, wynikających odpowiednio z niedostosowania społecznego lub zagrożenia niedostosowaniem społecznym, na podstawie tego orzeczenia.

Uczeń, posiadający orzeczenie o potrzebie kształcenia specjalnego wydane ze względu na niepełnosprawność, który kształci się w zawodzie, dla którego przewidziano zawód o charakterze pomocniczym, może przystąpić do egzaminu zawodowego na podstawie wymagań określonych w podstawie programowej kształcenia w zawodzie szkolnictwa branżowego dla:

- 1) zawodu, w którym się kształci albo
- 2) zawodu o charakterze pomocniczym przewidzianego dla zawodu, w którym się kształci. Orzeczenie o potrzebie kształcenia specjalnego uczeń, słuchacz albo absolwent dołącza do deklaracji.

3. Struktura egzaminu zawodowego

Egzamin zawodowy składa się z części pisemnej i części praktycznej.

3.1 Część pisemna egzaminu

Część pisemna jest przeprowadzana w formie testu pisemnego z wykorzystaniem elektronicznego systemu przeprowadzania egzaminu zawodowego, po uzyskaniu upoważnienia przez szkołę, placówkę, centrum, pracodawcę lub podmiot prowadzący kwalifikacyjny kurs zawodowy przeprowadzający egzamin.

Część pisemna trwa 60 minut i przeprowadzana jest w formie testu składającego się z 40 zadań zamkniętych zawierających cztery odpowiedzi do wyboru, z których tylko jedna odpowiedź jest poprawna.

Organizacja i przebieg części pisemnej egzaminu zawodowego

W czasie trwania części pisemnej egzaminu zawodowego każdy zdający pracuje przy indywidualnym stanowisku egzaminacyjnym wspomagany elektronicznie.

Egzamin w części pisemnej z wykorzystaniem elektronicznego systemu przeprowadzania egzaminu

1. Przed zalogowaniem się do systemu zdający uzyskuje informację czy jego stanowisko komputerowe spełnia wszystkie wymagania

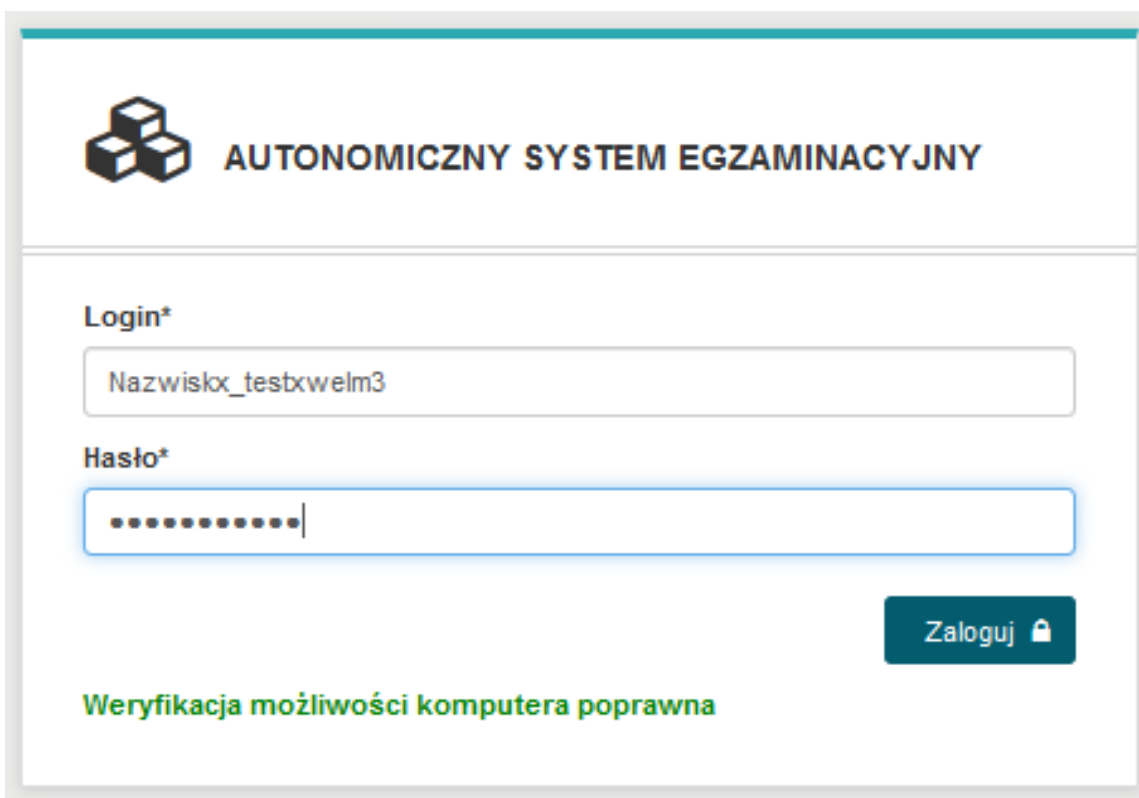

 **AUTONOMICZNY SYSTEM EGZAMINACYJNY**

Login*

Hasło*

Zaloguj 

Weryfikacja możliwości komputera poprawna

Jeżeli stanowisko nie spełnia wymagań, wyświetlona zostanie na czerwono informacja jak poniżej

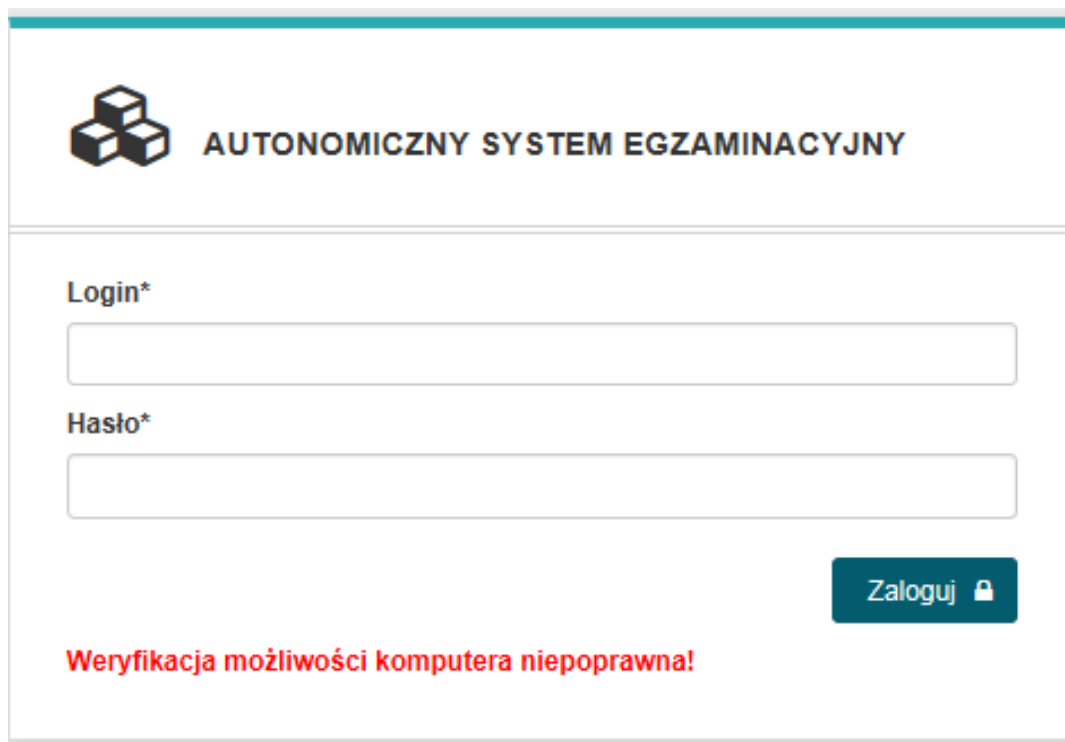

AUTONOMICZNY SYSTEM EGZAMINACYJNY

Login*

Hasło*

Zaloguj

Weryfikacja możliwości komputera niepoprawna!

W takim wypadku należy zmienić lub uaktualnić wersję przeglądarki internetowej.

2. Po zalogowaniu się do egzaminu treningowego należy potwierdzić zapoznanie się z **INSTRUKCJA OBSŁUGI** egzaminu.

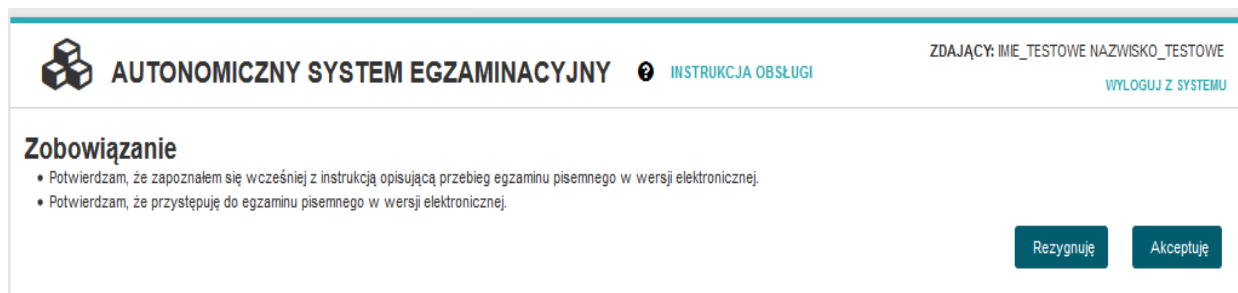

AUTONOMICZNY SYSTEM EGZAMINACYJNY INSTRUKCJA OBSŁUGI

ZDAJĄCY: IMIE_TESTOWE NAZWISKO_TESTOWE

WYLOGUJ Z SYSTEMU

Zobowiązanie

- Potwierdzam, że zapoznałem się wcześniej z instrukcją opisującą przebieg egzaminu pisemnego w wersji elektronicznej.
- Potwierdzam, że przystępuję do egzaminu pisemnego w wersji elektronicznej.

Rezygnuję Akceptuję

Instrukcja obsługi egzaminu dla zdającego jest dla niego dostępna po wybraniu z górnego menu INSTRUKCJA OBSŁUGI

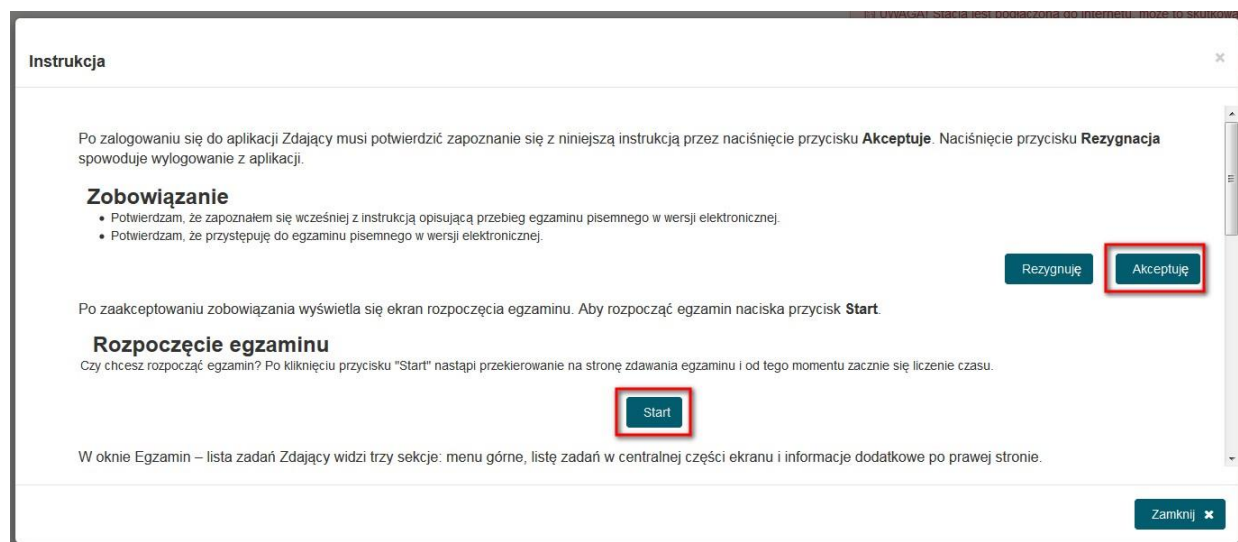

Instrukcja

Po zalogowaniu się do aplikacji Zdający musi potwierdzić zapoznanie się z niniejszą instrukcją przez naciśnięcie przycisku **Akceptuję**. Naciśnięcie przycisku **Rezygnacja** spowoduje wylogowanie z aplikacji.

Zobowiązanie

- Potwierdzam, że zapoznałem się wcześniej z instrukcją opisującą przebieg egzaminu pisemnego w wersji elektronicznej.
- Potwierdzam, że przystępuję do egzaminu pisemnego w wersji elektronicznej.

Po zaakceptowaniu zobowiązania wyświetla się ekran rozpoczęcia egzaminu. Aby rozpocząć egzamin naciska przycisk **Start**.

Rozpoczęcie egzaminu

Czy chcesz rozpocząć egzamin? Po kliknięciu przycisku "Start" nastąpi przekierowanie na stronę zdawania egzaminu i od tego momentu zacznie się liczenie czasu.

Start

W oknie Egzamin – lista zadań Zdający widzi trzy sekcje: menu górne, listę zadań w centralnej części ekranu i informacje dodatkowe po prawej stronie.

Zamknij

3. Rozpoczęcie egzaminu treningowego (odliczanie czasu) następuje po wybraniu przez zdającego przycisku **Start**

The screenshot shows the top navigation bar with the system logo, name 'AUTONOMICZNY SYSTEM EGZAMINACYJNY', a help icon, and 'INSTRUKCJA OBSŁUGI'. On the right, it displays 'ZDAJĄCY: IMIE_TESTOWE NAZWISKO_TESTOWE' and a 'WYLOGUJ Z SYSTEMU' link. The main heading is 'Rozpoczęcie egzaminu z kwalifikacji: HGT.02'. Below it is a question: 'Czy chcesz rozpocząć egzamin? Po kliknięciu przycisku "Start" nastąpi przekierowanie na stronę zdawania egzaminu i od tego momentu rozpocznie się liczenie czasu.' A prominent blue 'Start' button is centered at the bottom.

4. Zdający może udzielać odpowiedzi do zadań w dowolnej kolejności. Zadania, na które jeszcze nie udzielił odpowiedzi oznaczane są kolorem czerwonym. Dodatkowo liczba udzielonych oraz nieudzielonych odpowiedzi wyświetlana jest po prawej stronie ekranu wraz z czasem jaki pozostał do zakończenia egzaminu dla tego zdającego.

The screenshot shows the 'EGZAMIN - LISTA ZADAŃ' screen. The top navigation bar is identical to the previous screenshot. The main content area is a table with 12 rows, each representing a task. The first two tasks are marked as 'Udzielono odpowiedzi (możesz zmienić odpowiedź)' in green. Tasks 3 through 12 are marked as 'Nie udzielono odpowiedzi' in red. On the right side, there is a summary panel with the following information: 'Kwalifikacja: HGT.02', 'Czas rozpoczęcia egzaminu: 2018-05-28 10:56:28', 'Czas zakończenia egzaminu: 2018-05-28 11:56:28', 'Liczba udzielonych odpowiedzi: 2', 'Liczba nieudzielonych odpowiedzi: 38' (highlighted in red), and 'Do końca egzaminu pozostało: 59:34'. At the bottom right, there is a 'Zakończ egzamin' button with a right-pointing arrow.

5. Do każdego zadania zdający może powrócić, ponownie przeczytać i jeżeli uzna to za niezbędne zmienić wskazanie poprawnej odpowiedzi.

AUTONOMICZNY SYSTEM EGZAMINACYJNY INSTRUKCJA OBSŁUGI ZDAJĄCY: IMIE_TESTOWE NAZWISKO_TESTOWE WYLOGUJ Z SYSTEMU

Liczba udzielonych odpowiedzi: 26 Do końca egzaminu pozostało: **53:32**

ZADANIE NR: 27

Zielony groszek zachowa właściwą barwę, jeśli będzie gotowany

- A. w małej ilości wody, w naczyniu odkrytym.
- B. w dużej ilości wody, w naczyniu odkrytym.
- C. w dużej ilości wody, w naczyniu przykrytym.
- D. w małej ilości wody, w naczyniu przykrytym.

Anuluj Zapisz odpowiedź ✓

6. Jeżeli zostanie udzielonych już 40 odpowiedzi, zdający może zakończyć egzamin przyciskiem **Zakończ egzamin** (zdarzenie analogiczne z oddaniem karty odpowiedzi w przypadku egzaminu z wydrukowanymi arkuszami)

AUTONOMICZNY SYSTEM EGZAMINACYJNY INSTRUKCJA OBSŁUGI ZDAJĄCY: IMIE_TESTOWE NAZWISKO_TESTOWE WYLOGUJ Z SYSTEMU

EGZAMIN - LISTA ZADAŃ

Zadanie 1	Udzielono odpowiedzi (możesz zmienić odpowiedź)
Zadanie 2	Udzielono odpowiedzi (możesz zmienić odpowiedź)
Zadanie 3	Udzielono odpowiedzi (możesz zmienić odpowiedź)
Zadanie 4	Udzielono odpowiedzi (możesz zmienić odpowiedź)
Zadanie 5	Udzielono odpowiedzi (możesz zmienić odpowiedź)
Zadanie 6	Udzielono odpowiedzi (możesz zmienić odpowiedź)
Zadanie 7	Udzielono odpowiedzi (możesz zmienić odpowiedź)
Zadanie 8	Udzielono odpowiedzi (możesz zmienić odpowiedź)
Zadanie 9	Udzielono odpowiedzi (możesz zmienić odpowiedź)
Zadanie 10	Udzielono odpowiedzi (możesz zmienić odpowiedź)
Zadanie 11	Udzielono odpowiedzi (możesz zmienić odpowiedź)
Zadanie 12	Udzielono odpowiedzi (możesz zmienić odpowiedź)

Kwalifikacja
HGT.02

Czas rozpoczęcia egzaminu
2018-05-28 10:56:28

Czas zakończenia egzaminu
2018-05-28 11:56:28

Liczba udzielonych odpowiedzi
40

Liczba nieudzielonych odpowiedzi
0

Do końca egzaminu pozostało:
48:52

Zakończ egzamin →

Zakończenie egzaminu

Czy na pewno chcesz zakończyć egzamin? Nie będziesz już mógł zalogować się do systemu i zmienić odpowiedzi.

Nie, pozostań Tak, zakończ

7. Po zakończeniu egzaminu treningowego przez operatora egzaminu, zdający mogą ponownie wejść na salę, aby dowiedzieć się ile udzielili poprawnych odpowiedzi. w tym celu wystarczy, że ponownie zalogują się do portalu egzaminacyjnego. Należy pamiętać, że jest to wynik, który wymaga jeszcze oficjalnego potwierdzenia przez Okręgową Komisję Egzaminacyjną.

**AUTONOMICZNY SYSTEM EGZAMINACYJNY**

[INSTRUKCJA OBSŁUGI](#)

ZDAJĄCY:
[WYLOGUJ Z SYSTEMU](#)

Twoje odpowiedzi

Wszystkie poniższe odpowiedzi wymagają jeszcze oficjalnego potwierdzenia przez Okręgową lub Centralną Komisję Egzaminacyjną

System zapisał Twoje odpowiedzi na: 40 z 40 zadań egzaminacyjnych
Liczba Twoich poprawnych odpowiedzi wynosi: 19

Po zakończonym egzaminie należy się wylogować z elektronicznego systemu zdawania egzaminów zawodowych.

Bezpośrednio po zakończeniu części pisemnej egzaminu zawodowego zdający uzyskuje wstępną informację o liczbie poprawnie udzielonych odpowiedzi. Odpowiedzi udzielone przez zdających zostają zapisane i zarchiwizowane w elektronicznym systemie przeprowadzania egzaminu zawodowego, a następnie przesłane w postaci elektronicznej do okręgowej komisji egzaminacyjnej.

Dostęp do treści rozwiązywanych zadań egzaminacyjnych i udzielonych odpowiedzi jest możliwy przez okres dwóch tygodni po zakończeniu części pisemnej egzaminu zawodowego w miejscu, w którym zdający przystąpili do tej części, po wpisaniu w elektronicznym systemie przeprowadzania egzaminu zawodowego nazwy użytkownika i hasła zawartych w karcie identyfikacyjnej.

Zwolnienie z części pisemnej egzaminu zawodowego

Laureaci i finaliści turniejów lub olimpiad tematycznych związanych z wybraną dziedziną wiedzy, są zwolnieni z części pisemnej egzaminu zawodowego na podstawie zaświadczenia stwierdzającego uzyskanie tytułu odpowiednio laureata lub finalisty. Zaświadczenie przedkłada się przewodniczącemu zespołu egzaminacyjnego. Zwolnienie laureata lub finalisty turnieju lub olimpiady tematycznej z części pisemnej egzaminu zawodowego jest równoznaczne z uzyskaniem z części pisemnej egzaminu zawodowego najwyższego wyniku, czyli 100%.

Wykaz turniejów i olimpiad tematycznych do publicznej wiadomości podaje minister właściwy do spraw oświaty i wychowania.

3.2 Część praktyczna egzaminu

Część praktyczna egzaminu polega na wykonaniu przez zdającego na stanowisku egzaminacyjnym zadania praktycznego, którego rezultatem może być wyrób, usługa czy też dokumentacja.

Wyróżnia się cztery modele praktycznej części egzaminu:

- model **w** – gdy rezultatem końcowym jest wyrób lub usługa,
- model **wk** – gdy rezultatem końcowym jest wyrób lub usługa, uzyskane z wykorzystaniem komputera,
- model **d** – gdy jedynym rezultatem końcowym jest dokumentacja,
- model **dk** – gdy jedynym rezultatem końcowym jest dokumentacja uzyskana z wykorzystaniem komputera.

W modelu części praktycznej **w** i **wk** przebieg oraz oczekiwane rezultaty wykonania zadania podlegają ocenie przez egzaminatora w trakcie trwania egzaminu lub bezpośrednio po jego zakończeniu.

W modelu **d** i **dk** rezultaty w formie dokumentacji są oceniane przez egzaminatorów po egzaminie.

Dyrektor okręgowej komisji egzaminacyjnej ustala szczegółowy harmonogram przeprowadzania części praktycznej egzaminu zawodowego uwzględniając harmonogram określony przez dyrektora Centralnej Komisji Egzaminacyjnej w komunikacie i przekazuje go przewodniczącym zespołów egzaminacyjnych nie później niż na 3 miesiące przed pierwszym dniem terminu głównego egzaminu zawodowego.

Dyrektor Centralnej Komisji Egzaminacyjnej, nie wcześniej niż na 3 miesiące przed pierwszym dniem terminu głównego egzaminu zawodowego, określonym w komunikacie w sprawie harmonogramu egzaminu zawodowego, wskazuje zadania egzaminacyjne, które mogą zostać wykorzystane do przeprowadzenia części praktycznej egzaminu zawodowego przeprowadzanego w kwalifikacjach, dla których zadania stosowane na części praktycznej egzaminu są jawne.

Stanowisko egzaminacyjne do przeprowadzenia części praktycznej powinno być przygotowane z uwzględnieniem warunków realizacji kształcenia w danym zawodzie określonych w podstawie programowej kształcenia w zawodzie szkolnictwa branżowego, właściwych dla kwalifikacji wyodrębnionej w tym zawodzie, w zakresie której odbywa się ten egzamin.

W egzaminie mogą uczestniczyć asystenci techniczni czyli osoby posiadające kwalifikacje lub umiejętności właściwe dla zapewnienia prawidłowego funkcjonowania stanowisk egzaminacyjnych, specjalistycznego sprzętu oraz maszyn i urządzeń wykorzystywanych w czasie części praktycznej egzaminu zawodowego, której rezultatem końcowym wykonania zadania lub zadań egzaminacyjnych jest wyrób lub usługa.

Na zapoznanie się z treścią zadania egzaminacyjnego zawartego w arkuszu egzaminacyjnym oraz z wyposażeniem stanowiska egzaminacyjnego zdający ma 10 minut, których nie wlicza się do czasu trwania części praktycznej egzaminu zawodowego. Część praktyczna egzaminu zawodowego trwa nie krócej niż 120 minut i nie dłużej niż 240 minut. Czas trwania części praktycznej egzaminu zawodowego dla konkretnej kwalifikacji określony jest w części szczegółowej informatora.

W przypadku gdy rezultatem końcowym wykonania zadania lub zadań egzaminacyjnych jest wyrób lub usługa, jeden egzaminator wchodzący w skład zespołu nadzorującego obserwuje i ocenia 6 zdających przystępujących do części praktycznej egzaminu zawodowego w miejscu przeprowadzania części praktycznej egzaminu zawodowego. Po zakończeniu części praktycznej egzaminu zawodowego zdający pozostawiają na swoich stanowiskach egzaminacyjnych rezultaty końcowe wykonania zadania lub zadań egzaminacyjnych oraz związaną z nimi dokumentację i opuszczają miejsce przeprowadzania części praktycznej egzaminu zawodowego.

W przypadku gdy jedynym rezultatem końcowym wykonania zadania lub zadań egzaminacyjnych jest dokumentacja, po zakończeniu części praktycznej egzaminu zawodowego zdający pozostawiają na swoich stanowiskach egzaminacyjnych arkusze egzaminacyjne i dokumentację i opuszczają miejsce przeprowadzania części praktycznej egzaminu.

3.3 Podstawa uznania egzaminu za zdany

Zdający zdał egzamin zawodowy, jeżeli uzyskał:

- z części pisemnej – co najmniej 50% punktów możliwych do uzyskania (czyli zdający rozwiązał poprawnie minimum 20 zadań testu pisemnego) i
- z części praktycznej – co najmniej 75% punktów możliwych do uzyskania.

Zdający, który zdał egzamin zawodowy, otrzymuje certyfikat kwalifikacji zawodowej wydany przez okręgową komisję egzaminacyjną.

Wyniki egzaminu zawodowego z części pisemnej oraz wynik z części praktycznej egzaminu zawodowego ustala dyrektor okręgowej komisji egzaminacyjnej na podstawie liczby punktów uzyskanych przez zdającego:

- w części pisemnej – po odczytaniu odpowiedzi zapisanych i zarchiwizowanych w elektronicznym systemie przeprowadzania egzaminu zawodowego;
- w części praktycznej – po elektronicznym odczytaniu karty oceny.

Dla zdającego, który zdał egzamin zawodowy, wynik egzaminu zawodowego ustalany jest według wzoru:

$$W = 0,3 \times Wp + 0,7 \times Wpr$$

w którym poszczególne symbole oznaczają:

W - wynik z egzaminu zawodowego,

Wp - wynik z części pisemnej egzaminu zawodowego,

Wpr - wynik z części praktycznej egzaminu zawodowego.

Zdający, który nie zdał egzaminu zawodowego, otrzymuje informację o wynikach z poszczególnych części tego egzaminu, opracowaną przez okręgową komisję egzaminacyjną.

Dla zdających, którzy zdali egzaminy zawodowe ze wszystkich kwalifikacji wyodrębnionych w danym zawodzie, dyrektor okręgowej komisji egzaminacyjnej ustala końcowy wynik egzaminów zawodowych według wzoru:

$$Wk = \frac{\sum Kn}{n}$$

w którym poszczególne symbole oznaczają:

Wk - wynik końcowy z egzaminów zawodowych,

Kn - wynik z egzaminu zawodowego z kwalifikacji wyodrębnionej w zawodzie,

n - liczba kwalifikacji wyodrębnionych w danym zawodzie.

Wynik egzaminu zawodowego ustala i ogłasza dyrektor komisji okręgowej. Wynik ustalony przez dyrektora OKE jest ostateczny.

Zdający otrzymuje dyplom zawodowy, jeżeli posiada certyfikaty kwalifikacji zawodowych ze wszystkich kwalifikacji wyodrębnionych w danym zawodzie oraz posiada:

- a) wykształcenie zasadnicze branżowe albo zdał egzaminy eksternistyczne z zakresu wymagań określonych w podstawie programowej kształcenia ogólnego dla branżowej szkoły I stopnia przeprowadzane przez okręgową komisję egzaminacyjną, lub
- b) wykształcenie średnie branżowe albo zdał egzaminy eksternistyczne z zakresu wymagań określonych w podstawie programowej kształcenia ogólnego dla branżowej szkoły II stopnia przeprowadzane przez okręgową komisję egzaminacyjną.

4. Postępowanie po egzaminie

Zastrzeżenia do przebiegu egzaminu

Zdający lub rodzice niepełnoletniego zdającego, jeżeli uznają że w trakcie egzaminu zostały naruszone przepisy dotyczące jego przeprowadzania, w terminie 2 dni roboczych od dnia przeprowadzenia:

- części pisemnej egzaminu zawodowego,
- części praktycznej egzaminu zawodowego, której jedynym rezultatem końcowym wykonania zadania lub zadań egzaminacyjnych jest dokumentacja,
- części praktycznej egzaminu zawodowego, której rezultatem końcowym wykonania zadania lub zadań egzaminacyjnych jest wyrób lub usługa

mogą zgłosić pisemnie zastrzeżenie do dyrektora OKE.

Zastrzeżenie musi zawierać dokładny opis zaistniałej sytuacji będącej naruszeniem przepisów. Dyrektor OKE rozpatruje zastrzeżenie w terminie 7 dni od daty jego otrzymania. w razie stwierdzenia naruszenia przepisów, dyrektor OKE w porozumieniu z dyrektorem Centralnej Komisji Egzaminacyjnej może unieważnić daną część egzaminu w stosunku do wszystkich zdających albo zdających w jednej szkole/ centrum/placówce/ u pracodawcy lub w jednej sali, a także w stosunku do poszczególnych zdających i zarządzić jej ponowne przeprowadzenie. Nowy termin egzaminu ustala dyrektor CKE.

Unieważnienie egzaminu

Przewodniczący zespołu egzaminacyjnego może unieważnić odpowiednią część egzaminu w przypadku:

- 1) stwierdzenia niesamodzielnego rozwiązywania zadań egzaminacyjnych przez zdającego,
- 2) wniesienia przez zdającego do sali egzaminacyjnej urządzenia telekomunikacyjnego lub materiałów i przyborów pomocniczych niewymienionych w wykazie ogłoszonym przez dyrektora CKE albo korzystania przez zdającego podczas egzaminu z urządzenia telekomunikacyjnego lub niedopuszczonych do użytku materiałów i przyborów,
- 3) zakłócania przez zdającego prawidłowego przebiegu części pisemnej lub części praktycznej egzaminu zawodowego w sposób utrudniający pracę pozostałym zdającym.

W przypadku stwierdzenia podczas sprawdzania i oceniania zadania lub zadań egzaminacyjnych przez egzaminatora, jeżeli jedynym rezultatem końcowym wykonania zadania lub zadań egzaminacyjnych jest dokumentacja:

- 1) występowania w pracy zdającego jednakowych sformułowań wskazujących na udostępnienie rozwiązań innemu zdającemu lub korzystanie z rozwiązań innego zdającego,
 - 2) niesamodzielnego wykonania zadania lub zadań przez zdającego w części praktycznej egzaminu zawodowego,
- dyrektor okręgowej komisji egzaminacyjnej przekazuje zdającemu lub rodzicom niepełnoletniego zdającego pisemną informację o zamiarze unieważnienia temu zdającemu części praktycznej egzaminu zawodowego.

Zdający lub rodzice niepełnoletniego zdającego mają prawo złożyć wniosek o wgląd do dokumentacji, na podstawie której dyrektor okręgowej komisji egzaminacyjnej zamierza unieważnić część praktyczną egzaminu zawodowego ([Załącznik 5](#)). Wniosek składa się do dyrektora okręgowej komisji egzaminacyjnej w terminie 2 dni roboczych od dnia otrzymania pisemnej informacji.

Dyrektor OKE w porozumieniu z dyrektorem CKE może unieważnić egzamin zdającego lub zdających i zarządzić jego ponowne przeprowadzenie w przypadku:

- 1) niemożności ustalenia wyniku egzaminu na skutek zaginięcia lub zniszczenia kart oceny, prac egzaminacyjnych lub awarii elektronicznego systemu przeprowadzania egzaminu zawodowego,
- 2) stwierdzenia naruszenia przepisów dotyczących przeprowadzania egzaminu, na skutek zastrzeżeń zgłoszonych przez zdającego lub z urzędu, jeżeli to naruszenie mogło wpłynąć na wynik danego egzaminu.

Dokumenty potwierdzające zdanie egzaminu

Zdający, który **zdał egzamin zawodowy**, otrzymuje certyfikat kwalifikacji zawodowej wydany przez okręgową komisję egzaminacyjną.

Zdający, który **nie zdał egzaminu zawodowego**, otrzymuje informację o wynikach z poszczególnych części tego egzaminu opracowaną przez okręgową komisję egzaminacyjną.

Informację o wynikach egzaminu zawodowego, certyfikat kwalifikacji zawodowej lub dyplom zawodowy okręgowa komisja egzaminacyjna przekazuje dyrektorowi szkoły lub do podmiotu placówki, centrum lub pracodawcy, któremu uczeń lub absolwent składał deklarację przystąpienia do egzaminu zawodowego z danej kwalifikacji, lub osobie upoważnionej przez tego dyrektora szkoły, placówki lub centrum, lub pracodawcę w terminie określonym w komunikacie dyrektora Centralnej Komisji Egzaminacyjnej w sprawie harmonogramu egzaminu zawodowego.

Dyrektor szkoły, placówki lub centrum lub pracodawca albo upoważniona przez nich osoba przekazuje uczniowi lub absolwentowi informację o wynikach egzaminu zawodowego, certyfikat kwalifikacji zawodowej lub dyplom zawodowy.

Informację o wynikach egzaminu zawodowego, certyfikat kwalifikacji zawodowej lub dyplom zawodowy osoba, która ukończyła kwalifikacyjny kurs zawodowy odbiera w siedzibie podmiotu prowadzącego kwalifikacyjny kurs zawodowy, a osoba dorosła, która ukończyła praktyczną naukę zawodu dorosłych lub przyuczenie do pracy dorosłych, oraz osoba przystępująca do egzaminu eksternistycznego zawodowego odbierają we właściwej okręgowej komisji egzaminacyjnej w terminie określonym w komunikacie dyrektora Centralnej Komisji Egzaminacyjnej w sprawie harmonogramu egzaminu zawodowego.

Ponowne przystąpienie do egzaminu

Zdający – uczeń oraz słuchacz:

- 1) który z powodów losowych lub zdrowotnych uniemożliwiających przystąpienie do części pisemnej lub części praktycznej egzaminu w terminie dodatkowym został zwolniony przez dyrektora okręgowej komisji egzaminacyjnej z obowiązku przystąpienia do egzaminu zawodowego lub jego części albo
 - 2) którego część pisemna lub część praktyczna egzaminu zawodowego została unieważniona, albo
 - 3) który nie uzyskał wymaganej do zdania egzaminu zawodowego liczby punktów z danej części tego egzaminu
- ma prawo przystąpić do egzaminu zawodowego lub odpowiedniej części tego egzaminu w kolejnych terminach głównych jego przeprowadzania w trakcie nauki.

Zdający – absolwent oraz osoba, która ukończyła kwalifikacyjny kurs zawodowy:

- 1) który, nie przystąpił do egzaminu zawodowego lub odpowiedniej części tego egzaminu w wyznaczonym terminie albo
 - 2) którego część pisemna lub część praktyczna egzaminu zawodowego została unieważniona, albo
 - 3) który nie uzyskał wymaganej do zdania egzaminu zawodowego liczby punktów z danej części tego egzaminu
- ma prawo przystąpić do egzaminu zawodowego lub odpowiedniej części tego egzaminu w kolejnych terminach głównych jego przeprowadzania, z tym, że w przypadku gdy przystępuje do egzaminu zawodowego lub jego części po raz trzeci lub kolejny, zdaje ten egzamin lub jego część na zasadach określonych dla egzaminu eksternistycznego zawodowego, z tym że tego zdającego nie dotyczy wykaz zawodów, o którym mowa w art. 10 ust. 6 ustawy o systemie oświaty.

Zdający – osoba dorosła, która przystąpiła do egzaminu zawodowego po ukończeniu przygotowania zawodowego dorosłych oraz osoba, która przystąpiła do egzaminu eksternistycznego zawodowego i nie uzyskała z jednej części tego egzaminu wymaganej do zdania liczby punktów, ma prawo przystąpić do tej części egzaminu zawodowego w kolejnych terminach jego przeprowadzania przez okres 5 lat, licząc od dnia, w którym przystąpiła do tego egzaminu po raz pierwszy.

Po upływie 5 lat, licząc od dnia zakończenia roku szkolnego, w którym zdający po raz pierwszy

- 1) przystąpił do egzaminu zawodowego i nie uzyskał z jednej lub obu części tego egzaminu wymaganej do zdania liczby punktów albo
 - 2) przystąpił do egzaminu zawodowego, którego część pisemna lub część praktyczna egzaminu zawodowego została unieważniona, albo
 - 3) nie przystąpił do części pisemnej lub części praktycznej egzaminu zawodowego w wyznaczonym terminie
- zdający ten przystępuje do egzaminu zawodowego w pełnym zakresie.

Przystąpienie do egzaminu zawodowego w dodatkowym terminie.

Uczniowie:

- branżowych szkół I stopnia niebędący młodocianymi pracownikami,
- branżowych szkół I stopnia niebędący młodocianymi pracownikami zatrudnionymi w celu przygotowania zawodowego pracodawcy niebędącego rzemieślnikiem,
- techników

oraz słuchacze branżowych szkół II stopnia i szkół policealnych, którzy z przyczyn losowych lub zdrowotnych, w terminie głównym:

- 1) nie przystąpili do części pisemnej lub części praktycznej egzaminu zawodowego,
- 2) przerwali egzamin zawodowy z części pisemnej lub części praktycznej

przystępują do części pisemnej lub części praktycznej tego egzaminu w **terminie dodatkowym** na udokumentowany wniosek ucznia lub słuchacza, a w przypadku niepełnoletniego ucznia lub słuchacza – jego rodziców.

Wniosek składa się do dyrektora szkoły, do której uczeń lub słuchacz uczęszcza, nie później niż w dniu, w którym odbywa się część pisemna lub część praktyczna egzaminu zawodowego. Dyrektor okręgowej komisji egzaminacyjnej w ciągu 2 dni rozpatruje wniosek, a rozstrzygnięcie jest ostateczne (**Załącznik 8**). w szczególnych przypadkach losowych lub zdrowotnych, uniemożliwiających przystąpienie do części pisemnej lub części praktycznej egzaminu zawodowego w terminie dodatkowym, dyrektor okręgowej komisji egzaminacyjnej, na udokumentowany wniosek dyrektora szkoły, może zwolnić ucznia lub słuchacza z obowiązku przystąpienia do egzaminu zawodowego lub jego części.

Wgląd do pracy egzaminacyjnej oraz weryfikacja sumy przyznanych punktów.

1. Zdający lub rodzice niepełnoletniego zdającego mają prawo wglądu do:

- 1) zadań i udzielonych odpowiedzi, (udostępniane są odpowiedzi zapisane i zarchiwizowane w elektronicznym systemie przeprowadzania egzaminu zawodowego) - w przypadku części pisemnej egzaminu zawodowego,
- 2) karty oceny - w przypadku części praktycznej egzaminu zawodowego w miejscu i czasie wskazanym przez dyrektora okręgowej komisji egzaminacyjnej,

w terminie 6 miesięcy od dnia wydania przez okręgową komisję egzaminacyjną:

- certyfikatu kwalifikacji zawodowej,
- informacji o wynikach egzaminu zawodowego.

Jeżeli rezultatem końcowym wykonania zadania egzaminacyjnego w części praktycznej egzaminu zawodowego jest dokumentacja, zdający lub rodzice niepełnoletniego zdającego, mają prawo wglądu także do tej dokumentacji.

Wniosek o wgląd do pracy egzaminacyjnej (**Załącznik 4**) może być złożony osobiście przez absolwenta lub osobę występującą w jego imieniu, lub przesłany do komisji okręgowej drogą elektroniczną, faksem lub pocztą tradycyjną.

Podczas dokonywania wglądu, zdającemu lub rodzicom niepełnoletniego zdającego, zapewnia się możliwość zapoznania się z zasadami oceniania rozwiązań zadań.

Podczas dokonywania wglądu, zdający lub rodzice niepełnoletniego zdającego, mogą sporządzać notatki i wykonywać fotografie zadań egzaminacyjnych wraz z udzieloną odpowiedzią, karty oceny lub dokumentacji.

Wnioski o wgląd są przyjmowane i rozpatrywane od dnia ogłoszenia wyników danego egzaminu. Termin wglądu jest wyznaczany w ciągu nie więcej niż 5 dni roboczych od otrzymania wniosku o wgląd.

2. Zdający lub rodzice niepełnoletniego zdającego, mogą zwrócić się z wnioskiem do dyrektora OKE w terminie 2 dni od wglądu o weryfikację sumy punktów (**Załącznik 6**). Dyrektor okręgowej komisji egzaminacyjnej informuje pisemnie zdającego lub rodziców niepełnoletniego zdającego, o wyniku weryfikacji sumy punktów, w terminie 14 dni od dnia otrzymania wniosku. Jeżeli suma punktów została podwyższona, ustalany jest nowy wynik egzaminu i dyrektor OKE:

- anuluje dotychczasowy certyfikat kwalifikacji zawodowej oraz wydaje nowy certyfikat kwalifikacji zawodowej albo
- anuluje informację oraz wydaje certyfikat kwalifikacji zawodowej, jeżeli zdający spełnił określone warunki do zdania egzaminu, albo
- anuluje dotychczasową informację oraz wydaje nową informację, jeżeli zdający nie spełnił określonych warunków do zdania egzaminu.

5. Zasady odwołania do Kolegium Arbitrażu Egzaminacyjnego przy dyrektorze Centralnej Komisji Egzaminacyjnej

Zdający, uczeń lub rodzice niepełnoletniego zdającego, mogą wnieść do Kolegium Arbitrażu Egzaminacyjnego odwołanie od wyniku weryfikacji sumy punktów z **części pisemnej egzaminu** zawodowego, za pośrednictwem dyrektora okręgowej komisji egzaminacyjnej, w terminie 7 dni od dnia otrzymania informacji o wyniku weryfikacji sumy punktów. Zdający wskazuje zadanie lub zadania egzaminacyjne, co do których nie zgadza się z przyznaną liczbą punktów, wraz z uzasadnieniem, w którym wskazuje, że rozwiązanie zadania przez składającego odwołanie:

- 1) jest merytorycznie poprawne oraz
- 2) spełnia warunki określone w poleceniu do danego zadania egzaminacyjnego

Odwołanie rozpatruje się w terminie 21 dni od dnia przekazania odwołania przez dyrektora okręgowej komisji egzaminacyjnej do dyrektora Centralnej Komisji Egzaminacyjnej (termin może być jednokrotnie przedłużony, nie więcej niż o 7 dni).

Dyrektor Centralnej Komisji Egzaminacyjnej przekazuje niezwłocznie informację o rozstrzygnięciu i treść uzasadnienia, dyrektorowi okręgowej komisji egzaminacyjnej oraz zdającemu lub rodzicom niepełnoletniego zdającego, którzy wnieśli odwołanie.

Szczegółowe zasady odwołania do Kolegium Arbitrażu Egzaminacyjnego znajdują się na stronie Centralnej Komisji Egzaminacyjnej pod adresem www.cke.gov.pl

B. CZĘŚĆ SZCZEGÓŁOWA

1. WSTĘP

Część szczegółowa informatora o egzaminie zawodowym składa się z dwóch rozdziałów:

- pierwszy zawiera informacje ogólne o kwalifikacjach wyodrębnionych w zawodzie, zadaniach zawodowych w zakresie kwalifikacji oraz możliwościach kształcenia w zawodzie,
- drugi zawiera wymagania egzaminacyjne dla kwalifikacji z przykładami zadań do części pisemnej i części praktycznej egzaminu.

Załącznikiem do tej części informatora jest podstawa programowa kształcenia w zawodzie szkolnictwa branżowego wprowadzona rozporządzeniem MEN z 2019 roku. Na podstawie wymagań określonych w tej podstawie jest przeprowadzany egzamin zawodowy z zakresu danej kwalifikacji wyodrębnionej w zawodzie.

Przez kwalifikację w zawodzie należy rozumieć wyodrębniony w danym zawodzie zestaw oczekiwanych efektów kształcenia, których osiągnięcie potwierdza certyfikat kwalifikacji zawodowej wydany przez okręgową komisję egzaminacyjną, po zdaniu egzaminu zawodowego w zakresie danej kwalifikacji.

Egzamin zawodowy przebiega w dwóch częściach: pisemnej i praktycznej.

Część pisemna egzaminu, która jest przeprowadzana na sali egzaminacyjnej z wykorzystaniem elektronicznego systemu przeprowadzania egzaminu zawodowego, trwa 60 minut i ma formę testu pisemnego składającego się z 40 zadań zamkniętych. Każde zadanie zawiera cztery odpowiedzi do wyboru, z których tylko jedna jest poprawna. Za rozwiązanie zadań w części pisemnej można uzyskać maksymalnie 40 punktów.

Część praktyczna egzaminu polega na wykonaniu przez zdającego na stanowisku egzaminacyjnym zadania praktycznego, którego rezultatem może być wyrób, usługa czy też dokumentacja.

Ocena wykonania zadania jest przeprowadzana zgodnie z zasadami oceniania ustalonymi przez Centralną Komisję Egzaminacyjną.

Przykładowe zadania zamieszczone w informatorze nie wyczerpują wszystkich możliwych zadań, które mogą wystąpić w arkuszach egzaminacyjnych. Informator nie może też być główną wskazówką do planowania procesu kształcenia w zawodzie, gdyż kształcenie powinno odbywać się zgodnie z programami nauczania opracowanymi według obowiązującej podstawy programowej kształcenia w zawodzie szkolnictwa branżowego.

Przed przystąpieniem do dalszej lektury *Informatora* warto zapoznać się z ogólnymi zasadami obowiązującymi na egzaminie zawodowym od roku szkolnego 2019/2020, określonymi w aktach prawnych wyszczególnionych w ZAŁĄCZNIKU 1 do Informatora.

Wszystkie akty prawne są również dostępne na stronie internetowej Centralnej Komisji Egzaminacyjnej (www.cke.gov.pl) oraz na stronach internetowych okręgowych komisji egzaminacyjnych.

2. INFORMACJE o ZAWODZIE

2.1 Kwalifikacje wyodrębnione w zawodzie

W zawodzie **kuśnierz** wyodrębniono jedną kwalifikację:

Symbol kwalifikacji-	Nazwa kwalifikacji
MOD.04	Wykonywanie i renowacja wyrobów kuśnierskich

2.2 Zadania zawodowe

Absolwent szkoły prowadzącej kształcenie w zawodzie Kuśnierz powinien być przygotowany do wykonywania zadań zawodowych w zakresie kwalifikacji MOD.04. Wykonywanie i renowacja wyrobów kuśnierskich:

- konstruowania i modelowania wyrobów kuśnierskich;
- dobierania i oceny jakości skór futerkowych i dodatków do wyrobu kuśnierskiego;
- obsługiwanie maszyn i urządzeń do wytwarzania wyrobów kuśnierskich;
- wykonywania wyrobów kuśnierskich;
- wykonywania napraw, renowacji i przeróbek wyrobów kuśnierskich.

2.3 Możliwości kształcenia w zawodzie

Od roku szkolnego 2019/2020 kształcenie w zawodzie kuśnierz jest realizowane w szkole branżowej o okresie nauczania 3 lat, w której kształcenie jest prowadzone wyłącznie w formie dziennej. Istnieje możliwość prowadzenia kształcenia w zakresie kwalifikacji wyodrębnionej w zawodzie na kwalifikacyjnych kursach zawodowych

3. WYMAGANIA EGZAMINACYJNE z PRZYKŁADAMI ZADAŃ





Wymagania egzaminacyjne to sprawdzane na egzaminie zawodowym efekty kształcenia i kryteria ich weryfikacji zapisane w jednostkach efektów kształcenia dla danej kwalifikacji w podstawie programowej kształcenia w zawodzie szkolnictwa branżowego (Załącznik 1. do Informatora).

Kwalifikacja

MOD.04. Wykonywanie i renowacja wyrobów kuśnierskich

3.1 Przykłady zadań do części pisemnej egzaminu

1. Część pisemna egzaminu

<i>Jednostka efektów kształcenia:</i> MOD.04.1. Bezpieczeństwo i higiena pracy	
<i>Efekt kształcenia</i>	<i>Kryterium weryfikacji</i>
Uczeń (zdający):	Uczeń (zdający):
6. przestrzega zasad bezpieczeństwa i higieny pracy oraz stosuje przepisy dotyczące ochrony przeciwpożarowej i ochrony środowiska	2) identyfikuje znaki informacyjne dotyczące ochrony przeciwpożarowej
Przykładowe zadanie 1 Na którym rysunku przedstawiono znak „alarm pożarowy”	
	
A.	B.
	
C.	D.
Odpowiedź prawidłowa: C.	

Jednostka efektów kształcenia:

MOD.04.2. Podstawy kuśnierstwa

<i>Efekt kształcenia</i>	<i>Kryterium weryfikacji</i>
Uczeń (zdający):	Uczeń (zdający):
2.charakteryzuje właściwości skór futrzarskich	1) rozróżnia rodzaje skór futrzarskich i ich imitacje

Przykładowe zadanie 2

Którą skórę przedstawiono na fotografii?

- A. Kozią.
- B. Bydlęcą.
- C. Świńską.
- D. Karakułową.



Odpowiedź prawidłowa: D.

Jednostka efektów kształcenia:

MOD.04.2. Podstawy kuśnierstwa

<i>Efekt kształcenia</i>	<i>Kryterium weryfikacji</i>
Uczeń (zdający):	Uczeń (zdający):
3. Charakteryzuje zagadnienia związane z topografią skór wyprawionych	1) dokonuje podziału skór futrzarskich szlachetnych na części topograficzne

Przykładowe zadanie 3

Którą część topograficzną skóry futerkowej oznaczono strzałką?

- A. Bok.
- B. Grzbiet.
- C. Łopatkę.
- D. Podbrzusze.

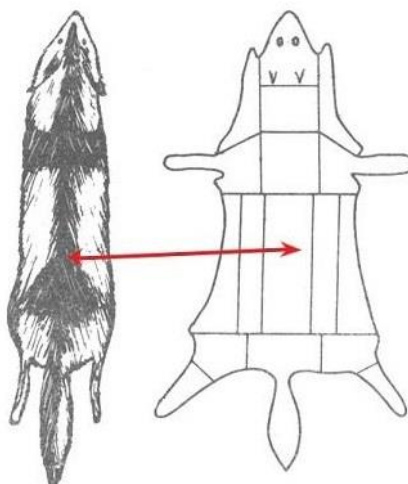

Odpowiedź prawidłowa: B.

<i>Jednostka efektów kształcenia:</i> MOD.04.2. Podstawy kuśnierstwa	
<i>Efekt kształcenia</i>	<i>Kryterium weryfikacji</i>
Uczeń (zdający):	Uczeń (zdający):
4. charakteryzuje zagadnienia związane z jakością skór wyprawionych	1) identyfikuje wady i uszkodzenia skór futrzarskich powstałe za życia zwierzęcia, wynikające ze sposobu wyprawy i magazynowania
<p>Przykładowe zadanie 4 Luźność tkanki skórnej to wada powstała</p> <p>A. za życia zwierzęcia. B. podczas wyprawy skór. C. wskutek uszkodzenia skór podczas transportu. D. wskutek przegrzania skór podczas magazynowania.</p> <p>Odpowiedź prawidłowa: A.</p>	

<i>Jednostka efektów kształcenia:</i> MOD.04.2. Podstawy kuśnierstwa	
<i>Efekt kształcenia</i>	<i>Kryterium weryfikacji</i>
Uczeń (zdający):	Uczeń (zdający):
5. charakteryzuje właściwości materiałów pomocniczych i dodatków stosowanych w kuśnierstwie	3) określa właściwości materiałów pomocniczych i dodatków stosowanych w kuśnierstwie
<p>Przykładowe zadanie 5 Największą zdolność do elektryzowania się posiadają materiały z włókien</p> <p>A. jedwabnych. B. wiskozowych. C. bawełnianych. D. poliestrowych.</p> <p>Odpowiedź prawidłowa: D.</p>	

<i>Jednostka efektów kształcenia:</i> MOD.04.2. Podstawy kuśnierstwa	
<i>Efekt kształcenia</i>	<i>Kryterium weryfikacji</i>
Uczeń (zdający):	Uczeń (zdający):
6. charakteryzuje odpady powstające podczas rozkroju skór futrzarskich	4) wskazuje możliwości wykorzystania odpadów ze skór pospolitych
<p>Przykładowe zadanie 6 Przedstawiony na fotografii zestawiony odpad skór owczych może być wykorzystany do wyrobu</p> <div style="display: flex; align-items: flex-start;"> <div style="flex: 1;"> <p>A. poduszek. B. kołnierzy. C. futer. D. etoli.</p> </div> <div style="flex: 1; text-align: center;">  </div> </div> <p>Odpowiedź prawidłowa: A.</p>	

<i>Jednostka efektów kształcenia:</i> MOD.04.2. Podstawy kuśnierstwa	
<i>Efekt kształcenia</i>	<i>Kryterium weryfikacji</i>
Uczeń (zdający):	Uczeń (zdający):
7. odczytuje oznaczenia i symbole stosowane na rysunkach technicznych	1) określa rodzaje rysunków technicznych i zasady ich wykonywania
Przykładowe zadanie 7 Który z przedstawionych rysunków został prawidłowo zwymiarowany?	
Odpowiedź prawidłowa: B.	

<i>Jednostka efektów kształcenia:</i> MOD.04.2. Podstawy kuśnierstwa	
<i>Efekt kształcenia</i>	<i>Kryterium weryfikacji</i>
Uczeń (zdający):	Uczeń (zdający):
8. posługuje się dokumentacją technologiczną	1) wymienia rodzaje dokumentacji technologicznej wyrobu kuśnierskiego
Przykładowe zadanie 8 Którą wersję dokumentacji technologicznej stosuje się przy produkcji jednostkowej?	
<ul style="list-style-type: none"> A. Pełną. B. Końcową. C. Skróconą. D. Poglądową. 	
Odpowiedź prawidłowa: C.	

<i>Jednostka efektów kształcenia:</i> MOD.04.2. Podstawy kuśnierstwa	
<i>Efekt kształcenia</i>	<i>Kryterium weryfikacji</i>
Uczeń (zdający):	Uczeń (zdający):
9. charakteryzuje narzędzia, maszyny i urządzenia stosowane w produkcji wyrobów kuśnierskich	2) rozróżnia narzędzia, maszyny i urządzenia stosowane w produkcji wyrobów kuśnierskich
Przykładowe zadanie 9 Na fotografii przedstawiono maszynę	
<ul style="list-style-type: none"> A. pikówkę. B. dziurkarkę. C. kuśnierską. D. stębnówkę. 	
Odpowiedź prawidłowa: C.	

Jednostka efektów kształcenia:

MOD.04.2. Podstawy kuśnierstwa

<i>Efekt kształcenia</i>	<i>Kryterium weryfikacji</i>
Uczeń (zdający):	Uczeń (zdający):
9 charakteryzuje narzędzia, maszyny i urządzenia stosowane w procesie produkcji wyrobów kuśnierskich	6) wyjaśnia zasady działania maszyn szwalniczych takich jak: maszyny kuśnierskie i maszyny stębnowe

Przykładowe zadanie 10

Którym ściegiem szyje maszyna kuśnierska?

- A. Stębnowym dwunitkowym.
- B. Stębnowym jednonitkowym.
- C. Łańcuszkowym dwunitkowym.
- D. Łańcuszkowym jednonitkowym.

Odpowiedź prawidłowa: D.

Jednostka efektów kształcenia:

MOD.04.3. Wykonywanie wyrobów kuśnierskich

<i>Efekt kształcenia</i>	<i>Kryterium weryfikacji</i>
Uczeń (zdający):	Uczeń (zdający):
1. charakteryzuje asortyment wyrobów kuśnierskich	1) rozróżnia grupy asortymentowe wyrobów kuśnierskich

Przykładowe zadanie 11

Do której grupy asortymentowej zalicza się przedstawiony na fotografii wyrób kuśnierski?

- A. Szale.
- B. Bodiesy.
- C. Futra i kurtki.
- D. Błamy i pelisy.



Odpowiedź prawidłowa: A.

<i>Jednostka efektów kształcenia:</i>	
MOD.04.3. Wykonywanie wyrobów kuśnierskich	
<i>Efekt kształcenia</i>	<i>Kryterium weryfikacji</i>
Uczeń (zdający):	Uczeń (zdający):
3. opracowuje formy i szablony wyrobów kuśnierskich	1) określa zasady doboru różnych rodzajów wyrobów kuśnierskich do typu sylwetki
<p>Przykładowe zadanie 12 Który układ skór w wyrobie kuśnierskim należy zastosować dla sylwetki niskiej i korpulentnej?</p> <p>A. Mieszany. B. Poziomy. C. Pionowy. D. Skośny.</p> <p>Odpowiedź prawidłowa: C.</p>	

<i>Jednostka efektów kształcenia:</i>	
MOD.04.3. Wykonywanie wyrobów kuśnierskich	
<i>Efekt kształcenia</i>	<i>Kryterium weryfikacji</i>
Uczeń (zdający):	Uczeń (zdający):
4. posługuje się przyrządami i urządzeniami pomiarowymi	1) dobiera urządzenia do badania właściwości chemicznych i fizycznych skór
<p>Przykładowe zadanie 13 Który parametr skóry zmierzy się za pomocą planimetru?</p> <p>A. Grubość. B. Elastyczność. C. Nasiąkliwość. D. Powierzchnię.</p> <p>Odpowiedź prawidłowa: D.</p>	

Jednostka efektów kształcenia:

MOD.04.3. Wykonywanie wyrobów kuśnierskich

<i>Efekt kształcenia</i>	<i>Kryterium weryfikacji</i>
Uczeń (zdający):	Uczeń (zdający):
5. posługuje się narzędziami i przyborami stosowanymi do wykonywania wyrobów kuśnierskich	1) rozróżnia narzędzia i przybory stosowane do wykonywania wyrobów kuśnierskich

Przykładowe zadanie 14

Którego noża należy użyć do rozkroju skór futerkowych?



A.



B.



C.



D.

Odpowiedź prawidłowa: B.

Jednostka efektów kształcenia:

MOD.04.3. Wykonywanie wyrobów kuśnierskich

<i>Efekt kształcenia</i>	<i>Kryterium weryfikacji</i>
Uczeń (zdający):	Uczeń (zdający):
5. posługuje się narzędziami i przyborami stosowanymi do wykonywania wyrobów kuśnierskich	3) używa narzędzi i przyborów podczas wykonywania wyrobów kuśnierskich

Przykładowe zadanie 15

Podczas szycia ręcznego napałek

- A. chroni lewy kciuk przed ułuciem.
- B. ułatwia nawlekanie nitką uszka igły.
- C. chroni prawy kciuk przed przebiciem igłą.
- D. ułatwia przebijanie igły przez ścisły materiał.

Odpowiedź prawidłowa: D.

Jednostka efektów kształcenia:

MOD.04.3. Wykonywanie wyrobów kuśnierskich

<i>Efekt kształcenia</i>	<i>Kryterium weryfikacji</i>
Uczeń (zdający):	Uczeń (zdający):
6. wykonuje wyroby kuśnierskie	4) dobiera sposoby usuwania uszkodzeń skór futrzarskich w zależności od miejsca oraz wielkości wady lub uszkodzenia

Przykładowe zadanie 16

Którą metodę reperacji uszkodzeń w skórze króliczej przedstawiono na rysunku?

- A. Wsuwek.
- B. Wstawek.
- C. Przesunięcie wzdłużnych.
- D. Przesławienie zwierciadlanych.

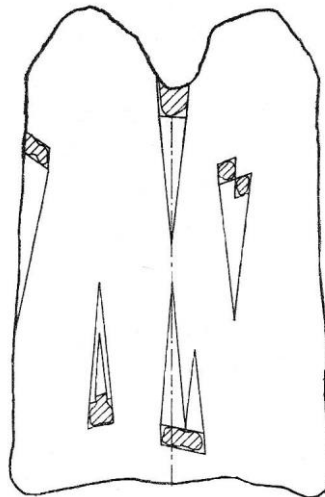

Odpowiedź prawidłowa: A.

Jednostka efektów kształcenia:

MOD.04.3. Wykonywanie wyrobów kuśnierskich

<i>Efekt kształcenia</i>	<i>Kryterium weryfikacji</i>
Uczeń (zdający):	Uczeń (zdający):
6. wykonuje wyroby kuśnierskie	2) dobiera skóry do wykonania wyrobu kuśnierskiego, uwzględniając technologię produkcji

Przykładowe zadanie 17

Podczas dobierania skór na futro pierwszy dolny szereg należy ułożyć ze skór

- A. najkrótszych z gęstym włosiem.
- B. najdłuższych z gęstym włosiem.
- C. najkrótszych z rzadkim włosiem.
- D. najdłuższych z rzadkim włosiem.

Odpowiedź prawidłowa: B.

Jednostka efektów kształcenia:

MOD.04.3. Wykonywanie wyrobów kuśnierskich

<i>Efekt kształcenia</i>	<i>Kryterium weryfikacji</i>
Uczeń (zdający):	Uczeń (zdający):
6. wykonuje wyroby kuśnierskie	8) konfekcjonuje elementy wyrobu kuśnierskiego

Przykładowe zadanie 18



Która technika rozkroju i łączenia skór futerkowych została przedstawiona w filmie?

- A. Wysuwanie.
- B. Wydłużanie.
- C. Rozszywanie.
- D. Przeszczepianie.

Odpowiedź prawidłowa: C.

Jednostka efektów kształcenia:

MOD.04.3. Wykonywanie wyrobów kuśnierskich

<i>Efekt kształcenia</i>	<i>Kryterium weryfikacji</i>
Uczeń (zdający):	Uczeń (zdający):
7. obsługuje maszyny i urządzenia stosowane w kuśnierstwie	3) dobiera rodzaj i grubość igły do rodzaju maszyny, rodzaju zszywanych materiałów oraz stosowanych nici

Przykładowe zadanie 19

Do szycia maszynowego skór owczych stosuje się igły o numeracji metrycznej

- A. 60÷70
- B. 90÷100
- C. 100÷110
- D. 110÷120

Odpowiedź prawidłowa: D.

Jednostka efektów kształcenia:

MOD.04.3. Wykonywanie wyrobów kuśnierskich

<i>Efekt kształcenia</i>	<i>Kryterium weryfikacji</i>
Uczeń (zdający):	Uczeń (zdający):
8. prowadzi kontrolę i ocenę jakości materiałów i wyrobów kuśnierskich	7) kontroluje jakość gotowych wyrobów kuśnierskich

Przykładowe zadanie 20

Kontrolę jakości gotowego wyrobu kuśnierskiego wykonuje się za pomocą badań

- A. laboratoryjnych chemicznych.
- B. laboratoryjnych fizycznych.
- C. organoleptycznych.
- D. użytkowych.

Odpowiedź prawidłowa: C.

Jednostka efektów kształcenia:

MOD.04.3. Wykonywanie wyrobów kuśnierskich

<i>Efekt kształcenia</i>	<i>Kryterium weryfikacji</i>
Uczeń (zdający):	Uczeń (zdający):
9. charakteryzuje zasady pakowania, magazynowania i transportu materiałów i wyrobów kuśnierskich	4) określa zasady magazynowania gotowych wyrobów kuśnierskich

Przykładowe zadanie 21

Który sposób magazynowania należy zastosować do wyrobów kuśnierskich takich jak: futra i kurtki?

- A. Pojedynczo w kartonach.
- B. Pojedynczo na wieszakach.
- C. Po 5 sztuk w workach jutowych.
- D. Po 5 sztuk w workach foliowych.

Odpowiedź prawidłowa: B.

Jednostka efektów kształcenia:

MOD.04.4. Wykonywanie napraw, przeróbek i renowacji wyrobów kuśnierskich

<i>Efekt kształcenia</i>	<i>Kryterium weryfikacji</i>
Uczeń (zdający):	Uczeń (zdający):
3.wykonuje naprawy i renowację wyrobów kuśnierskich	1) określa techniki napraw i renowacji wyrobów kuśnierskich

Przykładowe zadanie 22

Którą techniką należy reperować golizny i wytarcia włosa w kurtce wykonanej ze skór karakułowych?

- A. Krojów literowych.
- B. Wstawek lub naszyć.
- C. Krojów schodkowych.
- D. Przystawień zwierciadlanych.

Odpowiedź prawidłowa: B.

Jednostka efektów kształcenia:

MOD.04.4. Wykonywanie napraw, przeróbek i renowacji wyrobów kuśnierskich

<i>Efekt kształcenia</i>	<i>Kryterium weryfikacji</i>
Uczeń (zdający):	Uczeń (zdający):
2. sporządza kosztorys naprawy, przeróbki i renowacji wyrobów kuśnierskich	2) dokonuje wstępnej kalkulacji robocizny naprawy, przeróbki lub renowacji wyrobów kuśnierskich

Przykładowe zadanie 23

Zgodnie z zamieszczonym w tabeli cennikiem usług kuśnierskich koszt skrócenia rękawów i wymiany podszewki w futrze wynosi

- A. 110,00 zł
- B. 130,00 zł
- C. 150,00 zł
- D. 170,00 zł

Cennik przeróbek kuśnierskich					
Skracanie w zł		Wymiana podszewki w zł		Wymiana zapięć w zł/szt.	
futro/kurtka	90,00	futro	110,00	keski	10,00
rękawy	40,00	kurtka	80,00	guziki	6,00

Odpowiedź prawidłowa: C.

<i>Jednostka efektów kształcenia:</i> MOD.04.5. Język obcy zawodowy	
<i>Efekt kształcenia</i>	<i>Kryterium weryfikacji</i>
Uczeń (zdający):	Uczeń (zdający):
2 rozumie proste wypowiedzi ustne artykułowane wyraźnie, w standardowej odmianie języka obcego nowożytnego, a także proste wypowiedzi pisemne w języku obcym nowożytnym w zakresie umożliwiającym realizację zadań zawodowych: b) rozumie proste wypowiedzi pisemne dotyczące czynności zawodowych (np. broszury, instrukcje obsługi, przewodniki, dokumentację zawodową)	2) znajduje w wypowiedzi lub tekście określone informacje
<p>Przykładowe zadanie 24 a Które z wymienionych skór należą do skór futerkowych pochodzących ze zwierząt łownych i hodowlanych?</p> <p>A. Cat, calf, pony, persian lamb. B. Sheepskin, lamb, goatskin, rabbit C. Polar fox, mink, chinchilla, muskrat. D. Sealskin, whitecoat, sea otter, hair seal.</p> <p>Odpowiedź prawidłowa: C.</p>	

<i>Jednostka efektów kształcenia:</i> MOD.04.5. Język obcy zawodowy	
<i>Efekt kształcenia</i>	<i>Kryterium weryfikacji</i>
Uczeń (zdający):	Uczeń (zdający):
2 rozumie proste wypowiedzi ustne artykułowane wyraźnie, w standardowej odmianie języka obcego nowożytnego, a także proste wypowiedzi pisemne w języku obcym nowożytnym w zakresie umożliwiającym realizację zadań zawodowych: b) rozumie proste wypowiedzi pisemne dotyczące czynności zawodowych (np. broszury, instrukcje obsługi, przewodniki, dokumentację zawodową)	2) znajduje w wypowiedzi lub tekście określone informacje
<p>Przykładowe zadanie 24b Which of the hides listed below belong to fur skins that come from game and farm animals?</p> <p>A. Kota, cielęca, źrebięca, karakułowa. B. Owcza, jagnięca, kozia, królicza. C. Lisa polarnego, norki, szynszyli, piżmaka. D. Foki, bielaka, wydry morskiej, nerpy.</p> <p>Odpowiedź prawidłowa: C.</p>	

Jednostka efektów kształcenia:

MOD.04.5. Język obcy zawodowy

<i>Efekt kształcenia</i>	<i>Kryterium weryfikacji</i>
Uczeń (zdający):	Uczeń (zdający):
1. Posługuje się podstawowym zasobem środków językowych w języku obcym nowożytnym (ze szczególnym uwzględnieniem środków leksykalnych) umożliwiającym realizację czynności zawodowych w zakresie tematów związanych : a) ze stanowiskiem pracy i jego wyposażeniem	1) rozpoznaje oraz stosuje środki językowe umożliwiające realizację czynności zawodowych zakresie: b) narzędzi, maszyn, urządzeń i materiałów koniecznych do realizacji czynności zawodowych

Przykładowe zadanie25 a

Na schemacie maszyny do szycia strzałką zaznaczono

- A. Machine Pulley
- B. Bobbin Case.
- C. Presser Bar
- D. Feed Dog.

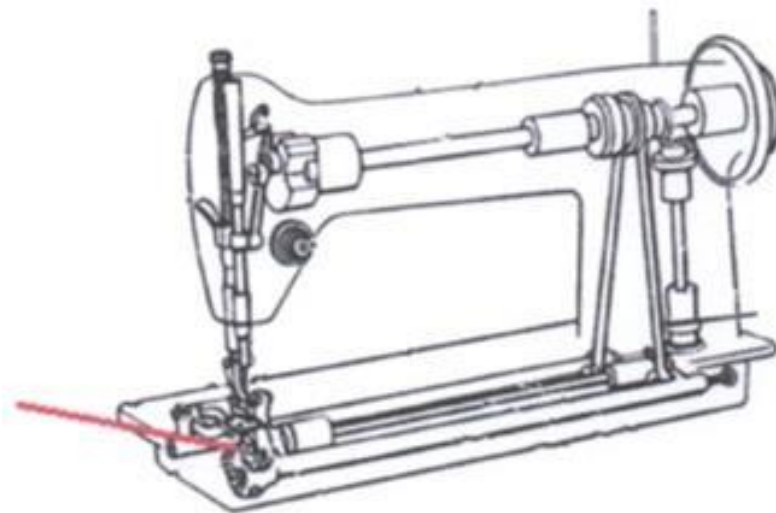

Odpowiedź prawidłowa: B.

Jednostka efektów kształcenia:

MOD.04.5. Język obcy zawodowy

<i>Efekt kształcenia</i>	<i>Kryterium weryfikacji</i>
Uczeń (zdający):	Uczeń (zdający):
2. Posługuje się podstawowym zasobem środków językowych w języku obcym nowożytnym (ze szczególnym uwzględnieniem środków leksykalnych) umożliwiającym realizację czynności zawodowych w zakresie tematów związanych : b) ze stanowiskiem pracy i jego wyposażeniem	1) rozpoznaje oraz stosuje środki językowe umożliwiające realizację czynności zawodowych zakresie: b) narzędzi, maszyn, urządzeń i materiałów koniecznych do realizacji czynności zawodowych

Przykładowe zadanie 25 b

On the sewing machine diagram the part which is marked with an arrow is called:

- A. Koło zamachowe.
- B. Wał korbowy.
- C. Bębnek.
- D. Igielnica.

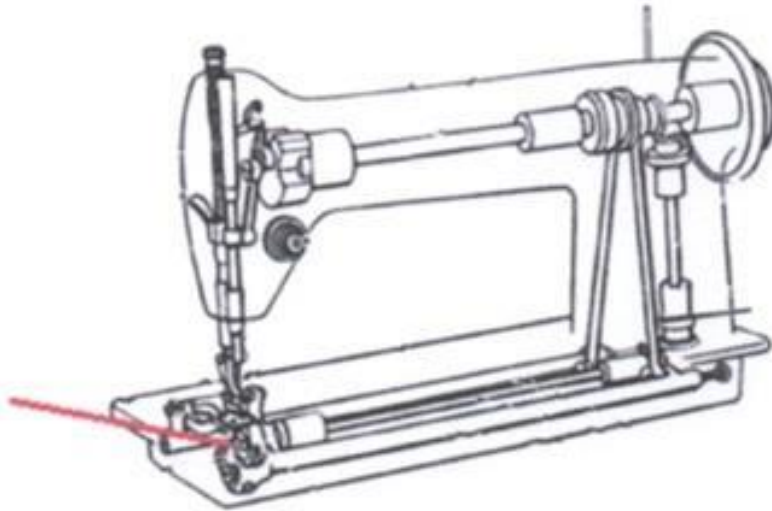

Odpowiedź prawidłowa: C.

Jednostka efektów kształcenia:

MOD.04.6. Kompetencje personalne i społeczne

<i>Efekt kształcenia</i>	<i>Kryterium weryfikacji</i>
Uczeń (zdający):	Uczeń (zdający):
7. stosuje zasady komunikacji interpersonalnej	1) identyfikuje sygnały werbalne i niewerbalne

Przykładowe zadanie 26

Osoba spokojna, towarzyska, otwarta, rozmowna, pewna siebie i przywódcza to:

- A. melancholik.
- B. flegmatyk.
- C. sangwinik.
- D. choleryk.

Odpowiedź prawidłowa: C.

a. Przykład zadania do części praktycznej egzaminu

MOD.04 Wykonywanie i renowacja wyrobów kuśnierskich

Część praktyczna egzaminu

Część praktyczna egzaminu z kwalifikacji MOD.04 jest przeprowadzana według modelu „w” i trwa **180** minut.
Przykład zadania do części praktycznej egzaminu

ZADANIE PRAKTYCZNE

Uszyj dwie odrębne skórki z jednej skóry nutrii, stosując technikę rozdrabniania metodą paskowania poziomego, z jednoczesnym odwracaniem kierunku włosa. Szerokość pasków rozdrabniania wynosi 2cm. Jedną z uszytych skórek nabij na deskę kuśnierską. Podczas wykonywania zadania korzystaj z rysunków instruktażowych zamieszczonych w arkuszu egzaminacyjnym.

Obrównaj skórę, wyrusuj na obrównanej skórze linie poziomych cięć, oznacz paski kolejnymi cyframi 1, 2, 3 itd. od zadu do karku i rozdziel paski na dwie skórki zgodnie z rysunkiem instruktażowym 1 i 2.

Wykonaj kosmetykę uszytych skórek poprzez wyczesanie luźnych włosów, poobcinanie zbędnych nitek.

Skórki, jedną uszytą a drugą nabitą, pozostaw na stanowisku egzaminacyjnym do oceny.

Przed rozpoczęciem szycia dokonaj próbnego przeszycia na maszynie.

Podczas wykonywania prac przestrzegaj instrukcji korzystania z maszyn znajdujących się na stanowisku.

Po wykonaniu zadania uporządkuj stanowisko pracy.

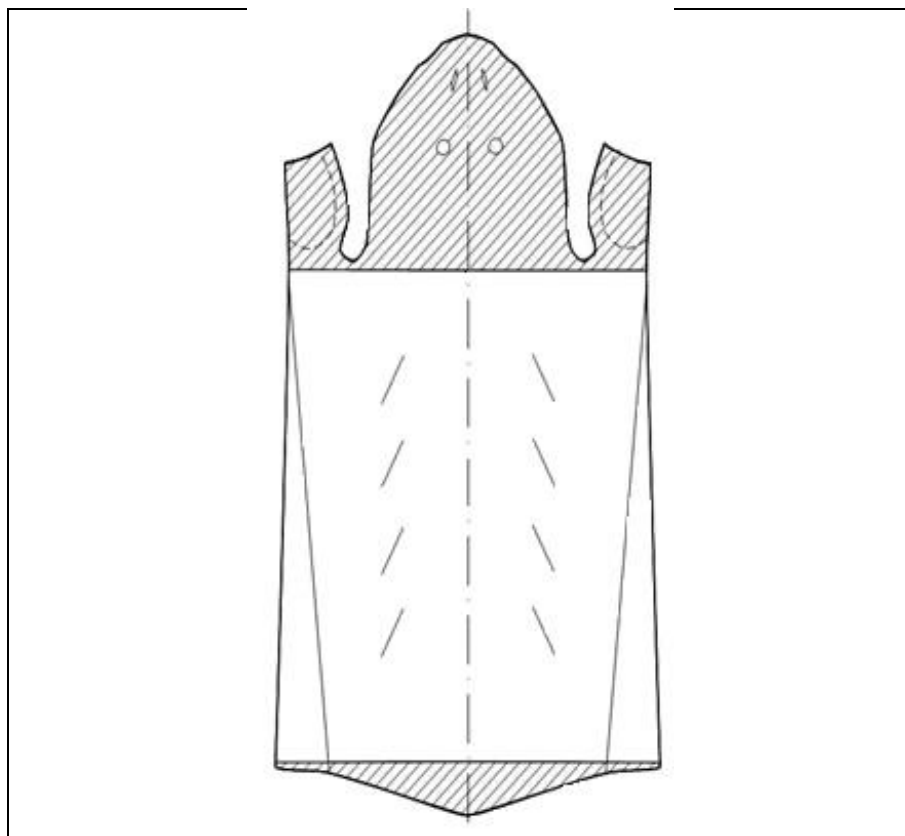

Rys. 1. Sposób obrównania skóry nutrii przeznaczonej do wykonania techniki określonej zadaniem

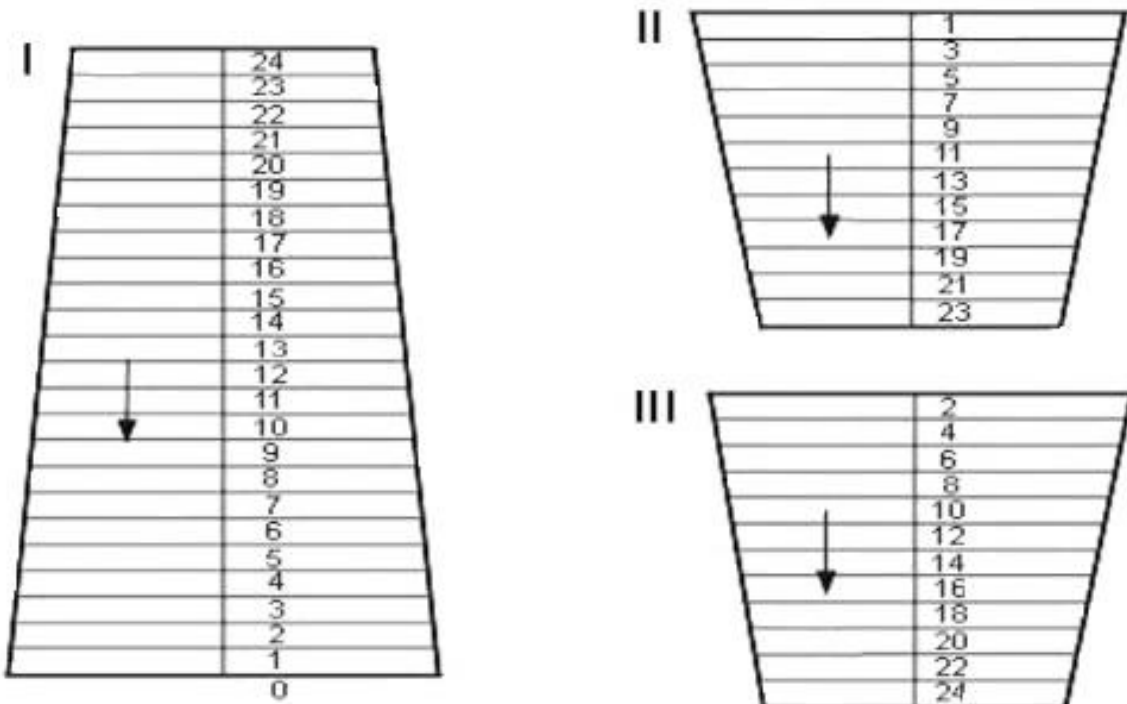

Rys. 2. Przykład odwracania kierunku włosów z równoczesnym podziałem na dwie skóry:

I – skóra po obrównianiu z wyrysowanymi i kolejno oznaczonymi paskami, II i III – sposób rozdzielenia pasków

Warunki techniczne wykonania zadania – uszyte dwóch odrębnych skórek z jednej skóry nutrii metodą paskowania poziomego z jednoczesnym odwracaniem kierunku włosa:

- zaznaczona linia grzbietowa skóry;
- rozrysowana skóra na paski o szerokości 2cm - i linie są prostopadłe do linii grzbietowej;
- wykonane cięcia poziome skóry – i paski są nieporozciągane;
- rozłożone paski na dwie mniejsze skórki – jedną z pasków parzystych, drugą z nieparzystych, z jednoczesnym odwracaniem kierunku włosa;
- uszyte dwie odrębne skórki – szwy w uszytych skórkach są równe, lekko rozluźnione, gęstość ściegów $6 \div 8$ na 1 cm;
- nabita jedna skórka na deskę kuśnierską – gęstość nabijania od $1 \div 2$ cm.

Czas przeznaczony na wykonanie zadania wynosi 180 minut.

Ocenie będą podlegać 4 rezultaty;

- skóra nutria przygotowana do rozkroju techniką rozdrabniania,
 - skóra nutrii rozkrojona na paski i rozdzielona na dwie odrębne skórki,
 - uszyte dwie skórki,
 - jedna skórka nabita na deskę kuśnierską
- oraz
- przebieg wykonywania rozdrobnienia skóry nutrii na dwie odrębne skórki i nabicie jednej z nich na deskę kuśnierską

Efekty kształcenia sprawdzane przykładowym zadaniem praktycznym wraz z kryteriami weryfikacji:

<i>Jednostka efektów kształcenia</i> MOD.04.1. Bezpieczeństwo i higiena pracy	
<i>Efekt kształcenia</i>	<i>Kryterium weryfikacji</i>
Uczeń (zdający)	Uczeń (zdający)
7) organizuje stanowisko pracy zgodnie z wymogami ergonomii oraz przepisami prawa dotyczącymi bezpieczeństwa i higieny pracy, ochrony przeciwpożarowej i ochrony środowiska	1) stosuje zasady organizacji stanowisk pracy związanych z użytkowaniem urządzeń 4) korzysta z instrukcji obsługi urządzeń technicznych podczas wykonywania zadań zawodowych
<i>Jednostka efektów kształcenia</i> MOD.04. 2. Podstawy kuśnierstwa	
<i>Efekt kształcenia</i>	<i>Kryterium weryfikacji</i>
Uczeń (zdający)	Uczeń (zdający)
3) charakteryzuje zagadnienia związane z topografią skór wyprawionych	2) dokonuje podziału skór futrzarskich pospolitych na części topograficzne
8) posługuje się dokumentacją technologiczną	3) odczytuje rysunki zawarte w dokumentacji 5) stosuje technologie opisane w dokumentacji podczas wykonania wyrobu kuśnierskiego
<i>Jednostka efektów kształcenia</i> MOD.04. 3. Wykonywanie wyrobów kuśnierskich	
<i>Efekt kształcenia</i>	<i>Kryterium weryfikacji</i>
Uczeń (zdający)	Uczeń (zdający)
5) posługuje się narzędziami i przyborami stosowanymi do wykonywania wyrobów kuśnierskich	2) dobiera narzędzia i przybory do określonych zadań 3) używa narzędzi i przyborów podczas wykonywania wyrobów kuśnierskich
6) wykonuje wyroby kuśnierskie	5) dokonuje rozkroju skór futerkowych na elementy wyrobu kuśnierskiego 8) konfekcjonuje elementy wyrobu kuśnierskiego 9) łączy elementy wyrobu kuśnierskiego w całość 10) dokonuje kosmetyki wyrobu kuśnierskiego
7) obsługuje maszyny i urządzenia stosowane w kuśnierstwie	4) używa maszyn i urządzeń stosowanych w kuśnierstwie
8) prowadzi kontrolę i ocenę jakości materiałów i wyrobów kuśnierskich	6) przeprowadza kontrolę międzyoperacyjną w poszczególnych fazach produkcji wyrobu kuśnierskiego

Inne zadania praktyczne z zakresu kwalifikacji MOD.04 Wykonywanie i renowacja wyrobów kuśnierskich mogą dotyczyć, np.:

- przyjmowania i realizacji zamówień na różne usługi kuśnierskie;
- stosowanie różnych technik rozkroju skór futerkowych;
- wykonywanie galanterii futrzanej jak: czapki, kołnierze, rękawice, obszycia.

4. PODSTAWA PROGRAMOWA KSZTAŁCENIA w ZAWODZIE KUŚNIERZ- 753106

MOD.04. Wykonywanie i renowacja wyrobów kuśnierskich

CELE KSZTAŁCENIA

Absolwent szkoły prowadzącej kształcenie w zawodzie kuśnierz powinien być przygotowany do wykonywania zadań zawodowych w zakresie kwalifikacji MOD.04. Wykonywanie i renowacja wyrobów kuśnierskich:

- 1) konstruowania i modelowania wyrobów kuśnierskich;
- 2) dobierania i oceny jakości skór futerkowych i dodatków do wyrobu kuśnierskiego;
- 3) obsługiwanie maszyn i urządzeń do wytwarzania wyrobów kuśnierskich;
- 4) wykonywania wyrobów kuśnierskich;
- 5) wykonywania napraw, renowacji i przeróbek wyrobów kuśnierskich.

EFEKTY KSZTAŁCENIA i KRYTERIA WERYFIKACJI TYCH EFEKTÓW

Do wykonywania zadań zawodowych w zakresie kwalifikacji MOD.04. Wykonywanie i renowacja wyrobów kuśnierskich niezbędne jest osiągnięcie niżej wymienionych efektów kształcenia:

MOD.04. Wykonywanie i renowacja wyrobów kuśnierskich	
MOD.04.1. Bezpieczeństwo i higiena pracy	
Efekty kształcenia	Kryteria weryfikacji
Uczeń:	Uczeń:
1) rozróżnia pojęcia związane z bezpieczeństwem i higieną pracy, ochroną przeciwpożarową, ochroną środowiska i ergonomią	1) posługuje się terminologią dotyczącą bezpieczeństwa i higieny pracy, ochrony przeciwpożarowej oraz ochrony środowiska 2) wymienia przepisy prawa dotyczące bezpieczeństwa i higieny pracy, ochrony przeciwpożarowej oraz ochrony środowiska 3) określa warunki organizacji pracy zapewniające wymagany poziom ochrony zdrowia i życia przed zagrożeniami występującymi w środowisku pracy 4) określa działania zapobiegające wyrządzeniu szkód w środowisku 5) opisuje wymagania dotyczące ergonomii pracy 6) rozróżnia środki gaśnicze ze względu na zakres ich stosowania
2) rozróżnia zadania i uprawnienia instytucji oraz służb działających w zakresie ochrony pracy i ochrony środowiska	1) wymienia instytucje i służby działające w zakresie ochrony pracy i ochrony środowiska 2) wymienia zadania i uprawnienia instytucji oraz służb działających w zakresie ochrony pracy i ochrony środowiska
3) rozróżnia prawa i obowiązki pracownika oraz pracodawcy w zakresie bezpieczeństwa i higieny pracy	1) wymienia prawa i obowiązki pracodawcy w zakresie bezpieczeństwa i higieny pracy 2) wymienia prawa i obowiązki pracownika w zakresie bezpieczeństwa i higieny pracy 3) omawia konsekwencje nieprzestrzegania obowiązków pracownika i pracodawcy w zakresie bezpieczeństwa i higieny pracy
4) określa zagrożenia dla zdrowia i życia człowieka występujące w środowisku pracy oraz sposoby zapobiegania im	1) wymienia czynniki szkodliwe w środowisku pracy 2) opisuje źródła i rodzaje zagrożeń występujących w środowisku pracy 3) opisuje wymagania ograniczające wpływ czynników szkodliwych i uciążliwych na organizm człowieka 4) opisuje sposoby zapobiegania zagrożeniom życia i zdrowia w miejscu pracy 5) wyjaśnia pojęcia: wypadek przy pracy, choroba zawodowa 6) wymienia objawy typowych chorób zawodowych

5) stosuje środki ochrony indywidualnej i zbiorowej podczas wykonywania zadań zawodowych	<ol style="list-style-type: none"> 1) opisuje środki ochrony indywidualnej i zbiorowej stosowane podczas wykonywania zadań zawodowych 2) dobiera środki ochrony indywidualnej i zbiorowej do rodzaju wykonywanych prac
6) przestrzega zasad bezpieczeństwa i higieny pracy oraz stosuje przepisy prawa dotyczące ochrony przeciwpożarowej i ochrony środowiska	<ol style="list-style-type: none"> 3) opisuje bezpieczne i higieniczne warunki pracy na stanowisku pracy 4) identyfikuje znaki informacyjne dotyczące ochrony przeciwpożarowej 5) wskazuje zastosowanie gaśnic na podstawie znormalizowanych oznaczeń literowych 6) opisuje zasady zachowania podczas wykonywania zadań zawodowych z użyciem urządzeń podłączonych do sieci elektrycznej 7) opisuje zasady ochrony przeciwpożarowej 8) wyjaśnia zasady prowadzenia gospodarki odpadami, gospodarki wodno-ściekowej oraz w zakresie ochrony powietrza 9) wyjaśnia zasady recyklingu zużytych materiałów pomocniczych
7) organizuje stanowisko pracy zgodnie z wymogami ergonomii oraz przepisami prawa dotyczącymi bezpieczeństwa i higieny pracy, ochrony przeciwpożarowej i ochrony środowiska	<ol style="list-style-type: none"> 1) stosuje zasady organizacji stanowisk pracy związanych z użytkowaniem urządzeń 2) opisuje wymagania ergonomiczne dla stanowiska pracy 3) określa działania zapobiegające powstawaniu pożaru lub innego zagrożenia na stanowisku pracy 4) korzysta z instrukcji obsługi urządzeń technicznych podczas wykonywania zadań zawodowych
8) udziela pierwszej pomocy w stanach nagłego zagrożenia zdrowotnego	<ol style="list-style-type: none"> 1) opisuje podstawowe symptomy wskazujące na stany nagłego zagrożenia zdrowotnego 2) ocenia sytuację poszkodowanego na podstawie analizy objawów obserwowanych u poszkodowanego 3) zabezpiecza siebie, poszkodowanego i miejsce wypadku 4) układa poszkodowanego w pozycji bezpiecznej 5) powiadamia odpowiednie służby 6) prezentuje udzielanie pierwszej pomocy w urazowych stanach nagłego zagrożenia zdrowotnego, np. krwotok, zmiążdżenie, amputacja, złamanie, oparzenie 7) prezentuje udzielanie pierwszej pomocy w nieurazowych stanach nagłego zagrożenia zdrowotnego, np. omdlenie, zawał, udar 8) wykonuje resuscytację krążeniowo-oddechową na fantomie zgodnie z wytycznymi Polskiej Rady Resuscytacji i Europejskiej Rady Resuscytacji
MOD.04.2. Podstawy kuśnierstwa	
Efekty kształcenia	Kryteria weryfikacji
Uczeń:	Uczeń:

1) charakteryzuje właściwości skór wyprawionych	<ol style="list-style-type: none"> 1) rozróżnia rodzaje skór wyprawionych 2) określa budowę histologiczną skór wyprawionych 3) określa przeznaczenie skór wyprawionych
2) charakteryzuje właściwości skór futrzarskich	<ol style="list-style-type: none"> 1) rozróżnia rodzaje skór futrzarskich i ich imitacje 2) dokonuje podziału skór futrzarskich ze względu na pochodzenie, takie jak: szlachetne, półszlachetne i pospolite 3) określa tkankę skórną skór futrzarskich 4) określa właściwości i charakter okrywy włosowej 5) określa sposoby garbowania i uszlachetniania skór futrzarskich
3) charakteryzuje zagadnienia związane z topografią skór wyprawionych	<ol style="list-style-type: none"> 1) dokonuje podziału skór futrzarskich szlachetnych na części topograficzne 2) dokonuje podziału skór futrzarskich pospolitych na części topograficzne 3) rozróżnia rodzaje włosów w skórach futrzarskich 4) określa charakter okrywy włosowej skór futrzarskich w poszczególnych jej częściach topograficznych 5) określa charakter tkanki skórnej w zależności od budowy topograficznej skóry futrzarskiej
4) charakteryzuje zagadnienia związane z jakością skór wyprawionych	<ol style="list-style-type: none"> 1) identyfikuje wady i uszkodzenia skór futrzarskich powstałe za życia zwierzęcia, wynikające ze sposobu wyprawy i magazynowania 2) omawia przyczyny powstawania wad i uszkodzeń za życia zwierzęcia 3) określa przyczyny powstawania wad i uszkodzeń skór futrzarskich w procesie garbowania 4) określa przyczyny powstawania wad i uszkodzeń skór futrzarskich wynikających z niewłaściwego magazynowania
5) charakteryzuje właściwości materiałów pomocniczych i dodatków stosowanych w kuśnierstwie	<ol style="list-style-type: none"> 1) rozpoznaje płaskie wyroby włókiennicze stosowane w kuśnierstwie 2) rozróżnia nici do szycia wyrobów futerkowych 3) określa właściwości materiałów pomocniczych i dodatków stosowanych w kuśnierstwie
6) charakteryzuje odpady powstające podczas rozkroju skór futrzarskich	<ol style="list-style-type: none"> 1) definiuje podstawy klasyfikacji odpadów ze skór futrzarskich 2) klasyfikuje odpady ze skór futrzarskich 3) wskazuje możliwości wykorzystania odpadów ze skór szlachetnych 4) wskazuje możliwości wykorzystania odpadów ze skór pospolitych
7) odczytuje oznaczenia i symbole stosowane na rysunkach technicznych	<ol style="list-style-type: none"> 1) określa rodzaje rysunków technicznych i zasady ich wykonywania 2) objaśnia oznaczenia i symbole stosowane w rysunkach technicznych, w tym ich zastosowanie

8) posługuje się dokumentacją technologiczną	<ol style="list-style-type: none"> 1) wymienia rodzaje dokumentacji technologicznej wyrobu kuśnierskiego 2) rozróżnia rodzaje dokumentacji technologicznej wyrobu kuśnierskiego 3) odczytuje rysunki zawarte w dokumentacji 4) odczytuje symbole rysunkowe szwów i innych zabiegów technologicznych stosowanych w kuśnierstwie 5) stosuje technologie opisane w dokumentacji podczas wykonania wyrobu kuśnierskiego
9) charakteryzuje narzędzia, maszyny i urządzenia stosowane w procesie produkcji wyrobów kuśnierskich	<ol style="list-style-type: none"> 1) wymienia narzędzia, maszyny i urządzenia stosowane w produkcji wyrobów kuśnierskich 2) rozróżnia narzędzia, maszyny i urządzenia stosowane w produkcji wyrobów kuśnierskich 3) określa zastosowanie narzędzi kuśnierskich 4) określa funkcje maszyn podstawowych i specjalnych stosowanych w kuśnierstwie 5) omawia budowę maszyn szwalniczych stosowanych w kuśnierstwie 6) wyjaśnia zasady działania maszyn szwalniczych, takich jak: maszyny kuśnierskie i maszyny stębnowe
10) lokalizuje nieprawidłowości w pracy maszyn i urządzeń	<ol style="list-style-type: none"> 1) określa przyczyny powstawania nieprawidłowości w pracy maszyn i urządzeń stosowanych w kuśnierstwie 2) identyfikuje nieprawidłowości w pracy maszyn i urządzeń stosowanych w kuśnierstwie 3) określa sposoby usuwania usterek maszyn i urządzeń stosowanych w kuśnierstwie
11) posługuje się programami komputerowymi wspomagającymi wykonywanie zadań zawodowych	<ol style="list-style-type: none"> 1) określa zakres stosowania specjalistycznego oprogramowania komputerowego w procesie wytwarzania wyrobów futrzarskich 2) korzysta ze specjalistycznych programów komputerowych do tworzenia rysunków 3) stosuje specjalistyczne oprogramowanie komputerowe w projektowaniu, konstruowaniu i modelowaniu form odzieży 4) stosuje specjalistyczne oprogramowanie komputerowe wspomagające opracowanie dokumentacji techniczno-technologicznej i organizowanie produkcji 5) wykonuje projekty wyrobów futrzarskich w oparciu o skanowane fotografie, rysunki lub szkice 6) korzysta z programu komputerowego do stopniowania form i przygotowywania układu szablonów

12) posługuje się normami i stosuje procedurę oceny zgodności	<ol style="list-style-type: none"> 1) wymienia cele normalizacji krajowej 2) wyjaśnia czym jest norma i wymienia cechy normy 3) rozróżnia oznaczenie normy międzynarodowej, europejskiej i krajowej 4) korzysta ze źródeł informacji dotyczących norm i procedur oceny zgodności
MOD.04.3. Wykonywanie wyrobów kuśnierskich	
Efekty kształcenia	Kryteria weryfikacji
Uczeń:	Uczeń:
1) charakteryzuje asortyment wyrobów kuśnierskich	<ol style="list-style-type: none"> 1) rozróżnia grupy asortymentowe wyrobów kuśnierskich 2) określa przeznaczenie wyrobów kuśnierskich 3) omawia wyroby kuśnierskie ze względu na rodzaj zastosowanych skór
2) wykonuje rysunki wyrobów kuśnierskich	<ol style="list-style-type: none"> 1) rozróżnia rodzaje rysunków stosowanych podczas tworzenia projektu wyrobu kuśnierskiego 2) wykonuje rysunek żurnalowy, modelowy i techniczny wyrobów kuśnierskich 3) sporządza rysunki wyrobów kuśnierskich przy użyciu różnych technik
3) opracowuje formy i szablony wyrobów kuśnierskich	<ol style="list-style-type: none"> 1) określa zasady doboru różnych rodzajów wyrobów kuśnierskich do typu sylwetki 2) posługuje się tabelami pomiarów antropometrycznych 3) definiuje podstawowe pojęcia z zakresu konstrukcji i modelowania form wyrobów kuśnierskich 4) rozpoznaje układy rozmieszczenia skór futrzarskich na szablonach elementów wyrobów kuśnierskich 5) rozróżnia rodzaje modelowania form wyrobów kuśnierskich 6) wykonuje konstrukcje form wyrobów kuśnierskich 7) modeluje formy wyrobów kuśnierskich 8) wykonuje szablony wyrobu kuśnierskiego
4) posługuje się przyrządami i urządzeniami pomiarowymi	<ol style="list-style-type: none"> 1) dobiera urządzenia do badania właściwości chemicznych i fizycznych skór 2) określa własności chemiczne i fizyczne materiałów kuśnierskich za pomocą przyrządów i urządzeń pomiarowych 3) używa przyrządów i urządzeń pomiarowych zgodnie z instrukcjami obsługi
5) posługuje się narzędziami i przyborami stosowanymi do wykonywania wyrobów kuśnierskich	<ol style="list-style-type: none"> 1) rozróżnia narzędzia i przybory stosowane do wykonywania wyrobów kuśnierskich 2) dobiera narzędzia i przybory do określonych zadań 3) używa narzędzi i przyborów podczas wykonywania wyrobów kuśnierskich

6) wykonuje wyroby kuśnierskie	<ol style="list-style-type: none"> 1) wymienia etapy procesu wytwarzania wyrobu kuśnierskiego 2) dobiera skóry do wykonania wyrobu kuśnierskiego, uwzględniając technologię produkcji 3) dobiera techniki kroju skór w zależności od rodzaju skór futrzarskich 4) dobiera sposoby usuwania uszkodzeń skór futrzarskich w zależności od miejsca oraz wielkości wady lub uszkodzenia 5) dokonuje rozkroju skór futerkowych na elementy wyrobu kuśnierskiego 6) dobiera materiały pomocnicze i dodatki krawieckie do wykonania wyrobu kuśnierskiego 7) dokonuje rozkroju materiałów pomocniczych 8) konfekcjonuje elementy wyrobu kuśnierskiego 9) łączy elementy wyrobu kuśnierskiego w całość 10) dokonuje kosmetyki wyrobu kuśnierskiego
7) obsługuje maszyny i urządzenia stosowane w kuśnierstwie	<ol style="list-style-type: none"> 1) dobiera urządzenia i maszyny podstawowe i specjalne, uwzględniając rodzaj operacji technologicznej 2) klasyfikuje igły maszynowe 3) dobiera rodzaj i grubość igły do rodzaju maszyny, rodzaju zszywanych materiałów oraz stosowanych nici 4) używa maszyn i urządzeń stosowanych w kuśnierstwie 5) konserwuje maszyny i urządzenia kuśnierskie
8) prowadzi kontrolę i ocenę jakości materiałów i wyrobów kuśnierskich	<ol style="list-style-type: none"> 1) omawia zadania kontroli jakości 2) określa metody kontroli jakości materiałów podstawowych i pomocniczych oraz gotowych wyrobów kuśnierskich 3) ocenia organoleptycznie jakość tkanki skórnej skór futerkowych 4) ocenia organoleptycznie jakość okrywy włosowej skór 5) ocenia jakość materiałów pomocniczych 6) przeprowadza kontrolę międzyoperacyjną w poszczególnych fazach produkcji wyrobu kuśnierskiego 7) kontroluje jakość gotowych wyrobów kuśnierskich 8) klasyfikuje jakościowo wyroby kuśnierskie
9) charakteryzuje zasady pakowania, magazynowania i transportu materiałów i wyrobów kuśnierskich	<ol style="list-style-type: none"> 1) określa zasady magazynowania skór szlachetnych wyprawionych zdjętych workowo 2) stosuje zasady magazynowania skór pospolitych wyprawionych zdjętych na płasko 3) określa zasady magazynowania materiałów kuśnierskich 4) określa zasady magazynowania gotowych wyrobów kuśnierskich 5) dobiera urządzenia do określania parametrów mikroklimatu pomieszczeń magazynowych 6) rozpoznaje szkodniki skór futerkowych 7) określa sposoby zwalczania szkodników skór futerkowych 8) przygotowuje materiały i wyroby kuśnierskie do

	pakowania, magazynowania i transportu
10) sporządza kalkulację kosztów wytwarzania wyrobów kuśnierskich	<ol style="list-style-type: none"> 1) sporządza normę zużycia materiałów podstawowych na wyroby kuśnierskie 2) sporządza normę zużycia materiałów pomocniczych i dodatków na wyroby kuśnierskie 3) oblicza koszty jednostkowe zużycia materiałowego dla wyrobu kuśnierskiego 4) oblicza koszty całkowite wytwarzania wyrobu kuśnierskiego 5) oblicza koszt wykonania wyrobu kuśnierskiego na indywidualne zamówienie
MOD.04.4. Wykonywanie napraw, przeróbek i renowacji wyrobów kuśnierskich	
Efekty kształcenia	Kryteria weryfikacji
Uczeń:	Uczeń:
1) ocenia stan wyrobów kuśnierskich	<ol style="list-style-type: none"> 1) dokonuje oceny stanu zużycia wyrobów kuśnierskich przeznaczonych do przeróbki lub renowacji 3) rozpoznaje wady i uszkodzenia powstałe podczas użytkowania wyrobów kuśnierskich 4) określa zakres naprawy, przeróbki i renowacji wyrobów kuśnierskich
2) sporządza kosztorys naprawy, przeróbki i renowacji wyrobów kuśnierskich	<ol style="list-style-type: none"> 1) dokonuje kalkulacji kosztów materiałów podstawowych i pomocniczych oraz dodatków 3) dokonuje wstępnej kalkulacji robocizny naprawy, przeróbki lub renowacji wyrobów kuśnierskich 4) określa orientacyjny koszt wykonania naprawy, przeróbki i renowacji wyrobów kuśnierskich 5) wymienia składniki kosztów wykonania naprawy, przeróbki i renowacji wyrobów kuśnierskich 6) określa koszty bezpośrednie, pośrednie i koszt całkowity wykonania naprawy, przeróbki i renowacji wyrobów kuśnierskich
3) wykonuje naprawy i renowację wyrobów kuśnierskich	<ol style="list-style-type: none"> 1) określa techniki napraw i renowacji wyrobów kuśnierskich 2) wykonuje naprawy uszkodzonych połączeń nitkowych i rozdarć 3) wykonuje naprawy uszkodzeń powstałych po stronie okrywy włosowej, takich jak: wytarcia włosa, golizna i spilśnienie

4) wykonuje przeróbki wyrobów kuśnierskich	<ol style="list-style-type: none"> 1) wykonuje pomiary krawieckie niezbędne do wykonania przeróbki wyrobu kuśnierskiego 2) ustala zakres wykonania przeróbki wyrobu kuśnierskiego z uwzględnieniem typu sylwetki i wymagań klienta 3) dobiera materiały podstawowe i pomocnicze do wykonania przeróbki wyrobów kuśnierskich 4) dokonuje przymiarki przeróbki wyrobu kuśnierskiego na figurze klienta 5) nanosi poprawki wyrobu kuśnierskiego 6) wykończa wyrób kuśnierski po wykonaniu przeróbki 7) przeróbki
5) ocenia jakość wykonania pracy	<ol style="list-style-type: none"> 1) rozpoznaje błędy powstałe w trakcie wykonywania przeróbki wyrobów kuśnierskich 2) klasyfikuje błędy przeróbki wyrobów kuśnierskich 3) wskazuje sposoby usuwania powstałych błędów przeróbki wyrobów kuśnierskich
MOD.04.5. Język obcy zawodowy	
Efekty kształcenia	Kryteria weryfikacji
Uczeń:	Uczeń:
<ol style="list-style-type: none"> 1) posługuje się podstawowym zasobem środków językowych w języku obcym nowożytnym (ze szczególnym uwzględnieniem środków leksykalnych) umożliwiającym realizację czynności zawodowych w zakresie tematów związanych: <ol style="list-style-type: none"> a. ze stanowiskiem pracy i jego wyposażeniem b. z głównymi technologiami stosowanymi w danym zawodzie c. z dokumentacją związaną z danym zawodem d. z usługami świadczonymi w danym zawodzie 	<ol style="list-style-type: none"> 1) rozpoznaje oraz stosuje środki językowe umożliwiające realizację czynności zawodowych w zakresie: <ol style="list-style-type: none"> a) czynności wykonywanych na stanowisku pracy, w tym związanych z zapewnieniem bezpieczeństwa i higieny pracy b) narzędzi, maszyn, urządzeń i materiałów koniecznych do realizacji czynności zawodowych c) procesów i procedur związanych z realizacją zadań zawodowych d) formularzy, specyfikacji oraz innych dokumentów związanych z wykonywaniem zadań zawodowych e) świadczonych usług, w tym obsługi klienta
<ol style="list-style-type: none"> 1) rozumie proste wypowiedzi ustne artykułowane wyraźnie, w standardowej odmianie języka obcego nowożytnego, a także proste wypowiedzi pisemne w języku obcym nowożytnym w zakresie umożliwiającym realizację zadań zawodowych: <ol style="list-style-type: none"> a) rozumie proste wypowiedzi ustne dotyczące czynności zawodowych (np. rozmowy, wiadomości, komunikaty, instrukcje lub filmy instruktażowe, prezentacje), artykułowane wyraźnie, w standardowej odmianie języka b) rozumie proste wypowiedzi pisemne dotyczące czynności zawodowych (np. napisy, broszury, instrukcje obsługi, przewodniki, dokumentację zawodową) 	<ol style="list-style-type: none"> 1) określa główną myśl wypowiedzi lub tekstu lub fragmentu wypowiedzi lub tekstu 2) znajduje w wypowiedzi lub tekście określone informacje 3) rozpoznaje związki między poszczególnymi częściami tekstu 4) układa informacje w określonym porządku

<p>3) samodzielnie tworzy krótkie, proste, spójne i logiczne wypowiedzi ustne i pisemne w języku obcym nowożytnym w zakresie umożliwiającym realizację zadań zawodowych:</p> <p>a) tworzy krótkie, proste, spójne i logiczne wypowiedzi ustne dotyczące czynności zawodowych (np. polecenie, komunikat, instrukcję)</p> <p>b) tworzy krótkie, proste, spójne i logiczne wypowiedzi pisemne dotyczące czynności zawodowych (np. komunikat, e-mail, instrukcję, wiadomość, CV, list motywacyjny, dokument związany z wykonywanym zawodem – według wzoru)</p>	<ol style="list-style-type: none"> 1) opisuje przedmioty, działania i zjawiska związane 2) z czynnościami zawodowymi 3) przedstawia sposób postępowania w różnych sytuacjach zawodowych (np. udziela odpowiedzi klientowi, wyjaśnia zasady) 4) wyraża i uzasadnia swoje stanowisko 5) stosuje zasady konstruowania tekstów o różnym charakterze 6) stosuje formalny lub nieformalny styl wypowiedzi adekwatnie do sytuacji
<p>4) uczestniczy w rozmowie w typowych sytuacjach związanych z realizacją zadań zawodowych – reaguje w języku obcym nowożytnym w sposób zrozumiały, adekwatnie do sytuacji komunikacyjnej, ustnie lub w formie prostego tekstu:</p> <p>a) reaguje ustnie (np. podczas rozmowy z innym pracownikiem, klientem, kontrahentem, w tym rozmowy telefonicznej) w typowych sytuacjach związanych z wykonywaniem czynności zawodowych</p> <p>b) reaguje w formie prostego tekstu pisanego (np. wiadomość, formularz, e-mail, dokument związany z wykonywanym zawodem) w typowych sytuacjach związanych z wykonywaniem czynności zawodowych</p>	<ol style="list-style-type: none"> 1) rozpoczyna, prowadzi i kończy rozmowę 2) uzyskuje i przekazuje informacje i wyjaśnienia 3) wyraża swoje opinie i uzasadnia je, pyta o opinie, zgadza się lub nie zgadza z opiniami innych osób 4) prowadzi proste negocjacje związane z czynnościami zawodowymi 5) pyta o upodobania i intencje innych osób 6) proponuje, zachęca klienta 7) stosuje zwroty i formy grzecznościowe 8) dostosowuje styl wypowiedzi do sytuacji
<p>5) zmienia formę przekazu ustnego lub pisemnego w języku obcym nowożytnym, w typowych sytuacjach związanych z wykonywaniem czynności zawodowych</p>	<ol style="list-style-type: none"> 1) przekazuje w języku obcym nowożytnym informacje zawarte w materiałach wizualnych (np. w wykresach, symbolach, piktogramach, schematach) oraz audiowizualnych (np. w filmach instruktażowych) 2) przekazuje w języku polskim informacje sformułowane w języku obcym nowożytnym 3) przekazuje w języku obcym nowożytnym informacje sformułowane w języku polskim lub tym języku obcym nowożytnym 4) przedstawia publicznie w języku obcym nowożytnym wcześniej opracowany materiał (np. prezentację)

<p>1) wykorzystuje strategie służące doskonaleniu własnych umiejętności językowych oraz podnoszące świadomość językową:</p> <p>a) wykorzystuje techniki samodzielnej pracy nad językiem obcym nowożytnym</p> <p>b) współdziała w grupie</p> <p>c) korzysta ze źródeł informacji w języku obcym nowożytnym</p> <p>d) stosuje strategie komunikacyjne i kompensacyjne</p>	<p>1) posługuje się słownikiem dwujęzycznym i jednojęzycznym,</p> <p>2) pracuje z tekstem w języku obcym nowożytnym, również za pomocą technologii informacyjno- komunikacyjnych</p> <p>3) identyfikuje słowa kluczowe, internacjonalizmy</p> <p>4) wykorzystuje kontekst (tam, gdzie to możliwe), aby w przybliżeniu określić znaczenie słowa</p> <p>5) upraszcza (jeżeli to konieczne) wypowiedź, zastępuje nieznane słowa innymi, wykorzystuje opis, środki niewerbalne</p>
<p>MOD.04.6. Kompetencje personalne i społeczne</p>	
<p>Efekty kształcenia</p>	<p>Kryteria weryfikacji</p>
<p>Uczeń:</p>	<p>Uczeń:</p>
<p>1) przestrzega zasad kultury osobistej i etyki zawodowej</p>	<p>1) stosuje zasady kultury osobistej i ogólnie przyjęte</p> <p>2) normy zachowania w środowisku pracy</p> <p>3) przyjmuje odpowiedzialność za powierzone informacje zawodowe</p> <p>4) respektuje zasady dotyczące przestrzegania tajemnicy związanej z wykonywanym zawodem i miejscem pracy</p> <p>5) wyjaśnia, na czym polega zachowanie etyczne w wykonywanym zawodzie</p> <p>6) wskazuje przykłady zachowań etycznych</p>
<p>2) planuje wykonanie zadania</p>	<p>1) omawia czynności realizowane w ramach czasu pracy</p> <p>2) określa czas realizacji zadań</p> <p>3) realizuje działania w wyznaczonym czasie</p> <p>4) monitoruje realizację zaplanowanych działań</p> <p>5) dokonuje modyfikacji zaplanowanych działań</p> <p>6) dokonuje samooceny wykonanej pracy</p>
<p>3) ponosi odpowiedzialność za podejmowane działania</p>	<p>1) przewiduje skutki, w tym prawne, podejmowanych działań</p> <p>2) wykazuje odpowiedzialność za wykonywaną pracę</p> <p>3) ocenia podejmowane działania</p> <p>4) przewiduje konsekwencje niewłaściwego wykonywania czynności zawodowych na stanowisku pracy, w tym posługiwania się niebezpiecznymi substancjami, oraz niewłaściwej eksploatacji maszyn i urządzeń na stanowisku pracy</p>
<p>4) wykazuje się kreatywnością i otwartością na zmiany</p>	<p>1) podaje przykłady wpływu zmiany na różne sytuacje</p> <p>2) społeczne i gospodarcze</p> <p>3) wskazuje przykłady wprowadzenia zmiany i ocenia skutki jej wprowadzenia</p> <p>4) proponuje sposoby rozwiązywania problemów związanych z wykonywaniem zadań zawodowych w nietypowych sytuacjach</p>

5) stosuje techniki radzenia sobie ze stresem	<ol style="list-style-type: none"> 1) rozpoznaje źródła stresu podczas wykonywania zadań zawodowych 2) wybiera techniki radzenia sobie ze stresem odpowiednio do sytuacji 3) wskazuje najczęstsze przyczyny sytuacji stresowych w pracy zawodowej 4) przedstawia różne formy zachowań asertywnych jako sposoby radzenia sobie ze stresem 5) rozróżnia techniki rozwiązywania konfliktów związanych z wykonywaniem zadań zawodowych 6) określa skutki stresu
6) doskonali umiejętności zawodowe	<ol style="list-style-type: none"> 1) pozyskuje z różnych źródeł informacje zawodoznawcze dotyczące przemysłu 2) określa zakres umiejętności i kompetencji niezbędnych do wykonywania zawodu 3) analizuje własne kompetencje 4) wyznacza cele własnego rozwoju zawodowego 5) planuje drogę doskonalenia się w zawodzie 6) wskazuje możliwości podnoszenia kompetencji zawodowych, osobistych i społecznych
7) stosuje zasady komunikacji interpersonalnej	<ol style="list-style-type: none"> 1) identyfikuje sygnały werbalne i niewerbalne 2) stosuje aktywne metody słuchania 3) prowadzi dyskusje 4) udziela informacji zwrotnej
8) stosuje metody i techniki rozwiązywania problemów	<ol style="list-style-type: none"> 1) opisuje sposoby przeciwdziałania problemom w zespole realizującym zadania 2) opisuje techniki rozwiązywania problemów 3) wskazuje, na wybranych przykładach, metody i techniki rozwiązywania problemu
9) współpracuje w zespole	<ol style="list-style-type: none"> 1) pracuje w zespole, ponosząc odpowiedzialność za wspólnie realizowane zadania 2) przestrzega podziału ról, zadań i odpowiedzialności w zespole 3) angażuje się w realizację wspólnych działań zespołu 4) modyfikuje sposób zachowania, uwzględniając stanowisko wypracowane wspólnie z innymi członkami zespołu

WARUNKI REALIZACJI KSZTAŁCENIA w ZAWODZIE KUŚNIERZ

Szkoła prowadząca kształcenie w zawodzie zapewnia pomieszczenia dydaktyczne z wyposażeniem odpowiadającym technologii i technice stosowanej w zawodzie, aby zapewnić osiągnięcie wszystkich efektów kształcenia określonych w podstawie programowej kształcenia w zawodzie szkolnictwa branżowego oraz umożliwić przygotowanie absolwenta do wykonywania zadań zawodowych.

Wyposażenie szkoły niezbędne do realizacji kształcenia w kwalifikacji MOD.04. Wykonywanie i renowacji wyrobów kuśnierskich

Pracownia projektowania i modelowania wyrobów kuśnierskich wyposażona w:

- stanowisko komputerowe dla nauczyciela podłączone do sieci lokalnej z dostępem do internetu, oprogramowaniem biurowym, oprogramowaniem wspomagającym projektowanie, urządzeniem wielofunkcyjnym, ploterem i projektorem multimedialnym,
- stanowiska komputerowe dla uczniów (jedno stanowisko dla jednego ucznia) podłączone do sieci lokalnej, z

- dostępem do internetu, oprogramowaniem biurowym i oprogramowaniem wspomagającym projektowanie,
- drukarkę umożliwiającą drukowanie w formacie A3 (jedno urządzenie dla dziesięciu stanowisk komputerowych),
- zestawy barw, modele przekroju brył geometrycznych,
- stelaże do organizowania wystaw, manekiny, zestawy próbek skór wyprawionych licowych i futerkowych,
- modele wyrobów kuśnierskich,
- zestawy próbek materiałów wykończeniowych, zdobniczych i dodatków krawieckich,
- formy i szablony wyrobów kuśnierskich oraz plansze ilustrujące budowę sylwetki ludzkiej,
- przybory i przyrządy do wykonania pomiarów krawieckich oraz narzędzia do wykonywania pomiarów antropometrycznych,
- konstrukcje podstawowych wyrobów kuśnierskich,
- katalogi i żurnale wyrobów kuśnierskich oraz normy dotyczące wyrobów kuśnierskich.

Pracownia materiałoznawstwa wyposażona w:

- stanowiska badań materiałów i wyrobów ze skór (jedno stanowisko dla trzech uczniów) wyposażone w wagę laboratoryjną, mikroskop z oprzyrządowaniem, lupę i przyrządy laboratoryjne wraz z zestawem odczynników do badania skór,
- przyrządy pomiarowe do wyznaczania parametrów budowy skór, tworzyw skóropodobnych i sztucznych oraz klejów,
- przyrządy do pomiaru warunków klimatycznych i aklimatyzacji próbek,
- planimetr i grubościomierz, zrywarkę,
- aparat do badania odporności wybarwień na tarcie, czynniki mokre, termostabilizację i światło sztuczne,
- próbki skór futerkowych,
- zestawy próbek włókien,
- katalog wyrobów włókienniczych,
- schematy procesów wyprawy skór,
- normy techniczne dotyczące badań laboratoryjnych skór futerkowych wyprawionych i uszlachetnionych, instrukcje obsługi urządzeń pomiarowych.

Pracownia technologii wyrobów kuśnierskich wyposażona w:

- próbki skór licowych, futerkowych i materiałów pomocniczych stosowanych w produkcji wyrobów kuśnierskich,
- narzędzia i przybory kuśnierskie oraz części maszyn do produkcji wyrobów kuśnierskich,
- katalogi wyrobów kuśnierskich,
- plansze przedstawiające etapy procesu wytwarzania wyrobów kuśnierskich,
- schematy kinematyczne i technologiczne maszyn i urządzeń,
- dokumentację wyrobów kuśnierskich,
- katalogi maszyn i urządzeń stosowanych w produkcji wyrobów kuśnierskich,
- instrukcje obsługi maszyn i urządzeń stosowanych w produkcji wyrobów kuśnierskich.

Warsztaty szkolne wyposażone w:

- stanowiska dobierania skór (jedno stanowisko dla trzech uczniów) wyposażone w stół do sortowania i dobierania skór, planimetr, grubościomierz, wagę dziesiętną,
- stanowiska przygotowania i rozkroju skór futerkowych (jedno stanowisko dla dwóch uczniów) wyposażone w blat do nabijania skór, kleszcze kuśnierskie, narzędzia do wyciągania gwoździ kuśnierskich, grzebień do czesania okrywy włosowej, przybory do nawilżania skór, stół do krojenia, noże kuśnierskie szablony elementów wyrobów kuśnierskich,
- stanowiska łączenia elementów wyrobów (jedno stanowisko dla jednego ucznia) wyposażone w maszynę kuśnierską wraz z oprzyrządowaniem, stół do pracy ręcznej, przybory do szycia ręcznego, materiały pomocnicze oraz dokumentację wyrobów,
- stanowiska rozkroju i łączenia elementów materiałów wykończeniowych (jedno stanowisko dla sześciu uczniów) wyposażone w stół do rozkroju materiałów, nożyce, szablony, przyciski metalowe, maszynę (stębnówkę płaską) i dodatki krawieckie,
- stanowisko prasowania (jedno stanowisko dla sześciu uczniów) wyposażone w stół do prasowania lub deskę do prasowania, żelazko z termostatem, rękawnik i poduszkę prasowalniczą,
- stanowiska kontroli jakości i pakowania wyrobów gotowych (jedno stanowisko dla trzech uczniów) wyposażone w dokumentacje techniczno-technologiczne, przyrządy stosowane do kontroli jakości wyrobów skórzanych, manekiny męskie, damskie i dziecięce, stojaki i wieszaki,

- maszynę do rozkroju skór futerkowych, maszynę do trzepania skór, urządzenie suszarnicze, pojemniki na wykrojone komplety elementów wyrobu, pojemniki na odpady, instrukcje obsługi maszyn oraz narzędzia do ich regulacji i katalogi wyrobów kuśnierskich.

MINIMALNA LICZBA GODZIN KSZTAŁCENIA ZAWODOWEGO DLA KWALIFIKACJI WYODRĘBNIONEJ w ZAWODZIE¹⁾

MOD.04. Wykonywanie i renowacja wyrobów kuśnierskich	
Nazwa jednostki efektów kształcenia	Liczba godzin
MOD.04.1. Bezpieczeństwo i higiena pracy	30
MOD.04.2. Podstawy kuśnierstwa	120
MOD.04.3. Wykonywanie wyrobów kuśnierskich	390
MOD.04.4. Wykonywanie napraw, przeróbek i renowacji wyrobów kuśnierskich	190
MOD.04.5. Język obcy zawodowy	30
Razem	760
MOD.04.6. Kompetencje personalne i społeczne ²⁾	

- 1) w szkole liczbę godzin kształcenia zawodowego należy dostosować do wymiaru godzin określonego w przepisach w sprawie ramowych planów nauczania dla publicznych szkół, przewidzianego dla kształcenia zawodowego w danym typie szkoły, zachowując minimalną liczbę godzin wskazanych w tabeli dla efektów kształcenia właściwych dla kwalifikacji wyodrębnionej w zawodzie.
- 2) Nauczyciele wszystkich obowiązkowych zajęć edukacyjnych z zakresu kształcenia zawodowego powinni stwarzać uczniom warunki do nabywania kompetencji personalnych i społecznych.

MOŻLIWOŚCI PODNOSZENIA KWALIFIKACJI w ZAWODZIE

Absolwent szkoły prowadzącej kształcenie w zawodzie kuśnierz po potwierdzeniu kwalifikacji MOD.04. Wykonywanie i renowacja wyrobów kuśnierskich może uzyskać dyplom zawodowy w zawodzie technik technologii wyrobów skórzanych po potwierdzeniu kwalifikacji MOD.12. Organizacja i prowadzenie procesów wytwarzania wyrobów skórzanych oraz uzyskaniu wykształcenia średniego lub średniego branżowego.

C. ZAŁĄCZNIKI

ZAŁĄCZNIK 1.	Wykaz wybranych aktów prawnych
ZAŁĄCZNIK 2.	Informacja o sposobie organizacji i przeprowadzania egzaminu zawodowego
ZAŁĄCZNIK 3.	Wzór deklaracji przystąpienia do egzaminu zawodowego dla ucznia/słuchacza/absolwenta
ZAŁĄCZNIK 3a.	Wzór deklaracji dla absolwenta, którego szkoła została zlikwidowana oraz dla osoby, która ukończyła KKZ – w przypadku likwidacji podmiotu prowadzącego ten KKZ
ZAŁĄCZNIK 3b.	Wzór deklaracji dla osoby, która ukończyła KKZ oraz dla osoby uczestniczącej w kwalifikacyjnym kursie zawodowym, który kończy się nie później niż na 6 tygodni przed pierwszym dniem terminu głównego egzaminu zawodowego
ZAŁĄCZNIK 3c.	Wzór deklaracji dla osoby przystępującej do egzaminu eksternistycznego zawodowego, osoby dorosłej – uczestnika przygotowania zawodowego dorosłych
ZAŁĄCZNIK 3d.	Wzór deklaracji dla ucznia posiadającego orzeczenie o potrzebie kształcenia specjalnego wydane ze względu na niepełnosprawność, kształcącego się w zawodzie, dla którego przewidziano zawód o charakterze pomocniczym
ZAŁĄCZNIK 4.	Wzór wniosku o wgląd do pracy egzaminacyjnej egzaminu zawodowego
ZAŁĄCZNIK 5.	Wzór wniosku zdającego o wgląd do dokumentacji stanowiącej podstawę wszczęcia unieważnienia egzaminu zawodowego
ZAŁĄCZNIK 6.	Wzór wniosku o weryfikację sumy punktów egzaminu zawodowego
ZAŁĄCZNIK 7.	Wzór wniosku o dopuszczenie do egzaminu eksternistycznego zawodowego
ZAŁĄCZNIK 7a.	Wzór wniosku o dopuszczenie do egzaminu zawodowego (uczestnik przygotowania zawodowego dorosłych)
ZAŁĄCZNIK 8.	Wzór wniosku o przystąpienie do egzaminu zawodowego w terminie dodatkowym
ZAŁĄCZNIK 9.	Wykaz Okręgowych Komisji Egzaminacyjnych
ZAŁĄCZNIK 10.	Wykaz zawodów, w zakresie których nie przeprowadza się egzaminu eksternistycznego zawodowego

ZAŁĄCZNIK 1. Wykaz wybranych aktów prawnych

- ustawa z dnia 14 grudnia 2016 r. Prawo oświatowe (t.j. Dz. U. z 2020 poz. 910)
- ustawa z dnia 14 grudnia 2016 r. Przepisy wprowadzające ustawę Prawo oświatowe (Dz.U. z 2017 r. poz. 60, z późn. zm.)
- ustawa z dnia 7 września 1991 r. o systemie oświaty (t.j. Dz. U. z 2020 r. poz. 1327)
- ustawa z dnia 26 stycznia 1982 r. Karta Nauczyciela (t.j. Dz. U. z 2019 r. poz. 2215)
- ustawa z dnia 20 kwietnia 2004 r. o promocji zatrudnienia i instytucjach rynku pracy (t.j. Dz. U. z 2019 r. poz. 1482)
- ustawa z dnia 10 maja 2018 r. o ochronie danych osobowych (t.j. Dz. U. z 2019 r. poz. 1781)
- rozporządzenie Parlamentu Europejskiego i Rady (UE) 2016/679 z 27 kwietnia 2016 r. w sprawie ochrony osób fizycznych w związku z przetwarzaniem danych osobowych i w sprawie swobodnego przepływu takich danych oraz uchylenia dyrektywy 95/46/WE (ogólne rozporządzenie o ochronie danych) (Dz. U. poz. 730)
- rozporządzenie Ministra Edukacji Narodowej z dnia 28 sierpnia 2019 r. w sprawie szczegółowych warunków i sposobu przeprowadzania egzaminu zawodowego oraz egzaminu potwierdzającego kwalifikacje w zawodzie (Dz. U. poz. 1707)
- rozporządzenie Ministra Edukacji Narodowej z dnia 15 lutego 2019 r. w sprawie ogólnych celów i zadań kształcenia w zawodach szkolnictwa branżowego oraz klasyfikacji zawodów szkolnictwa branżowego (Dz.U. poz. 316, z późn. zm.)
- rozporządzenie Ministra Edukacji Narodowej z dnia 16 maja 2019 r. w sprawie podstaw programowych kształcenia w zawodach szkolnictwa branżowego oraz dodatkowych umiejętności zawodowych w zakresie wybranych zawodów szkolnictwa branżowego (Dz.U. poz. 991, z późn. zm.)
- rozporządzenie Ministra Edukacji Narodowej z dnia 27 sierpnia 2019 r. w sprawie świadectw, dyplomów państwowych i innych druków szkolnych (Dz. U. poz. 1700, z późn. zm.)
- ustawa z dnia 22 grudnia 2015 r. o Zintegrowanym Systemie Kwalifikacji (Dz. U. z 2020 r. poz. 226)
- rozporządzenie Ministra Edukacji Narodowej z dnia 21 kwietnia 2009 r. w sprawie ramowego programu szkolenia kandydatów na egzaminatorów, sposobu prowadzenia ewidencji egzaminatorów oraz trybu wpisywania i skreślenia egzaminatorów z ewidencji (t.j. Dz. U. z 2015 r. poz. 1305 z późn. zm.)
- rozporządzenie Ministra Edukacji Narodowej z dnia 19 marca 2019 r. w sprawie kształcenia ustawicznego w formach pozaszkolnych (Dz.U. poz. 652)
- rozporządzenie Ministra Edukacji Narodowej z dnia 30 sierpnia 2019 r. w sprawie egzaminów eksternistycznych (Dz. U. poz. 1717)
- rozporządzenie Ministra Edukacji Narodowej z dnia 9 sierpnia 2017 r. w sprawie warunków organizowania kształcenia, wychowania i opieki dla dzieci i młodzieży niepełnosprawnych, niedostosowanych społecznie i zagrożonych niedostosowaniem społecznym (Dz. U. poz.1578, z późn. zm.)
- rozporządzenie Ministra Edukacji Narodowej i Sportu z dnia 31 grudnia 2002 r. w sprawie bezpieczeństwa i higieny w publicznych i niepublicznych szkołach i placówkach (Dz. U. z 2003 r. Nr 6, poz. 69, z późn. zm.)
- rozporządzenie Ministra Pracy i Polityki Socjalnej z dnia 26 września 1997 r. w sprawie ogólnych przepisów bezpieczeństwa i higieny pracy (Dz. U. z 2003 r. Nr 169, poz. 1650, z późn. zm.)
- rozporządzenie Ministra Pracy i Polityki Społecznej z dnia 11 kwietnia 2014 r. w sprawie przygotowania zawodowego dorosłych (Dz. U. poz. 497)
- rozporządzenie Ministra Edukacji Narodowej z dnia 22 lutego 2019 r. w sprawie praktycznej nauki zawodu (Dz. U. poz. 391)
- rozporządzenie Rady Ministrów z 13 sierpnia 2019 r. w sprawie przygotowania zawodowego młodocianych i ich wynagradzania (Dz. U. poz. 1636)
- rozporządzenie Ministra Edukacji Narodowej z dnia 30 sierpnia 2019 r. w sprawie warunków, jakie musi spełnić osoba ubiegająca się o uzyskanie dyplomu zawodowego albo dyplomu potwierdzającego kwalifikacje zawodowe (Dz. U. poz. 1731, z późn. zm.)
- ustawa z dnia 9 listopada 2000 r. o utworzeniu Polskiej Agencji Rozwoju Przedsiębiorczości (Dz. U. z 2019 r. poz. 310).

ZAŁĄCZNIK 2. Informacja o sposobie organizacji i przeprowadzania egzaminu zawodowego

Zgodnie z §15 rozporządzenia Ministra Edukacji Narodowej z dnia 28 sierpnia 2019 r. w sprawie szczegółowych warunków i sposobu przeprowadzania egzaminu zawodowego oraz egzaminu potwierdzającego kwalifikacje w zawodzie informacja dotycząca sposobu organizacji i przeprowadzania egzaminu zawodowego jest ogłaszana nie później niż 20 sierpnia roku szkolnego poprzedzającego rok szkolny, w którym jest przeprowadzany egzamin zawodowy i publikowana na stronie internetowej Centralnej Komisji Egzaminacyjnej www.cke.gov.pl

ZAŁĄCZNIK 3. Wzór deklaracji przystąpienia do egzaminu zawodowego dla ucznia/ słuchacza/ absolwenta

Uwaga: deklaracja dotyczy egzaminu w jednej kwalifikacji, osoba przystępująca do egzaminu w więcej niż jednej kwalifikacji wypełnia deklarację dla każdej kwalifikacji osobno

jestem uczniem słuchaczem absolwentem

.....
miejsowość, data

d	d	m	m	r	r	r	r		

Dane osobowe ucznia/słuchacza/absolwenta (wypełnić drukowanymi literami):

Nazwisko:

Imię (imiona):

Data urodzenia:
d d m m r r r r

Numer PESEL:

w przypadku braku numeru PESEL - seria i numer paszportu lub innego dokumentu potwierdzającego tożsamość

Adres korespondencyjny (wypełnić drukowanymi literami):

miejsowość:

ulica i numer domu:

kod pocztowy i poczta: -

nr telefonu:

Adres poczty elektronicznej:

Deklaruję przystąpienie do egzaminu zawodowego w terminie głównym*

* w sesji Zima (deklarację składa się do 15 września 20... r.)

w sesji Lato (deklarację składa się do 7 lutego 20... r.)

w kwalifikacji

.
symbol kwalifikacji zgodny z podstawą programową szkolnictwa zbranżowego

.....
nazwa kwalifikacji

wyodrębnionej w zawodzie

symbol cyfrowy zawodu

.....
nazwa zawodu

Do egzaminu będę przystępować*

po raz pierwszy po raz kolejny w części pisemnej po raz kolejny w części praktycznej

Ubiegam się o dostosowanie warunków egzaminu* TAK / NIE

Do deklaracji dołączam*:

- Orzeczenie/opinię publicznej poradni psychologiczno-pedagogicznej (w przypadku występowania dysfunkcji)
- Zaświadczenie o stanie zdrowia wydane przez lekarza* (w przypadku choroby lub niesprawności czasowej)
- Świadectwo ukończenia szkoły

.....
*właściwe zaznaczyć

Potwierdzam przyjęcie deklaracji

.....
czytelny podpis

.....
Pieczęć szkoły

.....
data, czytelny podpis osoby przyjmującej



Obowiązek informacyjny wynikający z art. 13 i 14 Rozporządzenia Parlamentu Europejskiego i Rady (UE) 2016/679 z 27 kwietnia 2016 r. w sprawie ochrony osób fizycznych w związku z przetwarzaniem danych osobowych i w sprawie swobodnego przepływu takich danych oraz uchylenia dyrektywy 95/46/WE, w zakresie przeprowadzania egzaminu zawodowego, zgodnie z przepisami ustawy o systemie oświaty oraz aktami wykonawczymi wydanymi na jej podstawie, został spełniony poprzez zamieszczenie klauzuli informacyjnej na stronie internetowej właściwej okręgowej komisji egzaminacyjnej.

ZAŁĄCZNIK 3a. Wzór deklaracji dla absolwenta, którego szkoła została zlikwidowana oraz osoby, która ukończyła KKZ w przypadku likwidacji podmiotu prowadzącego ten KKZ

Uwaga: deklaracja dotyczy egzaminu w jednej kwalifikacji, osoba przystępująca do egzaminu w więcej niż jednej kwalifikacji wypełnia deklarację dla każdej kwalifikacji osobno

Jestem absolwentem/ absolwentką* szkoły, która została zlikwidowana

nazwa i adres szkoły:

Ukończyłem/ukończyłam* kwalifikacyjny kurs zawodowy, który był prowadzony przez podmiot zlikwidowany

miesiąc i rok ukończenia kwalifikacyjnego kursu zawodowego:

przewodzonego przez

miejsowość, data

d d m m r r r r

Dane osobowe absolwenta/ osoby, która ukończyła KKZ (wypełnić drukowanymi literami):

Nazwisko:

Imię (imiona):

Data urodzenia:

d d m m r r r r

Numer PESEL:

w przypadku braku numeru PESEL - seria i numer paszportu lub innego dokumentu potwierdzającego tożsamość

Adres korespondencyjny (wypełnić drukowanymi literami):

miejsowość:

ulica i numer domu:

kod pocztowy i poczta:

nr telefonu:

Adres poczty elektronicznej

Deklaruję przystąpienie do egzaminu zawodowego w terminie głównym*

w sesji Zima (deklarację składa się do 15 września 20... r.)

w sesji Lato (deklarację składa się do 7 lutego 20... r.)

w kwalifikacji

symbol kwalifikacji zgodny z podstawą programową szkolnictwa branżowego

.....
nazwa kwalifikacji

wyodrębnionej w zawodzie

symbol cyfrowy zawodu

.....
nazwa zawodu

Do egzaminu będę przystępować*

po raz pierwszy

po raz kolejny w części pisemnej

po raz kolejny w części praktycznej

Ubiegam się o dostosowanie warunków egzaminu* TAK / NIE

Do deklaracji dołączam*:

Świadectwo ukończenia szkoły

Zaświadczenie o ukończeniu KKZ

Orzeczenie/opinię publicznej poradni psychologiczno-pedagogicznej (w przypadku występowania dysfunkcji)

Zaświadczenie o stanie zdrowia wydane przez lekarza* (w przypadku występowania dysfunkcji lub w przypadku choroby lub niesprawności czasowej)

.....
czytelny podpis

*właściwe zaznaczyć

Potwierdzam przyjęcie deklaracji

.....
data, czytelny podpis osoby przyjmującej

.....
Pieczęć oke

Obowiązek informacyjny wynikający z art. 13 i 14 Rozporządzenia Parlamentu Europejskiego i Rady (UE) 2016/679 z 27 kwietnia 2016 r. w sprawie ochrony osób fizycznych w związku z przetwarzaniem danych osobowych i w sprawie swobodnego przepływu takich danych oraz uchylenia dyrektywy 95/46/WE, w zakresie przeprowadzania egzaminu zawodowego, zgodnie z przepisami ustawy o systemie oświaty oraz aktami wykonawczymi wydanymi na jej podstawie, został spełniony poprzez zamieszczenie klauzuli informacyjnej na stronie internetowej właściwej okręgowej komisji egzaminacyjnej.



ZALĄCZNIK 3b. Wzór deklaracji dla osoby, która ukończyła KKZ oraz dla osoby uczestniczącej w kwalifikacyjnym kursie zawodowym, który kończy się nie później niż na 6 tygodni przed pierwszym dniem terminu głównego egzaminu zawodowego

Uwaga: deklaracja dotyczy egzaminu w jednej kwalifikacji, osoba przystępująca do egzaminu w więcej niż jednej kwalifikacji wypełnia deklarację dla każdej kwalifikacji osobno

..... miejscowość, data

.....
d	d	m	m	r	r	r	r

- ukończyłem KKZ, (miesiąc i rok ukończenia) *
- jestem uczestnikiem KKZ, termin ukończenia kursu wyznaczono na dzień *
- Nazwa i adres organizatora KKZ

Dane osobowe osoby składającej deklarację (wypełnić drukowanymi literami):

Nazwisko:

Imię (imiona):

Data urodzenia:

d d m m r r r r

Numer PESEL:

w przypadku braku numeru PESEL - seria i numer paszportu lub innego dokumentu potwierdzającego tożsamość

Adres korespondencyjny (wypełnić drukowanymi literami):

miejscowość:

ulica i numer domu:

kod pocztowy i poczta: -

nr telefonu:

Adres poczty elektronicznej

Deklaruję przystąpienie do egzaminu zawodowego w terminie głównym*

w sesji Zima (deklarację składa się do 15 września..... r.)

w sesji Lato (deklarację składa się do 7 lutego r.)

w kwalifikacji

.....
-------	-------

symbol kwalifikacji zgodny z podstawą programową szkolnictwa branżowego

..... nazwa kwalifikacji

wyodrębnionej w zawodzie

.....
-------	-------

symbol cyfrowy zawodu

..... nazwa zawodu

Do egzaminu będę przystępować*

po raz pierwszy

po raz kolejny w części pisemnej

po raz kolejny w części praktycznej

Mam zdany egzamin zawodowy z następującej kwalifikacji wyodrębnionej w tym zawodzie:

.....
-------	-------

symbol kwalifikacji zgodny z podstawą programową

..... nazwa kwalifikacji

Ubiegam się o dostosowanie warunków egzaminu* TAK / NIE

Do deklaracji dołączam*:

- Certyfikat kwalifikacji zawodowej uzyskany po zdaniu egzaminu zawodowego w zakresie kwalifikacji wyodrębnionej w tym zawodzie
- Zaświadczenie o ukończeniu KKZ
- Zaświadczenie potwierdzające występowanie dysfunkcji wydane przez lekarza
- Zaświadczenie o stanie zdrowia wydane przez lekarza* (w przypadku choroby lub niesprawności czasowej)

..... czytelny podpis

*właściwe zaznaczyć

Potwierdzam przyjęcie deklaracji

.....
Pieczęć podmiotu prowadzącego KKZ

.....
data, czytelny podpis osoby przyjmującej

 Obowiązek informacyjny wynikający z art. 13 i 14 Rozporządzenia Parlamentu Europejskiego i Rady (UE) 2016/679 z 27 kwietnia 2016 r. w sprawie ochrony osób fizycznych w związku z przetwarzaniem danych osobowych i w sprawie swobodnego przepływu takich danych oraz uchylenia dyrektywy 95/46/WE, w zakresie przeprowadzania egzaminu zawodowego, zgodnie z przepisami ustawy o systemie oświaty oraz aktami wykonawczymi wydanymi na jej podstawie, został spełniony poprzez zamieszczenie klauzuli informacyjnej na stronie internetowej właściwej okręgowej komisji egzaminacyjnej.

ZAŁĄCZNIK 3c. Wzór deklaracja dla osoby, przystępującej do egzaminu eksternistycznego zawodowego oraz osoby dorosłej – uczestnika przygotowania zawodowego dorosłych

- Jestem osobą dorosłą, która jest uczestnikiem praktycznej nauki zawodu dorosłych*/ przyuczenia do pracy dorosłych*
 Jestem osobą dorosłą, która co najmniej dwa lata kształciła się lub pracowała w zawodzie, w którym wyodrębniono kwalifikację, którą chcę potwierdzić*
 Posiadam świadectwo/inny dokument wydane za granicą* potwierdzające wykształcenie średnie/wykształcenie zasadnicze zawodowe/ uznane za równorzędne świadectwu szkoły ponadgimnazjalnej/ /ponadpodstawowej w drodze nostyfikacji

miejsowość, data

	d	d	m	m	r	r	r	r	r

Dane osobowe (wypełnić drukowanymi literami):

Nazwisko:

Imię (imiona):

Data urodzenia:

Numer PESEL:

w przypadku braku numeru PESEL – seria i numer paszportu lub innego dokumentu potwierdzającego tożsamość

Adres korespondencyjny (wypełnić drukowanymi literami):

miejsowość:

ulica i numer domu:

kod pocztowy i poczta: -

nr telefonu z kierunkowym:

adres poczty elektronicznej:

Deklaruję przystąpienie do egzaminu zawodowego w terminie głównym*

w sesji Zima (deklarację składa się do 15 września 20.... r.)

w sesji Lato (deklarację składa się do 7 lutego 20.....r.)

w kwalifikacji

symbol kwalifikacji zgodny z podstawą programową szkolnictwa branżowego

nazwa kwalifikacji

wyodrębnionej w zawodzie

symbol cyfrowy zawodu

nazwa zawodu

Do egzaminu będę przystępować*

po raz pierwszy

po raz kolejny w części pisemnej

po raz kolejny w części praktycznej

Mam zdany egzamin zawodowy z następującej kwalifikacji wyodrębnionej w tym zawodzie:

symbol kwalifikacji zgodny z podstawą programową

nazwa kwalifikacji

Ubiegam się o dostosowanie warunków egzaminu* TAK / NIE

Do deklaracji dołączam*:

- Certyfikat kwalifikacji zawodowej uzyskany po zdaniu egzaminu zawodowego w zakresie kwalifikacji wyodrębnionej w tym zawodzie
 Zaświadczenie potwierdzające występowanie dysfunkcji wydane przez lekarza
 Zaświadczenie o stanie zdrowia wydane przez lekarza* (w przypadku choroby lub niesprawności czasowej)

*właściwe zaznaczyć

czytelny podpis

Potwierdzam przyjęcie deklaracji

Pieczęć oke

data, czytelny podpis osoby przyjmującej



Obowiązek informacyjny wynikający z art. 13 i 14 Rozporządzenia Parlamentu Europejskiego i Rady (UE) 2016/679 z 27 kwietnia 2016 r. w sprawie ochrony osób fizycznych w związku z przetwarzaniem danych osobowych i w sprawie swobodnego przepływu takich danych oraz uchylenia dyrektywy 95/46/WE, w zakresie przeprowadzania egzaminu zawodowego, zgodnie z przepisami ustawy o systemie oświaty oraz aktami wykonawczymi wydanymi na jej podstawie, został spełniony poprzez zamieszczenie klauzuli informacyjnej na stronie internetowej właściwej okręgowej komisji egzaminacyjnej.

ZAŁĄCZNIK 3d. Wzór deklaracji dla ucznia posiadającego orzeczenie o potrzebie kształcenia specjalnego wydane ze względu na niepełnosprawność, kształcącego się w zawodzie, dla którego przewidziano zawód o charakterze pomocniczym

Uwaga: deklaracja dotyczy egzaminu w jednej kwalifikacji, osoba przystępująca do egzaminu w więcej niż jednej kwalifikacji wypełnia deklarację dla każdej kwalifikacji osobno

..... miejscowość, data

d	d	m	m	r	r	r	r		

Dane osobowe ucznia (wypełnić drukowanymi literami):

Nazwisko:

Imię (imiona):

Data urodzenia:

d d m m r r r r

Numer PESEL:

w przypadku braku numeru PESEL - seria i numer paszportu lub innego dokumentu potwierdzającego tożsamość

Adres korespondencyjny (wypełnić drukowanymi literami):

miejscowość:

ulica i numer domu:

kod pocztowy i poczta: -

nr telefonu:

Adres poczty elektronicznej

Deklaruję przystąpienie do egzaminu zawodowego w terminie głównym*

w sesji Zima (deklarację składa się do 15 września 20.... r.)

w sesji Lato (deklarację składa się do 7 lutego 20.... r.)

w kwalifikacji wyodrębnionej w zawodzie, w którym się kształcę*

<input type="text"/>	<input type="text"/>
symbol kwalifikacji zgodny z podstawą programową szkolnictwa branżowego		nazwa kwalifikacji
<input type="text"/>	<input type="text"/>
symbol cyfrowy zawodu		nazwa zawodu

w kwalifikacji wyodrębnionej w zawodzie o charakterze pomocniczym przewidzianym dla zawodu, w którym się kształcę*

<input type="text"/>	<input type="text"/>
symbol kwalifikacji zgodny z podstawą programową szkolnictwa branżowego		nazwa kwalifikacji
<input type="text"/>	<input type="text"/>
symbol cyfrowy zawodu		nazwa zawodu

Do egzaminu będę przystępować*

po raz pierwszy

po raz kolejny w części pisemnej

po raz kolejny w części praktycznej

Ubiegam się o dostosowanie warunków egzaminu* TAK / NIE

Do deklaracji dołączam*:

Orzeczenie/opinię publicznej poradni psychologiczno-pedagogicznej (w przypadku występowania dysfunkcji)

Zaświadczenie o stanie zdrowia wydane przez lekarza* (w przypadku choroby lub niesprawności czasowej)

*właściwe zaznaczyć

.....
czytelny podpis



Obowiązek informacyjny wynikający z art. 13 i 14 Rozporządzenia Parlamentu Europejskiego i Rady (UE) 2016/679 z 27 kwietnia 2016 r. w sprawie ochrony osób fizycznych w związku z przetwarzaniem danych osobowych i w sprawie swobodnego przepływu takich danych oraz uchylenia dyrektywy 95/46/WE, w zakresie przeprowadzania egzaminu zawodowego, zgodnie z przepisami ustawy o systemie oświaty oraz aktami wykonawczymi wydanymi na jej podstawie, został spełniony poprzez zamieszczenie klauzuli informacyjnej na stronie internetowej właściwej okręgowej komisji egzaminacyjnej.

ZAŁĄCZNIK 4. Wzór wniosku o wgląd do pracy egzaminacyjnej egzaminu zawodowego

.....
miejsowość

.....
data

.....
imię i nazwisko wnioskującego

.....
adres wnioskującego do korespondencji: kod pocztowy, miejscowość, ul. numer domu

.....
nr telefonu wnioskującego

.....
adres poczty elektronicznej

Dyrektor Okręgowej Komisji Egzaminacyjnej

w/we

WNIOSEK O WGLĄD DO PRACY EGZAMINACYJNEJ* EGZAMINU ZAWODOWEGO

Na podstawie art. 44zzzt ust. 1 ustawy z dnia 7 września 1991 r. o systemie oświaty (t.j. Dz.U. z 2020 r. poz. 1327) składam wniosek o wgląd do pracy egzaminacyjnej*

imię i nazwisko zdającego:

numer PESEL

--	--	--	--	--	--	--	--	--	--	--	--	--	--	--	--	--	--	--	--

.
symbol kwalifikacji zgodny z
podstawą programową

.....
nazwa kwalifikacji

przeprowadzanego w terminie

Dotyczy części
egzaminu pisemnej praktycznej

Zaznaczyć część egzaminu stawiając „X”

Uprzejmie proszę o wyznaczenie terminu i miejsca dokonania wglądu.

.....
podpis zdającego lub rodziców niepełnoletniego zdającego

* Praca egzaminacyjna obejmuje:

- zadania i odpowiedzi zdającego zapisane i zarchiwizowane po części pisemnej w elektronicznym systemie przeprowadzania egzaminu zawodowego
- kartę oceny z części praktycznej oraz dokumentację, gdy jest to rezultat wykonania zadania na części praktycznej egzaminu



Obowiązek informacyjny wynikający z art. 13 i 14 Rozporządzenia Parlamentu Europejskiego i Rady (UE) 2016/679 z 27 kwietnia 2016 r. w sprawie ochrony osób fizycznych w związku z przetwarzaniem danych osobowych i w sprawie swobodnego przepływu takich danych oraz uchylenia dyrektywy 95/46/WE, w zakresie przeprowadzania egzaminu zawodowego, zgodnie z przepisami ustawy o systemie oświaty oraz aktami wykonawczymi wydanymi na jej podstawie, został spełniony poprzez zamieszczenie klauzuli informacyjnej na stronie internetowej właściwej okręgowej komisji egzaminacyjnej.

ZAŁĄCZNIK 5. Wzór wniosku zdającego o wgląd do dokumentacji stanowiącej podstawę wszczęcia unieważnienia egzaminu zawodowego

CZĘŚĆ A. Wypełnia zdający

.....
miejsowość

.....
data

.....
imię i nazwisko zdającego

numer PESEL

--	--	--	--	--	--	--	--	--	--	--	--	--	--	--	--	--	--	--	--

.....
adres zdającego do korespondencji (miejsowość, ulica, kod pocztowy, poczta)

.....
numer telefonu zdającego

.....
e-mail zdającego

Dyrektor

Okręgowej Komisji Egzaminacyjnej w/we

WNIOSEK ZDAJĄCEGO O WGLĄD DO DOKUMENTACJI STANOWIĄCEJ PODSTAWĘ WSZCZĘCIA UNIEWAŻNIANIA/UNIEWAŻNIENIA EGZAMINU

W związku z uzyskaną informacją o **zamiarze unieważnienia / unieważnieniu*** egzaminu zawodowego w części praktycznej egzaminu w zakresie kwalifikacji

(symbol
i nazwa
kwalifikacji)

--

na podstawie art. 44zzzq ust. 3 ustawy z dnia 7 września 1991 r. o systemie oświaty (t.j. Dz.U. z 2020 r. poz. 1327) składam **wniosek** o wgląd do dokumentacji, na podstawie której dyrektor okręgowej komisji egzaminacyjnej **zamierza unieważnić** wskazaną wyżej część egzaminu zawodowego, oraz o możliwość złożenia wyjaśnień w tej sprawie.

Uprzejmie proszę o wyznaczenie terminu i miejsca dokonania wglądu.

.....
podpis zdającego

CZĘŚĆ B. Wypełnia dyrektor okręgowej komisji egzaminacyjnej

W odpowiedzi na powyższy wniosek uprzejmie informuję, że – zgodnie z art. 44 zzzq ust. 4 ustawy z dnia 7 września 1991 r. o systemie oświaty (t.j. Dz.U. z 2020 r. poz. 1327) – wyznaczam poniższy termin dokonania wglądu do dokumentacji, na podstawie której zamierzam unieważnić egzamin zawodowy w części praktycznej w zakresie wskazanej wyżej kwalifikacji ww. zdającego, i złożenia wyjaśnień w przedmiotowej sprawie:

Data

.....
godzina

.....
miejsce wglądu

.....
podpis dyrektora okręgowej komisji egzaminacyjnej



Obowiązek informacyjny wynikający z art. 13 i 14 Rozporządzenia Parlamentu Europejskiego i Rady (UE) 2016/679 z 27 kwietnia 2016 r. w sprawie ochrony osób fizycznych w związku z przetwarzaniem danych osobowych i w sprawie swobodnego przepływu takich danych oraz uchylenia dyrektywy 95/46/WE, w zakresie przeprowadzania egzaminu zawodowego, zgodnie z przepisami ustawy o systemie oświaty oraz aktami wykonawczymi wydanymi na jej podstawie, został spełniony poprzez zamieszczenie klauzuli informacyjnej na stronie internetowej właściwej okręgowej komisji egzaminacyjnej.

ZAŁĄCZNIK 6. Wzór wniosku o weryfikację sumy punktów egzaminu zawodowego

.....
miejsowość

.....
data

.....
imię i nazwisko wnioskującego

.....
adres wnioskującego do korespondencji:
kod pocztowy, miejscowość, ulica, numer domu/ mieszkania

.....
nr telefonu wnioskującego

.....
adres poczty elektronicznej

Dyrektor Okręgowej Komisji Egzaminacyjnej

w/we

WNIOSEK O WERYFIKACJĘ SUMY PUNKTÓW EGZAMINU ZAWODOWEGO

Na podstawie art. 44zzzt ust. 3 ustawy z dnia 7 września 1991 r. o systemie oświaty (t.j. Dz.U. z 2020 r. poz. 1327) składam wniosek o weryfikację sumy punktów.

imię i nazwisko zdającego:

numer PESEL

--	--	--	--	--	--	--	--	--	--	--	--	--	--	--	--	--	--	--	--

.....
symbol kwalifikacji zgodny
z podstawą programową

.....
nazwa kwalifikacji

Po wglądzie przeprowadzanym w dniu

Dotyczy części
egzaminu *

pisemnej

praktycznej

* Zaznaczyć część egzaminu, stawiając „X”



Obowiązek informacyjny wynikający z art. 13 i 14 Rozporządzenia Parlamentu Europejskiego i Rady (UE) 2016/679 z 27 kwietnia 2016 r. w sprawie ochrony osób fizycznych w związku z przetwarzaniem danych osobowych i w sprawie swobodnego przepływu takich danych oraz uchylenia dyrektywy 95/46/WE, w zakresie przeprowadzania egzaminu zawodowego, zgodnie z przepisami ustawy o systemie oświaty oraz aktami wykonawczymi wydanymi na jej podstawie, został spełniony poprzez zamieszczenie klauzuli informacyjnej na stronie internetowej właściwej okręgowej komisji egzaminacyjnej.

Wniosek o weryfikację dotyczy części pisemnej/praktycznej* w zakresie:

Nr zadania/rezultatu*	uzasadnienie

*niepotrzebne skreślić

.....
podpis zdającego lub rodziców niepełnoletniego zdającego



Obowiązek informacyjny wynikający z art. 13 i 14 Rozporządzenia Parlamentu Europejskiego i Rady (UE) 2016/679 z 27 kwietnia 2016 r. w sprawie ochrony osób fizycznych w związku z przetwarzaniem danych osobowych i w sprawie swobodnego przepływu takich danych oraz uchylenia dyrektywy 95/46/WE, w zakresie przeprowadzania egzaminu zawodowego, zgodnie z przepisami ustawy o systemie oświaty oraz aktami wykonawczymi wydanymi na jej podstawie, został spełniony poprzez zamieszczenie klauzuli informacyjnej na stronie internetowej właściwej okręgowej komisji egzaminacyjnej.

ZAŁĄCZNIK 7a. Wzór wniosku o dopuszczenie do egzaminu zawodowego (uczestnik przygotowania zawodowego dorosłych)

**WNIOSEK O DOPUSZCZENIE
DO EGZAMINU ZAWODOWEGO
(UCZESTNIK PRZYGOTOWANIA ZAWODOWEGO DOROSŁYCH)**

.....
miejsowość, data d d m m r r r r

Dane osobowe (wypełnić drukowanymi literami):

Nazwisko:

Imię (imiona):

Numer PESEL:

w przypadku braku numeru PESEL - seria i numer paszportu lub innego dokumentu potwierdzającego tożsamość

Proszę o dopuszczenie do egzaminu zawodowego

symbol cyfrowy zawodu

.....
nazwa zawodu

symbol kwalifikacji zgodne z
podstawą programową

.....
nazwa kwalifikacji

Do egzaminu chcę przystąpić*

- po raz pierwszy po raz kolejny w części pisemnej po raz kolejny w części praktycznej

Jestem osobą dorosłą, która jest uczestnikiem:

- praktycznej nauki zawodu dorosłych*
 przyuczenia do pracy dorosłych*

Termin zakończenia przygotowania zawodowego został wyznaczony na

Zaświadczenie o ukończeniu przygotowania zawodowego przedłożę niezwłocznie po jego otrzymaniu.

Do wniosku dołączam:

1. deklarację przystąpienia do egzaminu zawodowego
2. zaświadczenie lekarskie o występowaniu dysfunkcji */ zaświadczenie lekarskie o stanie zdrowia*

*właściwe zaznaczyć

.....
czytelny podpis



Obowiązek informacyjny wynikający z art. 13 i 14 Rozporządzenia Parlamentu Europejskiego i Rady (UE) 2016/679 z 27 kwietnia 2016 r. w sprawie ochrony osób fizycznych w związku z przetwarzaniem danych osobowych i w sprawie swobodnego przepływu takich danych oraz uchylenia dyrektywy 95/46/WE, w zakresie przeprowadzania egzaminu zawodowego, zgodnie z przepisami ustawy o systemie oświaty oraz aktami wykonawczymi wydanymi na jej podstawie, został spełniony poprzez zamieszczenie klauzuli informacyjnej na stronie internetowej właściwej okręgowej komisji egzaminacyjnej.

ZAŁĄCZNIK 8. Wzór wniosku o przystąpienie do egzaminu zawodowego w terminie dodatkowym

..... miejscowość data

..... imię i nazwisko zdającego

--	--	--	--	--	--	--	--	--	--	--	--	--

PESEL zdającego

WNIOSEK ZDAJĄCEGO / RODZICA NIEPEŁNOLETNIEGO ZDAJĄCEGO O PRZYSTĄPIENIE DO EGZAMINU ZAWODOWEGO W TERMINIE DODATKOWYM¹

Na podstawie art. 44zzzga ust. 1 i 2 ustawy z dnia 7 września 1991 r. o systemie oświaty (t.j. Dz.U. z 2020 r. poz. 1327), w związku z nieobecnością na egzaminie zawodowym przeprowadzanym w zakresie kwalifikacji²

.....
symbol kwalifikacji zgodny z podstawą programową szkolnictwa branżowego

.....
nazwa kwalifikacji

w dniu 2020 r., proszę o wyrażenie zgody na przystąpienie do egzaminu zawodowego w części pisemnej*, praktycznej*

w terminie dodatkowym.

Uzasadnienie:

.....
.....
.....
.....

Załączniki dokumentujące zasadność wniosku³:

1.
2.

.....
podpis zdającego lub rodzica niepełnoletniego zdającego

Uwagi dyrektora szkoły (w tym dotyczące dostosowania warunków lub formy przeprowadzania egzaminu) oraz wskazanie miejsca egzaminu dla zdającego⁴:

.....
.....

.....
data przesłania wniosku do OKE

.....
podpis i pieczęć dyrektora szkoły

--	--	--	--	--	--	--	--	--	--	--	--	--

identyfikator szkoły



Obowiązek informacyjny wynikający z art. 13 i 14 Rozporządzenia Parlamentu Europejskiego i Rady (UE) 2016/679 z 27 kwietnia 2016 r. w sprawie ochrony osób fizycznych w związku z przetwarzaniem danych osobowych i w sprawie swobodnego przepływu takich danych oraz uchylenia dyrektywy 95/46/WE, w zakresie przeprowadzania egzaminu zawodowego, zgodnie z przepisami ustawy o systemie oświaty oraz aktami wykonawczymi wydanymi na jej podstawie, został spełniony poprzez zamieszczenie klauzuli informacyjnej na stronie internetowej właściwej okręgowej komisji egzaminacyjnej.

¹ Do egzaminu zawodowego w terminie dodatkowym ma prawo przystąpić zdający, któremu szczególny przypadek losowy lub zdrowotny uniemożliwił przystąpienie do części pisemnej lub części praktycznej egzaminu zawodowego w terminie głównym lub zdający, który w terminie głównym z przyczyn losowych lub zdrowotnych przerwał egzamin zawodowy z części pisemnej lub części praktycznej.

² Zdający lub rodzice niepełnoletniego zdającego składają wniosek do dyrektora szkoły najpóźniej w dniu, w którym odbywa się część pisemna lub część praktyczna egzaminu.

³ Należy dołączyć oryginały dokumentów lub ich kopie poświadczone za zgodność z oryginałem.

⁴ Dyrektor szkoły przekazuje dyrektorowi OKE wniosek wraz załączonymi do niego dokumentami najpóźniej następnego dnia roboczego po otrzymaniu wniosku. Dyrektor OKE rozpatruje wniosek w terminie 2 dni od dnia jego otrzymania

ZAŁĄCZNIK 9. Wykaz Okręgowych Komisji Egzaminacyjnych



Okręgowa Komisja Egzaminacyjna w Gdańsku <http://www.oke.gda.pl/>

Okręgowa Komisja Egzaminacyjna w Jaworznie <http://www.oke.jaworzno.pl/>

Okręgowa Komisja Egzaminacyjna w Krakowie <http://www.oke.krakow.pl/>

Okręgowa Komisja Egzaminacyjna w Łomży <http://www.oke.lomza.pl/>

Okręgowa Komisja Egzaminacyjna w Łodzi <http://www.oke.lodz.pl/>

Okręgowa Komisja Egzaminacyjna w Poznaniu <http://www.oke.poznan.pl/>

Okręgowa Komisja Egzaminacyjna w Warszawie <http://www.oke.waw.pl/>

Okręgowa Komisja Egzaminacyjna we Wrocławiu <http://www.oke.wroc.pl/>

ZAŁĄCZNIK 10. Wykaz zawodów, w zakresie których nie przeprowadza się egzaminu eksternistycznego zawodowego

Lp.	Symbol cyfrowy zawodu	Nazwa zawodu	Minister właściwy dla zawodu
1	325101	Asystentka stomatologiczna	minister właściwy do spraw zdrowia
2	325102	Higienistka stomatologiczna	minister właściwy do spraw zdrowia
3	325906	Ortoptystka	minister właściwy do spraw zdrowia
4	321402	Technik dentystyczny	minister właściwy do spraw zdrowia
5	325402	Technik masażysta	minister właściwy do spraw zdrowia
6	321403	Technik ortopeda	minister właściwy do spraw zdrowia
7	325907	Terapeuta zajęciowy	minister właściwy do spraw zdrowia
8	321401	Protetyk słuchu	minister właściwy do spraw zdrowia
9	311411	Technik elektroniki i informatyki medycznej	minister właściwy do spraw zdrowia
10	321103	Technik elektroradiolog	minister właściwy do spraw zdrowia
11	321301	Technik farmaceutyczny	minister właściwy do spraw zdrowia
12	321104	Technik sterylizacji medycznej	minister właściwy do spraw zdrowia
13	311106	Technik geolog	minister właściwy do spraw środowiska
14	325905	Opiekunka dziecięca	minister właściwy do spraw rodziny
15	532102	Opiekun medyczny	minister właściwy do spraw zdrowia
16	311707	Technik wiertnik	minister właściwy do spraw środowiska
17	311919	Technik pożarnictwa	minister właściwy do spraw wewnętrznych

D. SŁOWNIK POJĘĆ

Szkoła – należy przez to rozumieć 4 typy szkół ponadpodstawowych:

- branżową szkołę I stopnia,
- technikum,
- branżową szkołę II stopnia,
- szkołę policealną.

Placówka – należy przez to rozumieć placówkę kształcenia ustawicznego.

Centrum – należy przez to rozumieć centrum kształcenia zawodowego.

Dyrektor szkoły/placówki/centrum – należy przez to rozumieć dyrektora szkoły/placówki/centrum, w której jest realizowane kształcenie zawodowe.

Pracodawca – należy przez to rozumieć pracodawcę, u którego jest realizowane kształcenie zawodowe.

Ośrodek egzaminacyjny – należy przez to rozumieć szkołę, placówkę, centrum, podmiot prowadzący kwalifikacyjny kurs zawodowy lub pracodawcę, upoważnione przez dyrektora komisji okręgowej do zorganizowania części pisemnej i praktycznej egzaminu.

Egzamin zawodowy – należy przez to rozumieć egzamin umożliwiający uzyskanie certyfikatu kwalifikacji zawodowej w zakresie jednej kwalifikacji.

Kwalifikacja wyodrębniona w zawodzie – należy przez to rozumieć wyodrębniony w zawodzie zestaw oczekiwanych efektów kształcenia, których osiągnięcie potwierdza certyfikat kwalifikacji zawodowej wydany przez okręgową komisję egzaminacyjną, po zdaniu egzaminu zawodowego w zakresie jednej kwalifikacji.

Podstawa programowa kształcenia w zawodzie szkolnictwa branżowego – należy przez to rozumieć obowiązkowe zestawy celów kształcenia i treści nauczania opisanych w formie oczekiwanych efektów kształcenia: wiedzy, umiejętności zawodowych oraz kompetencji personalnych i społecznych, niezbędnych dla zawodów lub kwalifikacji wyodrębnionych w zawodach, uwzględniane w programach nauczania i umożliwiające ustalenie kryteriów ocen szkolnych i wymagań egzaminacyjnych oraz warunki realizacji kształcenia w zawodach, w tym zalecane wyposażenie w pomoce dydaktyczne i sprzęt oraz minimalna liczba godzin kształcenia zawodowego.

Uczeń – należy przez to rozumieć ucznia branżowej szkoły I stopnia i technikum oraz słuchacza branżowej szkoły II stopnia i szkoły policealnej;

Absolwent – należy przez to rozumieć absolwenta branżowej szkoły I stopnia, branżowej szkoły II stopnia, technikum i szkoły policealnej, a także absolwenta szkoły ponadgimnazjalnej: zasadniczej szkoły zawodowej i technikum;

Osoba dorosła, która ukończyła praktyczną naukę zawodu dorosłych lub przyuczenie do pracy dorosłych – należy przez to rozumieć osobę dorosłą, która ukończyła praktyczną naukę zawodu dorosłych lub przyuczenie do pracy dorosłych, jeżeli program przyuczenia do pracy uwzględniał wymagania określone w podstawie programowej kształcenia w zawodzie szkolnictwa branżowego lub podstawie programowej kształcenia w zawodach;

Osoba przystępująca do egzaminu eksternistycznego zawodowego – należy przez to rozumieć osobę spełniającą warunki dopuszczenia do egzaminu eksternistycznego zawodowego *określone w przepisach wydanych na podstawie art. 10 ust. 5 ustawy o systemie oświaty*;

Zdający – należy przez to rozumieć ucznia, słuchacza, absolwenta, osobę dorosłą, która ukończyła praktyczną naukę zawodu dorosłych lub przyuczenie do pracy dorosłych, osobę przystępującą do egzaminu eksternistycznego zawodowego oraz osobę, która ukończyła kwalifikacyjny kurs zawodowy;

Kwalifikacyjny kurs zawodowy – należy przez to rozumieć kurs, którego program nauczania uwzględnia podstawę programową kształcenia w zawodzie szkolnictwa branżowego w zakresie jednej kwalifikacji, którego ukończenie umożliwia przystąpienie do egzaminu zawodowego w zakresie tej kwalifikacji.

Operator lub operatorzy egzaminu – należy przez to rozumieć wskazaną przez dyrektora szkoły/ placówki/pracodawcę osobę lub osoby odpowiedzialne za przygotowanie techniczne szkoły/placówki/ centrum/ pracodawcy do przeprowadzenia części pisemnej egzaminu z wykorzystaniem elektronicznego systemu oraz za obsługę elektronicznego systemu przeprowadzania egzaminu zawodowego

Asystent techniczny – należy przez to rozumieć osobę lub osoby przygotowujące i obsługujące stanowiska egzaminacyjne, odpowiedzialne za przygotowanie stanowisk egzaminacyjnych i zapewniających prawidłowe funkcjonowanie stanowisk komputerowych, specjalistycznego sprzętu oraz maszyn i urządzeń wykorzystywanych do wykonania zadań egzaminacyjnych w czasie przeprowadzania części praktycznej egzaminu zawodowego, której rezultatem końcowym wykonania zadania lub zadań egzaminacyjnych jest wyrób lub usługa.

Nauczyciel wspomagający – należy przez to rozumieć wyznaczonego członka zespołu nadzorującego do wspomaganie zdającego w czytaniu lub/i pisaniu albo specjalistę z zakresu danej niepełnosprawności, o którym mowa w komunikacie dyrektora CKE w sprawie szczegółowej informacji o sposobach dostosowania warunków i form przeprowadzania egzaminu zawodowego.

Osoby posiadające świadectwa szkolne uzyskane za granicą – należy przez to rozumieć osoby posiadające świadectwa szkolne uzyskane za granicą, uznane za równorzędne ze świadectwami ukończenia odpowiednich polskich szkół.

Zdający ze specjalnymi potrzebami edukacyjnymi – należy przez to rozumieć:

- uczniów, słuchaczy, absolwentów posiadających orzeczenie o potrzebie kształcenia specjalnego lub orzeczenie o potrzebie indywidualnego nauczania, lub opinię poradni psychologiczno-pedagogicznej, w tym poradni specjalistycznej o specyficznych trudnościach w uczeniu się, lub zaświadczenie o stanie zdrowia wydane przez lekarza stwierdzające chorobę lub niesprawność czasową, lub opinię rady pedagogicznej wskazującą konieczność dostosowania warunków egzaminu ze względu na trudności adaptacyjne związane z wcześniejszym kształceniem za granicą, zaburzenia komunikacji językowej, lub sytuację kryzysową lub traumatyczną,
- osoby niewidome, słabowidzące, niesłyszące, słabosłyszące, z niepełnosprawnością ruchową, w tym z afazją, z niepełnosprawnością intelektualną w stopniu lekkim, z autyzmem, w tym z zespołem Aspergera, posiadające zaświadczenie lekarskie potwierdzające występowanie danej dysfunkcji, przystępujące do egzaminu zawodowego na podstawie świadectwa szkolnego uzyskanego za granicą lub ukończonego kwalifikacyjnego kursu zawodowego lub decyzji dyrektora okręgowej komisji egzaminacyjnej o dopuszczeniu do egzaminu eksternistycznego zawodowego.