

INFORMATOR O EGZAMINIE ZAWODOWYM

**PRACOWNIK POMOCNICZY ŚLUSARZA
932917**

**(kształcenie według podstawy programowej kształcenia w zawodzie
szkolnictwa branżowego z 2019 r.)**

 **CENTRALNA
KOMISJA
EGZAMINACYJNA**

WARSZAWA 2020

Informator opracowała Centralna Komisja Egzaminacyjna w Warszawie
we współpracy z Okręgową Komisją Egzaminacyjną w Jaworznie



UKŁAD GRAFICZNY © CKE 2020

Więcej arkuszy znajdziesz na stronie: arkusze.pl

Spis treści

A. CZĘŚĆ OGÓLNA	5
1. Informacje ogólne o egzaminie zawodowym	6
2. Wymagania, które należy spełnić, aby przystąpić do egzaminu zawodowego	8
3. Struktura egzaminu zawodowego	13
3.1 Część pisemna egzaminu	13
3.2 Część praktyczna egzaminu	17
3.3 Podstawa uznania egzaminu za zdany	18
4. Postępowanie po egzaminie	20
4.1 Zasady odwołania do Kolegium Arbitrażu Egzaminacyjnego przy dyrektorze Centralnej Komisji Egzaminacyjnej .	23
B. CZĘŚĆ SZCZEGÓŁOWA	24
1. Wstęp	25
2. Informacje o zawodzie	26
2.1 Kwalifikacje wyodrębnione w zawodzie	26
2.2 Zadania zawodowe	26
2.3 Możliwości kształcenia w zawodzie	26
3. Wymagania egzaminacyjne z przykładami zadań	27
<i>Kwalifikacja: MEC.07. Wykonywanie i naprawa elementów wyrobów oraz prostych części maszyn, urządzeń i narzędzi</i>	27
3.1 Przykłady zadań do części pisemnej egzaminu	27
3.1.1 MEC.07.1. Bezpieczeństwo i higiena pracy	27
3.1.2 MEC.07.2. Podstawy wykonywania pomocniczych prac ślusarskich	28
3.1.3 MEC.07.3. Wykonywanie prostych elementów wyrobów, części maszyn, urządzeń i narzędzi metodą obróbki ręczne	30
3.1.4 MEC.07.4. Wykonywanie prostych elementów wyrobów, części maszyn, urządzeń i narzędzi metodą obróbki maszynowej	32
3.1.5 MEC.07.5. Wykonywanie prostych połączeń elementów wyrobów, części maszyn, urządzeń i narzędzi .	34
3.1.6 MEC.07.6. Naprawa i konserwacja elementów wyrobów, części maszyn, urządzeń i narzędzi	36
3.1.7 MEC.07.7. Język obcy zawodowy	37
3.1.8 MEC.07.8. Kompetencje personalne i społeczne	38
3.2 Przykład zadania do części praktycznej egzaminu	39
4. Podstawa programowa kształcenia w zawodzie szkolnictwa branżowego w zawodzie pracownik pomocniczy ślusarza	43
C. ZAŁĄCZNIKI	52
Załącznik 1. Wykaz wybranych aktów prawnych.....	54
Załącznik 2. Informacja o sposobie organizacji i przeprowadzania egzaminu zawodowego.....	55

Załącznik 3.	Wzór deklaracji przystąpienia do egzaminu zawodowego dla ucznia/słuchacza/absolwenta.....	56
Załącznik 3a.	Wzór deklaracji dla absolwenta, którego szkoła została zlikwidowana.....	57
Załącznik 3b.	Wzór deklaracji dla osoby, która ukończyła KKZ oraz dla osoby uczestniczącej w kwalifikacyjnym kursie zawodowym, który kończy się nie później niż na 6 tygodni przed pierwszym dniem terminu głównego egzaminu zawodowego.....	58
Załącznik 3c.	Wzór deklaracji dla osoby przystępującej do egzaminu eksternistycznego zawodowego, osoby dorosłej – uczestnika przygotowania zawodowego dorosłych oraz osoby, która ukończyła KKZ – w przypadku likwidacji podmiotu prowadzącego ten KKZ.....	59
Załącznik 3d.	Wzór deklaracji dla ucznia i słuchacza posiadającego orzeczenie o potrzebie kształcenia specjalnego wydane ze względu na niepełnosprawność, kształcącego się w zawodzie, dla którego przewidziano zawód o charakterze pomocniczym.....	60
Załącznik 4.	Wzór wniosku o wgląd do pracy egzaminacyjnej egzaminu zawodowego.....	61
Załącznik 5.	Wzór wniosku zdającego o wgląd do dokumentacji stanowiącej podstawę wszczęcia unieważnienia egzaminu zawodowego.....	62
Załącznik 6.	Wzór wniosku o weryfikację sumy punktów egzaminu zawodowego.....	63
Załącznik 7.	Wzór wniosku o dopuszczenie do egzaminu eksternistycznego zawodowego.....	65
Załącznik 7a.	Wzór wniosku o dopuszczenie do egzaminu zawodowego (uczestnik przygotowania zawodowego dorosłych)	66
Załącznik 8.	Wzór wniosku o przystąpienie do egzaminu zawodowego w terminie dodatkowym.....	67
Załącznik 9.	Wykaz Okręgowych Komisji Egzaminacyjnych	68
Załącznik 10.	Wykaz zawodów, w zakresie których nie przeprowadza się egzaminu eksternistycznego zawodowego....	69
D. SŁOWNIK POJĘĆ	70

A. CZĘŚĆ OGÓLNA

1. Informacje ogólne o egzaminie zawodowym

Egzamin zawodowy jest formą oceny poziomu opanowania wiadomości i umiejętności z zakresu jednej kwalifikacji wyodrębnionej w zawodzie ustalonych w podstawie programowej kształcenia w zawodzie szkolnictwa branżowego. Jest przeprowadzany na podstawie wymagań określonych w podstawie programowej kształcenia w zawodzie szkolnictwa branżowego.

Na podstawie rozporządzenia MEN z dnia 15 lutego 2019 r. w sprawie ogólnych celów i zadań kształcenia w zawodach szkolnictwa branżowego oraz klasyfikacji zawodów szkolnictwa branżowego oraz rozporządzenia MEN z dnia 16 maja 2019 r. w sprawie podstaw programowych kształcenia w zawodach szkolnictwa branżowego oraz dodatkowych umiejętności zawodowych w zakresie wybranych zawodów szkolnictwa branżowego od 1 września 2019 r. są wprowadzane zmiany w szkolnictwie zawodowym.

Klasyfikacja zawodów szkolnictwa branżowego, określa:

- branże oraz zawody przyporządkowane do branż,
- kwalifikacje wyodrębnione w zawodzie,
- poziomy Polskiej Ramy Kwalifikacji dla kwalifikacji cząstkowych wyodrębnionych w zawodach i dla kwalifikacji pełnych.

Nowe podstawy programowe kształcenia w zawodach szkolnictwa branżowego i klasyfikacja zawodów szkolnictwa branżowego obowiązują od roku szkolnego 2019/2020 w:

- **klasie I branżowej szkoły I stopnia;**
- **semestrze I szkoły policealnej;**
- **klasie I dotychczasowego czteroletniego technikum;**
- **klasie I pięcioletniego technikum;**

– a od roku szkolnego 2020/2021 w semestrze I branżowej szkoły II stopnia,

– a w latach następnych również w kolejnych klasach lub semestrach tych szkół.

Od dnia 1 września 2020 r. przewidziano możliwość kształcenia na kwalifikacyjnych kursach zawodowych w oparciu o podstawę programową kształcenia w zawodach szkolnictwa branżowego.

Celem kształcenia zgodnie z nowymi podstawami programowymi kształcenia w zawodach szkolnictwa branżowego wprowadzonymi od 1 września 2019 roku jest przygotowanie uczących się do wykonywania pracy zawodowej, aktywnego funkcjonowania na zmieniającym się rynku pracy oraz do nabycia dodatkowych uprawnień zawodowych w zakresie wybranych zawodów, dodatkowych umiejętności zawodowych lub kwalifikacji rynkowych funkcjonujących w Zintegrowanym Systemie Kwalifikacji.

Kształcenie w zawodach szkolnictwa branżowego jest prowadzone w oparciu o podstawy programowe kształcenia w zawodach szkolnictwa branżowego, opisane w formie oczekiwanych efektów kształcenia: wiedzy, umiejętności zawodowych oraz kompetencji personalnych i społecznych.

W podstawie programowej kształcenia w zawodzie szkolnictwa branżowego dla każdej kwalifikacji są wskazane jednostki efektów kształcenia obejmujące:

- 1) bezpieczeństwo i higienę pracy;
- 2) jednostki efektów kształcenia typowe dla danej kwalifikacji;
- 3) język obcy zawodowy;
- 4) kompetencje personalne i społeczne;
- 5) organizację pracy małych zespołów (wyłącznie dla zawodów nauczanych na poziomie technika).

Zawody szkolnictwa branżowego są przyporządkowane do 32 branż, uwzględniając specyfikę umiejętności zawodowych lub zakres, w jakim umiejętności te są wykorzystywane podczas wykonywania zadań zawodowych. Zawody są jedno- lub dwukwalifikacyjne. Zawody jednokwalifikacyjne są przede wszystkim zawodami nauczonymi w branżowej szkole I stopnia. W technikum dominują zawody dwukwalifikacyjne.

W zawodach nauczanych w technikum pierwszą kwalifikacją jest w wielu przypadkach kwalifikacja wyodrębniona w zawodzie nauczonym w branżowej szkole I stopnia, stanowiąca merytoryczną i programową podbudowę do uzyskiwania kolejnych – wyższych kwalifikacji w innym zawodzie w ramach tej samej branży.

W niektórych zawodach, dla których podbudowę merytoryczną i programową stanowi więcej niż jeden zawód nauczany w branżowej szkole I stopnia, można wybrać kwalifikację stanowiącą pierwszą kwalifikację wyodrębnioną w zawodzie nauczonym na poziomie technika.

Egzamin zawodowy jest egzaminem umożliwiającym uzyskanie certyfikatu kwalifikacji zawodowej w zakresie jednej kwalifikacji, a w przypadku uzyskania certyfikatów kwalifikacji zawodowych ze wszystkich kwalifikacji wyodrębnionych w danym zawodzie oraz posiadania odpowiedni dla danego zawodu wykształcenia zasadniczego zawodowego lub wykształcenia zasadniczego branżowego, wykształcenia średniego branżowego lub wykształcenia średniego - również dyplomu zawodowego.

Egzamin zawodowy jest egzaminem zewnętrznym. Umożliwia uzyskanie porównywalnej i obiektywnej oceny poziomu osiągnięć zdającego poprzez zastosowanie jednolitych wymagań, kryteriów oceniania i zasad przeprowadzania egzaminu, opracowanych przez instytucje zewnętrzne, funkcjonujące niezależnie od systemu kształcenia.

Rolę instytucji zewnętrznych pełnią: Centralna Komisja Egzaminacyjna i osiem okręgowych komisji egzaminacyjnych, powołanych przez Ministra Edukacji Narodowej w 1999 roku. Na terenie swojej działalności okręgowe komisje egzaminacyjne ([Załącznik 9](#)) przygotowują, organizują i przeprowadzają zewnętrzne egzaminy zawodowe. Egzaminy oceniają zewnętrzni egzaminatorzy.

Dla kogo jest przeprowadzany egzamin zawodowy?

Do egzaminu zawodowego:

- przystępują uczniowie branżowych szkół I stopnia niebędący młodocianymi pracownikami oraz uczniowie będący młodocianymi pracownikami zatrudnionymi w celu przygotowania zawodowego u pracodawcy niebędącego rzemieślnikiem, uczniowie techników oraz słuchacze branżowych szkół II stopnia i szkół policealnych - dla tych zdających przystąpienie do egzaminu jest obowiązkowe,
- mogą przystąpić:
 - ◇ uczniowie branżowych szkół I stopnia będący młodocianymi pracownikami zatrudnionymi w celu przygotowania zawodowego u pracodawcy będącego rzemieślnikiem,
 - ◇ absolwenci branżowych szkół I stopnia, branżowych szkół II stopnia, techników i szkół policealnych oraz absolwenci szkół ponadgimnazjalnych: zasadniczych szkół zawodowych i techników,
 - ◇ osoby, które ukończyły kwalifikacyjny kurs zawodowy,
 - ◇ osoby dorosłe, które ukończyły praktyczną naukę zawodu dorosłych lub przyuczenie do pracy dorosłych, jeżeli program przyuczenia do pracy uwzględniał wymagania określone w podstawie programowej kształcenia w zawodzie szkolnictwa branżowego lub podstawie programowej kształcenia w zawodach,
 - ◇ osoby spełniające warunki dopuszczenia do egzaminu eksternistycznego zawodowego.

Uwaga: Do egzaminu eksternistycznego zawodowego będą mogły przystąpić osoby, które po raz pierwszy złożą wniosek o dopuszczenie do egzaminu eksternistycznego zawodowego **po dniu 31 stycznia 2021 roku.**

2. Wymagania, które należy spełnić, aby przystąpić do egzaminu zawodowego

Organizacja i przebieg egzaminu zawodowego zostały ujęte w rozporządzeniu *Ministra Edukacji Narodowej z dnia 28 sierpnia 2019 r. w sprawie szczegółowych warunków i sposobu przeprowadzania egzaminu zawodowego oraz egzaminu potwierdzającego kwalifikacje w zawodzie (Dz.U. 2019 poz. 1707)*

Przed egzaminem zawodowym każdy zdający musi złożyć deklarację nie później niż do:

- a) **dnia 15 września** – jeżeli przystępuje do egzaminu zawodowego, którego termin główny został określony w komunikacie, między 2 listopada a 28 lutego danego roku szkolnego;
- b) **dnia 7 lutego** – jeżeli przystępuje do egzaminu zawodowego, którego termin główny został określony w komunikacie, między 1 kwietnia a 31 sierpnia danego roku szkolnego.

Jeśli jesteś **uczniem** lub **słuchaczem**, który zamierza przystąpić do egzaminu zawodowego, to powinieneś:

1. wypełnić pisemną deklarację dotyczącą przystąpienia do egzaminu zawodowego (**Załącznik 3**),
2. złożyć wypełnioną deklarację **dyrektorowi szkoły**.

Uwaga: Jeżeli posiadasz orzeczenie o potrzebie kształcenia specjalnego wydane ze względu na niepełnosprawność, i kształcisz się w zawodzie, dla którego przewidziano zawód o charakterze pomocniczym wypełnij pisemną deklarację dotyczącą przystąpienia do egzaminu zawodowego (**Załącznik 3d**);

Jeśli jesteś **absolwentem**, który zamierza przystąpić do egzaminu zawodowego, to powinieneś:

- 1) wypełnić pisemną deklarację dotyczącą przystąpienia do egzaminu zawodowego (**Załącznik 3**);
- 2) złożyć wypełnioną deklarację **dyrektorowi szkoły**, którą ukończyłeś,
- 3) dołączyć świadectwo ukończenia szkoły prowadzącej kształcenie w zawodzie z wyodrębnioną kwalifikacją, z zakresu której zamierzasz przystąpić do egzaminu zawodowego.

Jeśli jesteś **absolwentem** branżowej szkoły I stopnia, będącym uczniem branżowej szkoły II stopnia, który **nie zdał egzaminu zawodowego** w zawodzie nauczonym w branżowej szkole I stopnia, który zamierza przystąpić do egzaminu zawodowego to powinieneś:

- 1) wypełnić pisemną deklarację dotyczącą przystąpienia do egzaminu zawodowego (**Załącznik 3**);
- 2) złożyć wypełnioną deklarację **dyrektorowi branżowej szkoły I stopnia**, którą ukończyłeś;
- 3) dołączyć świadectwo ukończenia branżowej szkoły I stopnia.

Jeśli jesteś **absolwentem szkoły**, która została zlikwidowana lub przekształcona, i zamierzasz przystąpić do egzaminu zawodowego, to powinieneś:

- 1) wypełnić pisemną deklarację dotyczącą przystąpienia do egzaminu zawodowego (**Załącznik 3a**) i złożyć **dyrektorowi okręgowej komisji egzaminacyjnej** właściwej ze względu na twoje miejsce zamieszkania;
- 2) dołączyć świadectwo ukończenia szkoły.

Jeśli jesteś **osobą, która ukończyła kwalifikacyjny kurs zawodowy** to powinieneś:

- 1) wypełnić pisemną deklarację dotyczącą przystąpienia do egzaminu zawodowego (**Załącznik 3b**);
- 2) złożyć wypełnioną deklarację **podmiotowi prowadzącemu kwalifikacyjny kurs zawodowy**;
- 3) dołączyć oryginał zaświadczenia o ukończeniu tego kursu zawodowego.

Jeśli jesteś **osobą, uczestniczącą w kwalifikacyjnym kursie zawodowym**, który kończy się nie później niż na 6 tygodni przed pierwszym dniem terminu głównego egzaminu zawodowego, to powinieneś:

- 1) wypełnić pisemną deklarację dotyczącą przystąpienia do egzaminu zawodowego ([Załącznik 3b](#));
- 2) złożyć wypełnioną deklarację **podmiotowi prowadzącemu kwalifikacyjny kurs zawodowy**;
- 3) dołączyć oryginał zaświadczenia o ukończeniu kwalifikacyjnego kursu zawodowego niezwłocznie po jego ukończeniu.

Uwaga: W przypadku likwidacji podmiotu prowadzącego kwalifikacyjny kurs zawodowy, jeżeli ukończyłeś ten kurs i nie złożyłeś deklaracji temu podmiotowi, lub ponownie przystępujesz do egzaminu zawodowego, składasz deklarację **dyrektorowi okręgowej komisji egzaminacyjnej właściwej ze względu na miejsce realizacji kwalifikacyjnego kursu zawodowego**, wraz z zaświadczeniem o ukończeniu kwalifikacyjnego kursu zawodowego.

Jeśli jesteś osobą **doroślią – uczestnikiem praktycznej nauki zawodu dorosłych** lub przyuczenia do pracy dorosłych, to powinieneś:

- 1) wypełnić pisemną deklarację dotyczącą przystąpienia do egzaminu zawodowego ([Załącznik 3c](#));
- 2) złożyć wypełnioną deklarację **dyrektorowi okręgowej komisji egzaminacyjnej właściwej ze względu na miejsce zamieszkania**,
- 3) dołączyć zaświadczenie o ukończeniu przygotowania zawodowego dorosłych.

Jeśli jesteś osobą, która zamierza przystąpić **do egzaminu eksternistycznego zawodowego**, to powinieneś:

- 1) wypełnić wniosek o dopuszczenie do egzaminu eksternistycznego zawodowego ([Załącznik 7](#));
- 2) wypełnić pisemną deklarację dotyczącą przystąpienia do egzaminu zawodowego ([Załącznik 3c](#));
- 3) złożyć wypełniony wniosek wraz z deklaracją **dyrektorowi okręgowej komisji egzaminacyjnej właściwej ze względu na miejsce zamieszkania**;
- 4) dołączyć dokumenty potwierdzające co najmniej dwa lata kształcenia lub pracy w zawodzie, w którym wyodrębniono daną kwalifikację zgodnie z klasyfikacją zawodów szkolnictwa branżowego z wyodrębnioną kwalifikacją.

Termin składania wniosku:

- **do dnia 7 lutego** – jeżeli zamierzasz przystąpić do egzaminu w tym samym roku, w którym składasz wniosek,
- **do dnia 15 września** – jeżeli zamierzasz przystąpić do tego egzaminu w roku następnym.

Uwaga: Jeżeli ukończyłeś **kwalifikacyjny kurs zawodowy** lub jesteś **osobą dorosłą, która ukończyła praktyczną naukę zawodu dorosłych** lub **przyuczenie do pracy dorosłych**, lub **osobą przystępującą do egzaminu eksternistycznego zawodowego**, twoja deklaracja musi zawierać także informację o zdaniu egzaminu zawodowego z zakresu innej kwalifikacji wyodrębnionej w tym samym zawodzie, w którym zamierzasz przystąpić do egzaminu zawodowego, jeżeli taki egzamin zdałeś.

Jeśli jesteś **absolwentem posiadającym świadectwo lub inny dokument, wydane za granicą**, potwierdzające w Rzeczypospolitej Polskiej wykształcenie zasadnicze zawodowe, wykształcenie zasadnicze branżowe, wykształcenie średnie branżowe lub wykształcenie średnie lub posiadasz świadectwo szkolne uzyskane za granicą uznane za równorzędne świadectwu ukończenia odpowiedniej szkoły ponadgimnazjalnej lub szkoły ponadpodstawowej i zamierzasz przystąpić do egzaminu zawodowego, to powinieneś:

- 1) wypełnić pisemną deklarację dotyczącą przystąpienia do egzaminu zawodowego ([Załącznik 3c](#));
- 2) złożyć wypełnioną deklarację **dyrektorowi okręgowej komisji egzaminacyjnej właściwej ze względu na miejsce zamieszkania**, a w przypadku osób posiadających miejsce zamieszkania za granicą – dyrektorowi komisji okręgowej właściwej ze względu na ostatnie miejsce zamieszkania na terytorium Rzeczypospolitej Polskiej,
- 3) dołączyć zaświadczenie wydane na podstawie przepisów w sprawie nostryfikacji świadectw szkolnych i świadectw maturalnych uzyskanych za granicą;
- 4) dołączyć oryginał lub duplikat świadectwa uzyskanego za granicą.

Jeśli jesteś osobą, która **nie zdała egzaminu zawodowego** i zamierza ponownie do niego przystąpić, to powinieneś:

- 1) wypełnić pisemną deklarację dotyczącą przystąpienia do egzaminu zawodowego ([Załącznik 3](#));
- 2) złożyć wypełnioną deklarację po otrzymaniu informacji o wynikach egzaminu zawodowego, z zachowaniem terminu ustalonego dla składania deklaracji.

Uwaga: Jeżeli otrzymałeś informację o wynikach egzaminu zawodowego **po upływie terminu** ustalonego dla składania deklaracji, to składasz deklarację w terminie 7 dni od dnia przekazania szkole, placówce lub centrum, pracodawcy, podmiotowi prowadzącemu kwalifikacyjny kurs zawodowy tej informacji.

Jeśli jesteś **młodocianym pracownikiem** zatrudnionym w celu nauki zawodu u pracodawcy niebędącego rzemieślnikiem i **jestes uczniem branżowej szkoły I stopnia**, to powinieneś:

- 1) wypełnić pisemną deklarację dotyczącą przystąpienia do egzaminu zawodowego ([Załącznik 3](#));
- 2) złożyć deklarację **dyrektorowi szkoły**, do której uczęszczasz.

Jeśli jesteś **młodocianym pracownikiem** zatrudnionym w celu nauki zawodu u pracodawcy niebędącego rzemieślnikiem i **dokształcasz się w ośrodku** doształcania i doskonalenia zawodowego lub u pracodawcy, **zdajesz eksternistyczny** egzamin zawodowy i powinieneś:

- 1) wypełnić pisemną deklarację dotyczącą przystąpienia do egzaminu zawodowego ([Załącznik 3c](#)) i wniosek o dopuszczenie do eksternistycznego egzaminu zawodowego ([Załącznik 7](#));
- 2) złożyć deklarację wraz z wnioskiem **dyrektorowi okręgowej komisji egzaminacyjnej**, w terminie określonym dla złożenia wniosku, dotyczącego egzaminu eksternistycznego zawodowego.

Jeśli jesteś **młodocianym pracownikiem** zatrudnionym u pracodawcy będącego rzemieślnikiem, zdajesz egzamin kwalifikacyjny na tytuł czeladnika przeprowadzany przez komisje egzaminacyjne izb rzemieślniczych, zgodnie z przepisami dotyczącymi egzaminów kwalifikacyjnych na tytuły czeladnika i mistrza w zawodzie.

Egzamin przeprowadzany dla ucznia – **młodocianego pracownika, osoby dorosłej**, która ukończyła praktyczną naukę zawodu dorosłych lub przyuczenie do pracy dorosłych, osoby zdającej egzamin eksternistyczny zawodowy, osoby, która jako absolwent szkoły przystępuje do egzaminu po raz trzeci i kolejny i osoby, która ukończyła kwalifikacyjny kurs zawodowy i przystępuje do egzaminu po raz trzeci i kolejny, **jest odpłatny**.

Oplata wynosi 5,5% minimalnej stawki wynagrodzenia zasadniczego nauczyciela dyplomowanego posiadającego tytuł zawodowy magistra z przygotowaniem pedagogicznym. W przypadku ponownego przystąpienia do egzaminu zawodowego przez osoby, o których mowa powyżej, opłata za ten egzamin wynosi:

- w przypadku części pisemnej – 1/3 opłaty,
- w przypadku części praktycznej – 2/3 opłaty.

Dyrektor okręgowej komisji egzaminacyjnej ustala i publikuje na swojej stronie internetowej wysokość opłaty.

Dyrektor okręgowej komisji egzaminacyjnej może zwolnić z całości lub części opłaty za egzamin zawodowy osobę o niskich dochodach, na jej wniosek. Osoby ubiegające się o zwolnienie z całości lub części opłaty za egzamin zawodowy dołączają do wniosku o dopuszczenie do egzaminu eksternistycznego ([Załącznik 7](#)) dokumenty potwierdzające wysokość dochodów. Opłatę za egzamin zawodowy wnosi się na rachunek bankowy wskazany przez dyrektora okręgowej komisji egzaminacyjnej. Opłatę za egzamin ucznia – młodocianego pracownika wnosi pracodawca. Dowód wniesienia opłaty składa się dyrektorowi okręgowej komisji egzaminacyjnej nie później niż na 30 dni przed terminem tego egzaminu.

Termin i miejsce przystępowania do egzaminu zawodowego

Egzamin zawodowy może być przeprowadzany w ciągu całego roku szkolnego, a w przypadku części praktycznej tego egzaminu – w szczególności w okresie ferii letnich lub zimowych, w terminach ustalonych przez dyrektora okręgowej komisji egzaminacyjnej, na podstawie harmonogramu ogłoszonego w komunikacie Dyrektora Centralnej Komisji Egzaminacyjnej.

Harmonogram przeprowadzania egzaminu zawodowego jest ogłaszany przez Dyrektora Centralnej Komisji Egzaminacyjnej nie później niż do dnia 20 sierpnia roku szkolnego poprzedzającego rok szkolny, w którym jest przeprowadzany egzamin zawodowy. Dyrektor okręgowej komisji egzaminacyjnej ogłasza termin egzaminu zawodowego na stronie internetowej okręgowej komisji egzaminacyjnej nie później niż na 5 miesięcy przed terminem głównym egzaminu zawodowego.

Dyrektor szkoły informuje uczniów i słuchaczy o **obowiązku przystąpienia do egzaminu zawodowego** odpowiednio w danym roku szkolnym lub danym semestrze.

Dyrektor Centralnej Komisji Egzaminacyjnej nie później niż do dnia 20 sierpnia roku szkolnego poprzedzającego rok szkolny, w którym jest przeprowadzany egzamin zawodowy ogłasza listę kwalifikacji wyodrębnionych w zawodach określonych w klasyfikacji zawodów szkolnictwa branżowego, z których zadania egzaminacyjne w części praktycznej egzaminu zawodowego są jawne, wraz z podaniem miejsca udostępniania tych zadań do publicznej wiadomości.

Do części pisemnej egzaminu zawodowego:

- 1) uczeń przystępuje w szkole, do której uczęszcza;
- 2) absolwent przystępuje w szkole, którą ukończył;
- 3) osoba, która ukończyła kwalifikacyjny kurs zawodowy, przystępuje w podmiocie prowadzącym kwalifikacyjny kurs zawodowy lub w miejscu wskazanym przez ten podmiot.

Informacje o terminie i miejscu egzaminu przekazuje zdającym odpowiednio dyrektor szkoły lub podmiot prowadzący kształcenie, a w przypadku osób, które złożyły deklaracje do okręgowej komisji egzaminacyjnej – dyrektor okręgowej komisji egzaminacyjnej.

Do części praktycznej egzaminu zawodowego:

- 1) uczeń przystępuje w szkole, do której uczęszcza, albo w placówce albo centrum, w którym odbywa praktyczną naukę zawodu lub u pracodawcy, u którego odbywa praktyczną naukę zawodu;
- 2) absolwent przystępuje w szkole, którą ukończył, albo w placówce albo centrum, w którym odbywał praktyczną naukę zawodu lub u pracodawcy, u którego odbywał praktyczną naukę zawodu;
- 3) osoba, która ukończyła kwalifikacyjny kurs zawodowy, przystępuje w podmiocie prowadzącym ten kurs zawodowy lub w miejscu wskazanym przez ten podmiot.

W uzasadnionych przypadkach uczniów, absolwentów lub osobę, która ukończyła kwalifikacyjny kurs zawodowy, mogą przystąpić do części praktycznej egzaminu zawodowego w innym miejscu niż miejsce określone wyżej, wskazanym przez dyrektora okręgowej komisji egzaminacyjnej.

Osoba dorosła, która ukończyła praktyczną naukę zawodu dorosłych lub przyuczenie do pracy dorosłych, oraz osoba przystępująca do egzaminu eksternistycznego zawodowego przystępują do części praktycznej egzaminu zawodowego w szkole, placówce lub centrum, u pracodawcy lub w podmiocie prowadzącym kwalifikacyjny kurs zawodowy, wskazanych przez dyrektora okręgowej komisji egzaminacyjnej.

W przypadku likwidacji lub przekształcenia szkoły lub likwidacji w szkole kształcenia w danym zawodzie dyrektor okręgowej komisji egzaminacyjnej informuje:

- 1) absolwenta o miejscu przystąpienia do części praktycznej egzaminu zawodowego nie później niż na miesiąc przed pierwszym dniem terminu głównego egzaminu zawodowego;
- 2) dyrektora szkoły, placówki lub centrum lub pracodawcę o przystąpieniu absolwenta do części praktycznej egzaminu zawodowego w danej szkole, placówce, danym centrum lub u danego pracodawcy nie później niż na 2 miesiące przed pierwszym dniem terminu głównego egzaminu zawodowego, określonym w komunikacie.

Uwaga: Dyrektor szkoły, w której zlikwidowano kształcenie w danym zawodzie może wystąpić do dyrektora okręgowej komisji egzaminacyjnej z wnioskiem o wskazanie dla **absolwenta** miejsca przeprowadzenia części praktycznej egzaminu zawodowego, w której rezultatem końcowym wykonania zadania lub zadań egzaminacyjnych jest wyrób lub usługa. Wniosek dyrektor szkoły składa w terminie 7 dni od dnia otrzymania deklaracji złożonej przez absolwenta.

Dostosowanie warunków i formy egzaminu do indywidualnych potrzeb edukacyjnych i możliwości psychofizycznych

Do egzaminu zawodowego w warunkach dostosowanych do potrzeb edukacyjnych oraz możliwości psychofizycznych, wynikających ze stanu zdrowia może przystąpić:

- uczeń albo słuchacz posiadający orzeczenie o potrzebie indywidualnego nauczania lub absolwent, który w roku szkolnym, w którym przystępuje do egzaminu zawodowego, posiadał orzeczenie o potrzebie indywidualnego nauczania, na podstawie tego orzeczenia;
- uczeń, słuchacz albo absolwent posiadający opinię poradni psychologiczno-pedagogicznej o specyficznych trudnościach w uczeniu się, na podstawie tej opinii;
- uczeń, słuchacz albo absolwent, który w roku szkolnym, w którym przystępuje do egzaminu zawodowego, był objęty pomocą psychologiczno-pedagogiczną w szkole ze względu na trudności adaptacyjne związane z wcześniejszym kształceniem za granicą, zaburzenia komunikacji językowej lub sytuację kryzysową lub traumatyczną, na podstawie pozytywnej opinii rady pedagogicznej;
- zdający niewidomy, słabowidzący, niesłyszący, słabosłyszący, z niepełnosprawnością ruchową, w tym z afazją, z niepełnosprawnością intelektualną w stopniu lekkim lub z autyzmem, w tym z zespołem Aspergera, na podstawie zaświadczenia potwierdzającego występowanie danej dysfunkcji, wydanego przez lekarza;
- zdający chory lub niesprawny czasowo, na podstawie zaświadczenia o stanie zdrowia wydanego przez lekarza.

Dokumenty potwierdzające specyficzne trudności lub potrzeby edukacyjne lub zaświadczenie o stanie zdrowia uczniów, słuchacz albo absolwent dołącza do deklaracji.

Zaświadczenie potwierdzające występowanie danej dysfunkcji lub zaświadczenie o stanie zdrowia zdający dołącza do:

- 1) deklaracji – w przypadku osoby, która ukończyła kwalifikacyjny kurs zawodowy;
- 2) wniosku o dopuszczenie do egzaminu zawodowego, w przypadku osoby dorosłej, która ukończyła praktyczną naukę zawodu dorosłych lub przyuczenie do pracy dorosłych;
- 3) wniosku o dopuszczenie do egzaminu eksternistycznego zawodowego, w przypadku osoby przystępującej do egzaminu eksternistycznego zawodowego.

Uwaga: W szczególnych przypadkach zaświadczenie potwierdzające występowanie danej dysfunkcji lub zaświadczenie o stanie zdrowia można przedłożyć w terminie późniejszym niż termin złożenia deklaracji i wniosku.

Informacja o szczegółach dotyczących dostosowania warunków i form przeprowadzania egzaminu zawodowego jest publikowana na stronie Centralnej Komisji Egzaminacyjnej www.cke.gov.pl w komunikacie dyrektora Centralnej Komisji Egzaminacyjnej w sprawie szczegółowych sposobów dostosowania warunków i form przeprowadzania egzaminu zawodowego do potrzeb zdających ze specjalnymi potrzebami edukacyjnymi.

Egzamin zawodowy zdającego z orzeczeniem o potrzebie kształcenia specjalnego

Uczeń, słuchacz albo absolwent posiadający orzeczenie o potrzebie kształcenia specjalnego, wydane ze względu na niepełnosprawność, może przystąpić do egzaminu zawodowego w warunkach i formie dostosowanych do rodzaju niepełnosprawności, na podstawie tego orzeczenia.

Uczeń, słuchacz albo absolwent posiadający orzeczenie o potrzebie kształcenia specjalnego, wydane ze względu na niedostosowanie społeczne lub zagrożenie niedostosowaniem społecznym, może przystąpić do egzaminu zawodowego w warunkach dostosowanych do jego potrzeb edukacyjnych oraz możliwości psychofizycznych, wynikających odpowiednio z niedostosowania społecznego lub zagrożenia niedostosowaniem społecznym, na podstawie tego orzeczenia.

Uczeń, posiadający orzeczenie o potrzebie kształcenia specjalnego wydane ze względu na niepełnosprawność, który kształci się w zawodzie, dla którego przewidziano zawód o charakterze pomocniczym, może przystąpić do egzaminu zawodowego na podstawie wymagań określonych w podstawie programowej kształcenia w zawodzie szkolnictwa branżowego dla:

- 1) zawodu, w którym się kształci albo
- 2) zawodu o charakterze pomocniczym przewidzianego dla zawodu, w którym się kształci. Orzeczenie o potrzebie kształcenia specjalnego uczeń, słuchacz albo absolwent dołącza do deklaracji.

3. Struktura egzaminu zawodowego

Egzamin zawodowy składa się z części pisemnej i części praktycznej.

3.1 Część pisemna egzaminu

Część pisemna jest przeprowadzana w formie testu pisemnego z wykorzystaniem elektronicznego systemu przeprowadzania egzaminu zawodowego, po uzyskaniu upoważnienia przez szkołę, placówkę, centrum, pracodawcę lub podmiot prowadzący kwalifikacyjny kurs zawodowy przeprowadzający egzamin.

Część pisemna trwa 60 minut i przeprowadzana jest w formie testu składającego się z 40 zadań zamkniętych zawierających cztery odpowiedzi do wyboru, z których tylko jedna odpowiedź jest poprawna.

Organizacja i przebieg części pisemnej egzaminu zawodowego

W czasie trwania części pisemnej egzaminu zawodowego każdy zdający pracuje przy indywidualnym stanowisku egzaminacyjnym wspomagany elektronicznie.

Egzamin w części pisemnej z wykorzystaniem elektronicznego systemu przeprowadzania egzaminu

1. Przed zalogowaniem się do systemu zdający uzyskuje informację czy jego stanowisko komputerowe spełnia wszystkie wymagania

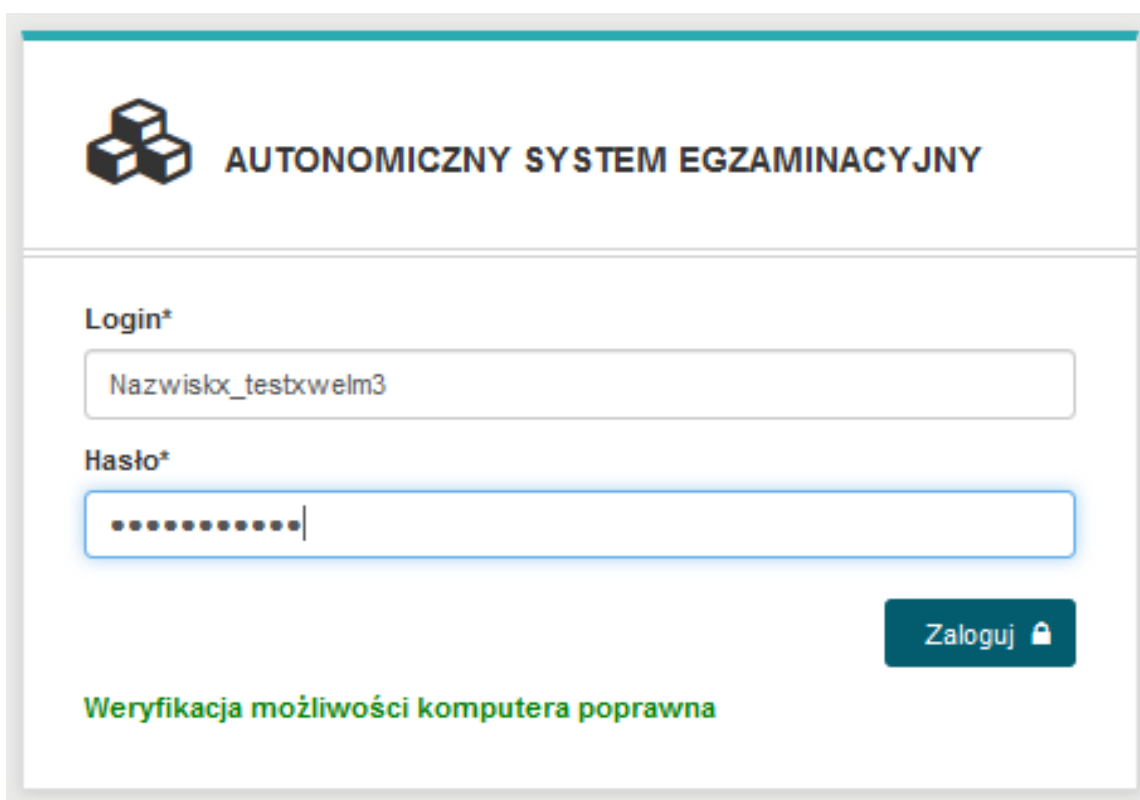

 **AUTONOMICZNY SYSTEM EGZAMINACYJNY**

Login*

Hasło*

Zaloguj 

Weryfikacja możliwości komputera poprawna

Jeżeli stanowisko nie spełnia wymagań, wyświetlona zostanie na czerwono informacja jak poniżej

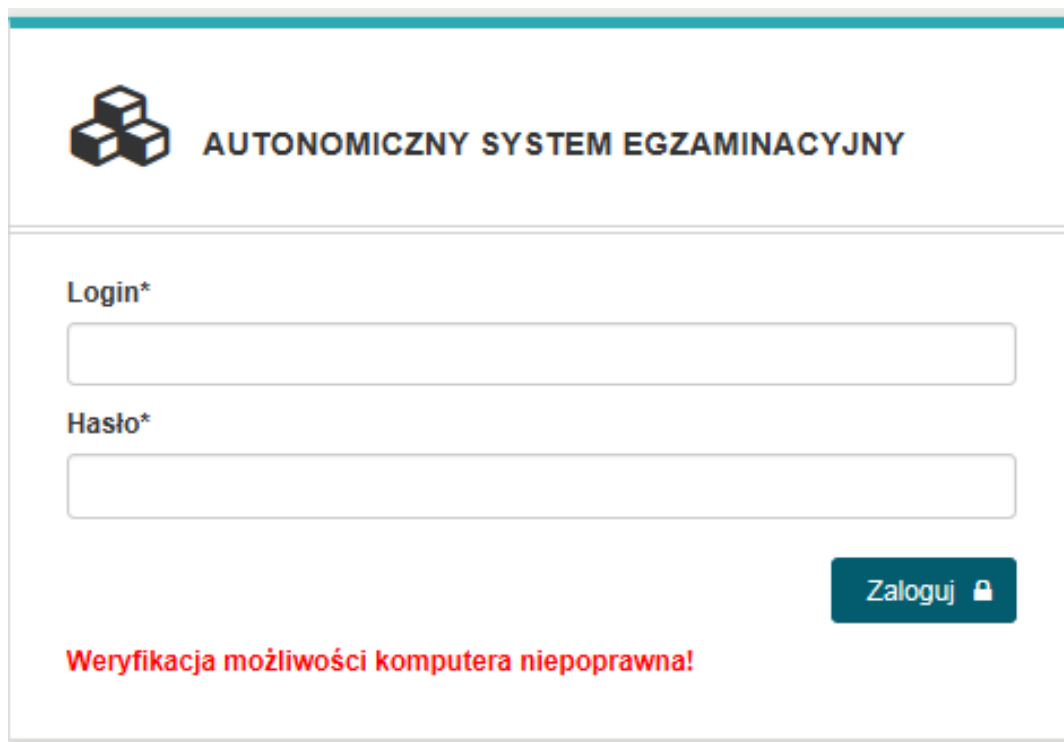

AUTONOMICZNY SYSTEM EGZAMINACYJNY

Login*

Hasło*

Zaloguj

Weryfikacja możliwości komputera niepoprawna!

W takim wypadku należy zmienić lub uaktualnić wersję przeglądarki Internetowej.

2. Po zalogowaniu się do egzaminu treningowego należy potwierdzić zapoznanie się z **INSTRUKCJĄ** OBSŁUGI egzaminu.

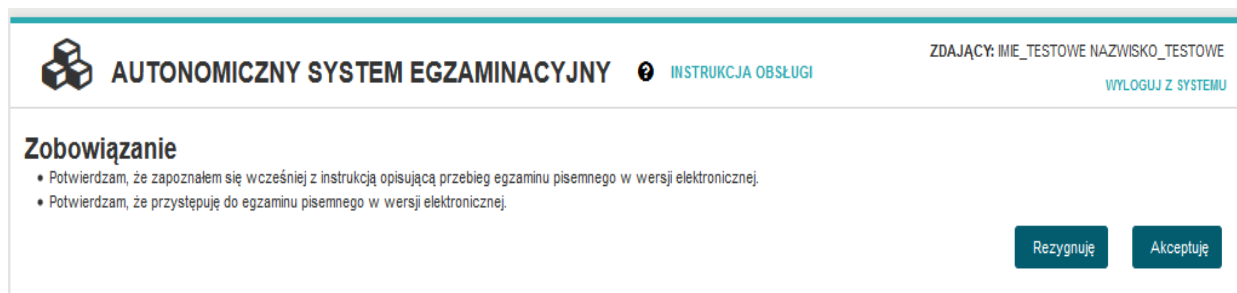

AUTONOMICZNY SYSTEM EGZAMINACYJNY INSTRUKCJA OBSŁUGI

ZDAJĄCY: IMIE_TESTOWE NAZWISKO_TESTOWE

WYLOGUJ Z SYSTEMU

Zobowiązanie

- Potwierdzam, że zapoznałem się wcześniej z instrukcją opisującą przebieg egzaminu pisemnego w wersji elektronicznej.
- Potwierdzam, że przystępuję do egzaminu pisemnego w wersji elektronicznej.

Rezygnuję Akceptuję

Instrukcja obsługi egzaminu dla zdającego jest dla niego dostępna po wybraniu z górnego menu INSTRUKCJA OBSŁUGI

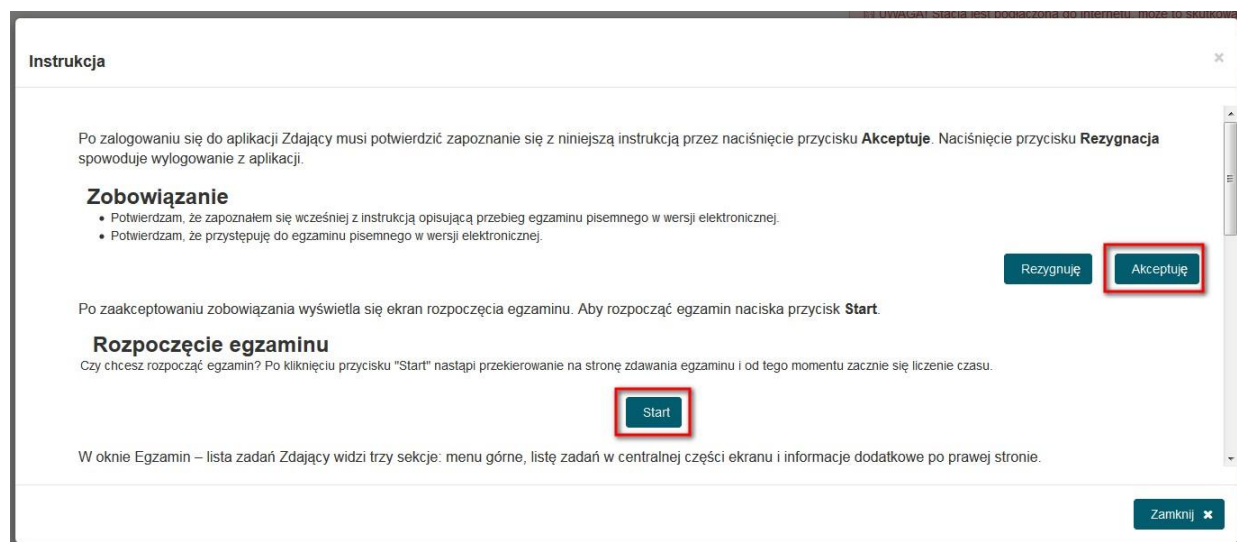

Instrukcja

Po zalogowaniu się do aplikacji Zdający musi potwierdzić zapoznanie się z niniejszą instrukcją przez naciśnięcie przycisku **Akceptuję**. Naciśnięcie przycisku **Rezygnacja** spowoduje wylogowanie z aplikacji.

Zobowiązanie

- Potwierdzam, że zapoznałem się wcześniej z instrukcją opisującą przebieg egzaminu pisemnego w wersji elektronicznej.
- Potwierdzam, że przystępuję do egzaminu pisemnego w wersji elektronicznej.

Po zaakceptowaniu zobowiązania wyświetla się ekran rozpoczęcia egzaminu. Aby rozpocząć egzamin naciska przycisk **Start**.

Rozpoczęcie egzaminu

Czy chcesz rozpocząć egzamin? Po kliknięciu przycisku "Start" nastąpi przekierowanie na stronę zdawania egzaminu i od tego momentu zacznie się liczenie czasu.

Start

W oknie Egzamin – lista zadań Zdający widzi trzy sekcje: menu górne, listę zadań w centralnej części ekranu i informacje dodatkowe po prawej stronie.

Zamknij

3. Rozpoczęcie egzaminu treningowego (odliczanie czasu) następuje po wybraniu przez zdającego przycisku **Start**

The screenshot shows the top navigation bar with the system logo, name 'AUTONOMICZNY SYSTEM EGZAMINACYJNY', and links for 'INSTRUKCJA OBSŁUGI' and 'WYLOGUJ Z SYSTEMU'. The user's name 'ZDAJĄCY: IMIE_TESTOWE NAZWISKO_TESTOWE' is displayed in the top right. The main heading is 'Rozpoczęcie egzaminu z kwalifikacji: HGT.02'. Below it, a message asks if the user wants to start the exam, explaining that clicking 'Start' will begin the exam and the timer. A prominent 'Start' button is centered at the bottom.

4. Zdający może udzielać odpowiedzi do zadań w dowolnej kolejności. Zadania, na które jeszcze nie udzielił odpowiedzi oznaczane są kolorem czerwonym. Dodatkowo liczba udzielonych oraz nieudzielonych odpowiedzi wyświetlana jest po prawej stronie ekranu wraz z czasem jaki pozostał do zakończenia egzaminu dla tego zdającego.

The screenshot displays the 'EGZAMIN - LISTA ZADAŃ' interface. On the left, a vertical list of 12 tasks is shown, each with a 'Zadanie X' button. The status for each task is displayed to its right: 'Udzielono odpowiedzi (możesz zmienić odpowiedź)' in green for tasks 1 and 2, and 'Nie udzielono odpowiedzi' in red for tasks 3 through 12. On the right side, a summary panel shows: 'Kwalifikacja' (HGT.02), 'Czas rozpoczęcia egzaminu' (2018-05-28 10:56:28), 'Czas zakończenia egzaminu' (2018-05-28 11:56:28), 'Liczba udzielonych odpowiedzi' (2), 'Liczba nieudzielonych odpowiedzi' (38), and 'Do końca egzaminu pozostało: 59:34'. A 'Zakończ egzamin' button is at the bottom right.

5. Do każdego zadania zdający może powrócić, ponownie przeczytać i jeżeli uzna to za niezbędne zmienić wskazanie poprawnej odpowiedzi.

 **AUTONOMICZNY SYSTEM EGZAMINACYJNY** [INSTRUKCJA OBSŁUGI](#) ZDAJĄCY: IMIE_TESTOWE NAZWISKO_TESTOWE [WYLOGUJ Z SYSTEMU](#)

Liczba udzielonych odpowiedzi Do końca egzaminu pozostało: **53:32**

ZADANIE NR: 27

Zielony groszek zachowa właściwą barwę, jeśli będzie gotowany

- A. w małej ilości wody, w naczyniu odkrytym.
- B. w dużej ilości wody, w naczyniu odkrytym.
- C. w dużej ilości wody, w naczyniu przykrytym.
- D. w małej ilości wody, w naczyniu przykrytym.

6. Jeżeli zostanie udzielonych już 40 odpowiedzi, zdający może zakończyć egzamin przyciskiem **Zakończ egzamin** (zdarzenie analogiczne z oddaniem karty odpowiedzi w przypadku egzaminu z wydrukowanymi arkuszami)

 **AUTONOMICZNY SYSTEM EGZAMINACYJNY** [INSTRUKCJA OBSŁUGI](#) ZDAJĄCY: IMIE_TESTOWE NAZWISKO_TESTOWE [WYLOGUJ Z SYSTEMU](#)

EGZAMIN - LISTA ZADAŃ

<input type="button" value="Zadanie 1"/>	Udzielono odpowiedzi (możesz zmienić odpowiedź)
<input type="button" value="Zadanie 2"/>	Udzielono odpowiedzi (możesz zmienić odpowiedź)
<input type="button" value="Zadanie 3"/>	Udzielono odpowiedzi (możesz zmienić odpowiedź)
<input type="button" value="Zadanie 4"/>	Udzielono odpowiedzi (możesz zmienić odpowiedź)
<input type="button" value="Zadanie 5"/>	Udzielono odpowiedzi (możesz zmienić odpowiedź)
<input type="button" value="Zadanie 6"/>	Udzielono odpowiedzi (możesz zmienić odpowiedź)
<input type="button" value="Zadanie 7"/>	Udzielono odpowiedzi (możesz zmienić odpowiedź)
<input type="button" value="Zadanie 8"/>	Udzielono odpowiedzi (możesz zmienić odpowiedź)
<input type="button" value="Zadanie 9"/>	Udzielono odpowiedzi (możesz zmienić odpowiedź)
<input type="button" value="Zadanie 10"/>	Udzielono odpowiedzi (możesz zmienić odpowiedź)
<input type="button" value="Zadanie 11"/>	Udzielono odpowiedzi (możesz zmienić odpowiedź)
<input type="button" value="Zadanie 12"/>	Udzielono odpowiedzi (możesz zmienić odpowiedź)

Kwalifikacja

Czas rozpoczęcia egzaminu

Czas zakończenia egzaminu

Liczba udzielonych odpowiedzi

Liczba nieudzielonych odpowiedzi

Do końca egzaminu pozostało:
48:52

Zakończenie egzaminu ✕

Czy na pewno chcesz zakończyć egzamin? Nie będziesz już mógł zalogować się do systemu i zmienić odpowiedzi.

7. Po zakończeniu egzaminu treningowego przez operatora egzaminu, zdający mogą ponownie wejść na salę, aby dowiedzieć się ile udzielili poprawnych odpowiedzi. W tym celu wystarczy, że ponownie zalogują się do portalu egzaminacyjnego. Należy pamiętać, że jest to wynik, który wymaga jeszcze oficjalnego potwierdzenia przez Okręgową Komisję Egzaminacyjną.

**AUTONOMICZNY SYSTEM EGZAMINACYJNY**

ZDAJĄCY:
[WYLOGUJ Z SYSTEMU](#)

Twoje odpowiedzi

Wszystkie poniższe odpowiedzi wymagają jeszcze oficjalnego potwierdzenia przez Okręgową lub Centralną Komisję Egzaminacyjną

System zapisał Twoje odpowiedzi na: 40 z 40 zadań egzaminacyjnych
Liczba Twoich poprawnych odpowiedzi wynosi: 19

Po zakończonym egzaminie należy się wylogować z elektronicznego systemu zdawania egzaminów zawodowych.

Bezpośrednio po zakończeniu części pisemnej egzaminu zawodowego zdający uzyskuje wstępną informację o liczbie poprawnie udzielonych odpowiedzi. Odpowiedzi udzielone przez zdających zostają zapisane i zarchiwizowane w elektronicznym systemie przeprowadzania egzaminu zawodowego, a następnie przesłane w postaci elektronicznej do okręgowej komisji egzaminacyjnej.

Dostęp do treści rozwiązywanych zadań egzaminacyjnych i udzielonych odpowiedzi jest możliwy przez okres dwóch tygodni po zakończeniu części pisemnej egzaminu zawodowego w miejscu, w którym zdający przystąpili do tej części, po wpisaniu w elektronicznym systemie przeprowadzania egzaminu zawodowego nazwy użytkownika i hasła zawartych w karcie identyfikacyjnej.

Zwolnienie z części pisemnej egzaminu zawodowego

Laureaci i finaliści turniejów lub olimpiad tematycznych związanych z wybraną dziedziną wiedzy, są zwolnieni z części pisemnej egzaminu zawodowego na podstawie zaświadczenia stwierdzającego uzyskanie tytułu laureata lub finalisty. Zaświadczenie przedkłada się przewodniczącemu zespołu egzaminacyjnego. Zwolnienie laureata lub finalisty turnieju lub olimpiady tematycznej z części pisemnej egzaminu zawodowego jest równoznaczne z uzyskaniem z części pisemnej egzaminu zawodowego najwyższego wyniku, czyli 100%.

Wykaz turniejów i olimpiad tematycznych do publicznej wiadomości podaje minister właściwy do spraw oświaty i wychowania.

3.2 Część praktyczna egzaminu

Część praktyczna egzaminu polega na wykonaniu przez zdającego na stanowisku egzaminacyjnym zadania praktycznego, którego rezultatem może być wyrób, usługa czy też dokumentacja.

Wyróżnia się cztery modele praktycznej części egzaminu:

- model **w** – gdy rezultatem końcowym jest wyrób lub usługa,
- model **wk** – gdy rezultatem końcowym jest wyrób lub usługa, uzyskane z wykorzystaniem komputera,
- model **d** – gdy jedynym rezultatem końcowym jest dokumentacja,
- model **dk** – gdy jedynym rezultatem końcowym jest dokumentacja uzyskana z wykorzystaniem komputera.

W modelu części praktycznej **w** i **wk** przebieg oraz oczekiwane rezultaty wykonania zadania podlegają ocenie przez egzaminatora w trakcie trwania egzaminu lub bezpośrednio po jego zakończeniu.

W modelu **d** i **dk** rezultaty w formie dokumentacji są oceniane przez egzaminatorów po egzaminie.

Dyrektor okręgowej komisji egzaminacyjnej ustala szczegółowy harmonogram przeprowadzania części praktycznej egzaminu zawodowego uwzględniając harmonogram określony przez dyrektora Centralnej Komisji Egzaminacyjnej w komunikacie i przekazuje go przewodniczącym zespołów egzaminacyjnych nie później niż na 3 miesiące przed pierwszym dniem terminu głównego egzaminu zawodowego.

Dyrektor Centralnej Komisji Egzaminacyjnej, nie wcześniej niż na 3 miesiące przed pierwszym dniem terminu głównego egzaminu zawodowego, określonym w komunikacie w sprawie harmonogramu egzaminu zawodowego, wskazuje zadania egzaminacyjne, które mogą zostać wykorzystane do przeprowadzenia części praktycznej egzaminu zawodowego przeprowadzanego w kwalifikacjach, dla których zadania stosowane na części praktycznej egzaminu są jawne.

Stanowisko egzaminacyjne do przeprowadzenia części praktycznej powinno być przygotowane z uwzględnieniem warunków realizacji kształcenia w danym zawodzie określonych w podstawie programowej kształcenia w zawodzie szkolnictwa branżowego, właściwych dla kwalifikacji wyodrębnionej w tym zawodzie, w zakresie której odbywa się ten egzamin.

W egzaminie mogą uczestniczyć asystenci techniczni czyli osoby posiadające kwalifikacje lub umiejętności właściwe dla zapewnienia prawidłowego funkcjonowania stanowisk egzaminacyjnych, specjalistycznego sprzętu oraz maszyn i urządzeń wykorzystywanych w czasie części praktycznej egzaminu zawodowego, której rezultatem końcowym wykonania zadania lub zadań egzaminacyjnych jest wyrób lub usługa.

Na zapoznanie się z treścią zadania egzaminacyjnego zawartego w arkuszu egzaminacyjnym oraz z wyposażeniem stanowiska egzaminacyjnego zdający ma 10 minut, których nie wlicza się do czasu trwania części praktycznej egzaminu zawodowego. Część praktyczna egzaminu zawodowego trwa nie krócej niż 120 minut i nie dłużej niż 240 minut. Czas trwania części praktycznej egzaminu zawodowego dla konkretnej kwalifikacji określony jest w części szczegółowej informatora.

W przypadku gdy rezultatem końcowym wykonania zadania lub zadań egzaminacyjnych jest wyrób lub usługa, jeden egzaminator wchodzący w skład zespołu nadzorującego obserwuje i ocenia 6 zdających przystępujących do części praktycznej egzaminu zawodowego w miejscu przeprowadzania części praktycznej egzaminu zawodowego. Po zakończeniu części praktycznej egzaminu zawodowego zdający pozostawiają na swoich stanowiskach egzaminacyjnych rezultaty końcowe wykonania zadania lub zadań egzaminacyjnych oraz związaną z nimi dokumentację i opuszczają miejsce przeprowadzania części praktycznej egzaminu zawodowego.

W przypadku gdy jedynym rezultatem końcowym wykonania zadania lub zadań egzaminacyjnych jest dokumentacja, po zakończeniu części praktycznej egzaminu zawodowego zdający pozostawiają na swoich stanowiskach egzaminacyjnych arkusze egzaminacyjne i dokumentację i opuszczają miejsce przeprowadzania części praktycznej egzaminu.

3.3 Podstawa uznania egzaminu za zdany

Zdający zdał egzamin zawodowy, jeżeli uzyskał:

- z części pisemnej – co najmniej 50% punktów możliwych do uzyskania (czyli zdający rozwiązał poprawnie minimum 20 zadań testu pisemnego) i
- z części praktycznej – co najmniej 75% punktów możliwych do uzyskania.

Zdający, który zdał egzamin zawodowy, otrzymuje certyfikat kwalifikacji zawodowej wydany przez okręgową komisję egzaminacyjną.

Wyniki egzaminu zawodowego z części pisemnej oraz wynik z części praktycznej egzaminu zawodowego ustala dyrektor okręgowej komisji egzaminacyjnej na podstawie liczby punktów uzyskanych przez zdającego:

- w części pisemnej – po odczytaniu odpowiedzi zapisanych i zarchiwizowanych w elektronicznym systemie przeprowadzania egzaminu zawodowego;
- w części praktycznej – po elektronicznym odczytaniu karty oceny.

Dla zdającego, który zdał egzamin zawodowy, wynik egzaminu zawodowego ustalany jest według wzoru:

$$W = 0,3 \times Wp + 0,7 \times Wpr,$$

w którym poszczególne symbole oznaczają:

W - wynik z egzaminu zawodowego,

Wp - wynik z części pisemnej egzaminu zawodowego,

Wpr - wynik z części praktycznej egzaminu zawodowego.

Zdający, który nie zdał egzaminu zawodowego, otrzymuje informację o wynikach z poszczególnych części tego egzaminu, opracowaną przez okręgową komisję egzaminacyjną.

Dla zdających, którzy zdali egzaminy zawodowe ze wszystkich kwalifikacji wyodrębnionych w danym zawodzie, dyrektor okręgowej komisji egzaminacyjnej ustala końcowy wynik egzaminów zawodowych według wzoru:

$$Wk = \frac{\sum Kn}{n}$$

w którym poszczególne symbole oznaczają:

Wk - wynik końcowy z egzaminów zawodowych,

Kn - wynik z egzaminu zawodowego z kwalifikacji wyodrębnionej w zawodzie,

n - liczba kwalifikacji wyodrębnionych w danym zawodzie.

Wynik egzaminu zawodowego ustala i ogłasza dyrektor komisji okręgowej. Wynik ustalony przez dyrektora OKE jest ostateczny.

Zdający otrzymuje dyplom zawodowy, jeżeli posiada certyfikaty kwalifikacji zawodowych ze wszystkich kwalifikacji wyodrębnionych w danym zawodzie oraz posiada:

- a) wykształcenie zasadnicze branżowe albo zdał egzaminy eksternistyczne z zakresu wymagań określonych w podstawie programowej kształcenia ogólnego dla branżowej szkoły I stopnia przeprowadzane przez okręgową komisję egzaminacyjną, lub
- b) wykształcenie średnie branżowe albo zdał egzaminy eksternistyczne z zakresu wymagań określonych w podstawie programowej kształcenia ogólnego dla branżowej szkoły II stopnia przeprowadzane przez okręgową komisję egzaminacyjną.

4. Postępowanie po egzaminie

Zastrzeżenia do przebiegu egzaminu

Zdający lub rodzice niepełnoletniego zdającego, jeżeli uznają że w trakcie egzaminu zostały naruszone przepisy dotyczące jego przeprowadzania, w terminie 2 dni roboczych od dnia przeprowadzenia:

- części pisemnej egzaminu zawodowego,
- części praktycznej egzaminu zawodowego, której jedynym rezultatem końcowym wykonania zadania lub zadań egzaminacyjnych jest dokumentacja,
- części praktycznej egzaminu zawodowego, której rezultatem końcowym wykonania zadania lub zadań egzaminacyjnych jest wyrób lub usługa

mogą zgłosić pisemnie zastrzeżenie do dyrektora OKE.

Zastrzeżenie musi zawierać dokładny opis zaistniałej sytuacji będącej naruszeniem przepisów. Dyrektor OKE rozpatruje zastrzeżenie w terminie 7 dni od daty jego otrzymania. W razie stwierdzenia naruszenia przepisów, dyrektor OKE w porozumieniu z dyrektorem Centralnej Komisji Egzaminacyjnej może unieważnić daną część egzaminu w stosunku do wszystkich zdających albo zdających w jednej szkole/ centrum/placówce/ u pracodawcy lub w jednej sali, a także w stosunku do poszczególnych zdających i zarządzić jej ponowne przeprowadzenie. Nowy termin egzaminu ustala dyrektor CKE.

Unieważnienie egzaminu

Przewodniczący zespołu egzaminacyjnego może unieważnić odpowiednią część egzaminu w przypadku:

- 1) stwierdzenia niesamodzielnego rozwiązywania zadań egzaminacyjnych przez zdającego,
- 2) wniesienia przez zdającego do sali egzaminacyjnej urządzenia telekomunikacyjnego lub materiałów i przyborów pomocniczych niewymienionych w wykazie ogłoszonym przez dyrektora CKE albo korzystania przez zdającego podczas egzaminu z urządzenia telekomunikacyjnego lub niedopuszczonych do użytku materiałów i przyborów,
- 3) zakłócania przez zdającego prawidłowego przebiegu części pisemnej lub części praktycznej egzaminu zawodowego w sposób utrudniający pracę pozostałym zdającym.

W przypadku stwierdzenia podczas sprawdzania i oceniania zadania lub zadań egzaminacyjnych przez egzaminatora, jeżeli jedynym rezultatem końcowym wykonania zadania lub zadań egzaminacyjnych jest dokumentacja:

- 1) występowania w pracy zdającego jednakowych sformułowań wskazujących na udostępnienie rozwiązań innemu zdającemu lub korzystanie z rozwiązań innego zdającego,

2) niesamodzielnego wykonania zadania lub zadań przez zdającego w części praktycznej egzaminu zawodowego, dyrektor okręgowej komisji egzaminacyjnej przekazuje zdającemu lub rodzicom niepełnoletniego zdającego pisemną informację o zamiarze unieważnienia temu zdającemu części praktycznej egzaminu zawodowego.

Zdający lub rodzice niepełnoletniego zdającego mają prawo złożyć wniosek o wgląd do dokumentacji, na podstawie której dyrektor okręgowej komisji egzaminacyjnej zamierza unieważnić część praktyczną egzaminu zawodowego ([Załącznik 5](#)). Wniosek składa się do dyrektora okręgowej komisji egzaminacyjnej w terminie 2 dni roboczych od dnia otrzymania pisemnej informacji.

Dyrektor OKE w porozumieniu z dyrektorem CKE może unieważnić egzamin zdającego lub zdających i zarządzić jego ponowne przeprowadzenie w przypadku:

- 1) niemożności ustalenia wyniku egzaminu na skutek zaginięcia lub zniszczenia kart oceny, prac egzaminacyjnych lub awarii elektronicznego systemu przeprowadzania egzaminu zawodowego,
- 2) stwierdzenia naruszenia przepisów dotyczących przeprowadzania egzaminu, na skutek zastrzeżeń zgłoszonych przez zdającego lub z urzędu, jeżeli to naruszenie mogło wpłynąć na wynik danego egzaminu.

Dokumenty potwierdzające zdanie egzaminu

Zdający, który **zdał egzamin zawodowy**, otrzymuje certyfikat kwalifikacji zawodowej wydany przez okręgową komisję egzaminacyjną.

Zdający, który **nie zdał egzaminu zawodowego**, otrzymuje informację o wynikach z poszczególnych części tego egzaminu opracowaną przez okręgową komisję egzaminacyjną.

Informację o wynikach egzaminu zawodowego, certyfikat kwalifikacji zawodowej lub dyplom zawodowy okręgowa komisja egzaminacyjna przekazuje dyrektorowi szkoły lub do podmiotu placówki, centrum lub pracodawcy, któremu uczeń lub absolwent składał deklarację przystąpienia do egzaminu zawodowego z danej kwalifikacji, lub osobie upoważnionej przez tego dyrektora szkoły, placówki lub centrum, lub pracodawcę w terminie określonym w komunikacie dyrektora Centralnej Komisji Egzaminacyjnej w sprawie harmonogramu egzaminu zawodowego.

Dyrektor szkoły, placówki lub centrum lub pracodawca albo upoważniona przez nich osoba przekazuje uczniowi lub absolwentowi informację o wynikach egzaminu zawodowego, certyfikat kwalifikacji zawodowej lub dyplom zawodowy.

Informację o wynikach egzaminu zawodowego, certyfikat kwalifikacji zawodowej lub dyplom zawodowy osoba, która ukończyła kwalifikacyjny kurs zawodowy odbiera w siedzibie podmiotu prowadzącego kwalifikacyjny kurs zawodowy, a osoba dorosła, która ukończyła praktyczną naukę zawodu dorosłych lub przyuczenie do pracy dorosłych, oraz osoba przystępująca do egzaminu eksternistycznego zawodowego odbierają we właściwej okręgowej komisji egzaminacyjnej w terminie określonym w komunikacie dyrektora Centralnej Komisji Egzaminacyjnej w sprawie harmonogramu egzaminu zawodowego.

Ponowne przystąpienie do egzaminu

Zdający – uczeń oraz słuchacz:

- 1) który z powodów losowych lub zdrowotnych uniemożliwiających przystąpienie do części pisemnej lub części praktycznej egzaminu w terminie dodatkowym został zwolniony przez dyrektora okręgowej komisji egzaminacyjnej z obowiązku przystąpienia do egzaminu zawodowego lub jego części albo
 - 2) którego część pisemna lub część praktyczna egzaminu zawodowego została unieważniona, albo
 - 3) który nie uzyskał wymaganej do zdania egzaminu zawodowego liczby punktów z danej części tego egzaminu
- ma prawo przystąpić do egzaminu zawodowego lub odpowiedniej części tego egzaminu w kolejnych terminach głównych jego przeprowadzania w trakcie nauki.

Zdający – absolwent oraz osoba, która ukończyła kwalifikacyjny kurs zawodowy:

- 1) który, nie przystąpił do egzaminu zawodowego lub odpowiedniej części tego egzaminu w wyznaczonym terminie albo
 - 2) którego część pisemna lub część praktyczna egzaminu zawodowego została unieważniona, albo
 - 3) który nie uzyskał wymaganej do zdania egzaminu zawodowego liczby punktów z danej części tego egzaminu
- ma prawo przystąpić do egzaminu zawodowego lub odpowiedniej części tego egzaminu w kolejnych terminach głównych jego przeprowadzania, z tym, że w przypadku gdy przystępuje do egzaminu zawodowego lub jego części po raz trzeci lub kolejny, zdaje ten egzamin lub jego część na zasadach określonych dla egzaminu eksternistycznego zawodowego, z tym że tego zdającego nie dotyczy wykaz zawodów, o którym mowa w art. 10 ust. 6 ustawy o systemie oświaty.

Zdający – osoba dorosła, która przystąpiła do egzaminu zawodowego po ukończeniu przygotowania zawodowego dorosłych oraz osoba, która przystąpiła do egzaminu eksternistycznego zawodowego i nie uzyskała z jednej części tego egzaminu wymaganej do zdania liczby punktów, ma prawo przystąpić do tej części egzaminu zawodowego w kolejnych terminach jego przeprowadzania przez okres 5 lat, licząc od dnia, w którym przystąpiła do tego egzaminu po raz pierwszy.

Po upływie 5 lat, licząc od dnia zakończenia roku szkolnego, w którym zdający po raz pierwszy

- 1) przystąpił do egzaminu zawodowego i nie uzyskał z jednej lub obu części tego egzaminu wymaganej do zdania liczby punktów albo
 - 2) przystąpił do egzaminu zawodowego, którego część pisemna lub część praktyczna egzaminu zawodowego została unieważniona, albo
 - 3) nie przystąpił do części pisemnej lub części praktycznej egzaminu zawodowego w wyznaczonym terminie
- zdający ten przystępuje do egzaminu zawodowego w pełnym zakresie.

Przystąpienie do egzaminu zawodowego w dodatkowym terminie.

Uczniowie:

- branżowych szkół I stopnia niebędący młodocianymi pracownikami,
- branżowych szkół I stopnia będący młodocianymi pracownikami zatrudnionymi w celu przygotowania zawodowego u pracodawcy niebędącego rzemieślnikiem,
- techników

oraz słuchacze branżowych szkół II stopnia i szkół policealnych, którzy z przyczyn losowych lub zdrowotnych, w terminie głównym:

- 1) nie przystąpili do części pisemnej lub części praktycznej egzaminu zawodowego,
- 2) przerwali egzamin zawodowy z części pisemnej lub części praktycznej

przystępują do części pisemnej lub części praktycznej tego egzaminu **w terminie dodatkowym** na udokumentowany wniosek ucznia lub słuchacza, a w przypadku niepełnoletniego ucznia lub słuchacza – jego rodziców.

Wniosek składa się do dyrektora szkoły, do której uczeń lub słuchacz uczęszcza, nie później niż w dniu, w którym odbywa się część pisemna lub część praktyczna egzaminu zawodowego. Dyrektor okręgowej komisji egzaminacyjnej w ciągu 2 dni rozpatruje wniosek, a rozstrzygnięcie jest ostateczne (**Załącznik 8**). W szczególnych przypadkach losowych lub zdrowotnych, uniemożliwiających przystąpienie do części pisemnej lub części praktycznej egzaminu zawodowego w terminie dodatkowym, dyrektor okręgowej komisji egzaminacyjnej, na udokumentowany wniosek dyrektora szkoły, może zwolnić ucznia lub słuchacza z obowiązku przystąpienia do egzaminu zawodowego lub jego części.

Wgląd do pracy egzaminacyjnej oraz weryfikacja sumy przyznanych punktów.

1. Zdający lub rodzice niepełnoletniego zdającego mają prawo wglądu do:

- 1) zadań i udzielonych odpowiedzi, (udostępniane są odpowiedzi zapisane i zarchiwizowane w elektronicznym systemie przeprowadzania egzaminu zawodowego) - w przypadku części pisemnej egzaminu zawodowego,
- 2) karty oceny - w przypadku części praktycznej egzaminu zawodowego w miejscu i czasie wskazanym przez dyrektora okręgowej komisji egzaminacyjnej,

w terminie 6 miesięcy od dnia wydania przez okręgową komisję egzaminacyjną:

- certyfikatu kwalifikacji zawodowej,
- informacji o wynikach egzaminu zawodowego.

Jeżeli rezultatem końcowym wykonania zadania egzaminacyjnego w części praktycznej egzaminu zawodowego jest dokumentacja, zdający lub rodzice niepełnoletniego zdającego, mają prawo wglądu także do tej dokumentacji.

Wniosek o wgląd do pracy egzaminacyjnej (**Załącznik 4**) może być złożony osobiście przez absolwenta lub osobę występującą w jego imieniu, lub przesłany do komisji okręgowej drogą elektroniczną, faksem lub pocztą tradycyjną.

Podczas dokonywania wglądu, zdającemu lub rodzicom niepełnoletniego zdającego, zapewnia się możliwość zapoznania się z zasadami oceniania rozwiązań zadań.

Podczas dokonywania wglądu, zdający lub rodzice niepełnoletniego zdającego, mogą sporządzać notatki i wykonywać fotografie zadań egzaminacyjnych wraz z udzieloną odpowiedzią, karty oceny lub dokumentacji.

Wnioski o wgląd są przyjmowane i rozpatrywane od dnia ogłoszenia wyników danego egzaminu. Termin wglądu jest wyznaczany w ciągu nie więcej niż 5 dni roboczych od otrzymania wniosku o wgląd.

2. Zdający lub rodzice niepełnoletniego zdającego, mogą zwrócić się z wnioskiem do dyrektora OKE w terminie 2 dni od wglądu o weryfikację sumy punktów (**Załącznik 6**). Dyrektor okręgowej komisji egzaminacyjnej informuje pisemnie zdającego lub rodziców niepełnoletniego zdającego, o wyniku weryfikacji sumy punktów, w terminie 14 dni od dnia otrzymania wniosku. Jeżeli suma punktów została podwyższona, ustalany jest nowy wynik egzaminu i dyrektor OKE:

- anuluje dotychczasowy certyfikat kwalifikacji zawodowej oraz wydaje nowy certyfikat kwalifikacji zawodowej albo
- anuluje informację oraz wydaje certyfikat kwalifikacji zawodowej, jeżeli zdający spełnił określone warunki do zdania egzaminu, albo
- anuluje dotychczasową informację oraz wydaje nową informację, jeżeli zdający nie spełnił określonych warunków do zdania egzaminu.

4.1 Zasady odwołania do Kolegium Arbitrażu Egzaminacyjnego przy dyrektorze Centralnej Komisji Egzaminacyjnej

Zdający, uczeń lub rodzice niepełnoletniego zdającego, mogą wnieść do Kolegium Arbitrażu Egzaminacyjnego odwołanie od wyniku weryfikacji sumy punktów **z części pisemnej egzaminu** zawodowego, za pośrednictwem dyrektora okręgowej komisji egzaminacyjnej, w terminie 7 dni od dnia otrzymania informacji o wyniku weryfikacji sumy punktów. Zdający wskazuje zadanie lub zadania egzaminacyjne, co do których nie zgadza się z przyznaną liczbą punktów, wraz z uzasadnieniem, w którym wskazuje, że rozwiązanie zadania przez składającego odwołanie:

- 1) jest merytorycznie poprawne oraz
- 2) spełnia warunki określone w poleceniu do danego zadania egzaminacyjnego

Odwołanie rozpatruje się w terminie 21 dni od dnia przekazania odwołania przez dyrektora okręgowej komisji egzaminacyjnej do dyrektora Centralnej Komisji Egzaminacyjnej (termin może być jednokrotnie przedłużony, nie więcej niż o 7 dni).

Dyrektor Centralnej Komisji Egzaminacyjnej przekazuje niezwłocznie informację o rozstrzygnięciu i treść uzasadnienia, dyrektorowi okręgowej komisji egzaminacyjnej oraz zdającemu lub rodzicom niepełnoletniego zdającego, którzy wnieśli odwołanie.

Szczegółowe zasady odwołania do Kolegium Arbitrażu Egzaminacyjnego znajdują się na stronie Centralnej Komisji Egzaminacyjnej pod adresem www.cke.gov.pl

B. CZĘŚĆ SZCZEGÓŁOWA

1. WSTĘP

Część szczegółowa informatora o egzaminie zawodowym składa się z dwóch rozdziałów:

- pierwszy zawiera informacje ogólne o kwalifikacjach wyodrębnionych w zawodzie, zadaniach zawodowych w zakresie kwalifikacji oraz możliwościach kształcenia w zawodzie,
- drugi zawiera wymagania egzaminacyjne dla kwalifikacji z przykładami zadań do części pisemnej i części praktycznej egzaminu.

Załącznikiem do tej części informatora jest podstawa programowa kształcenia w zawodzie szkolnictwa branżowego wprowadzona rozporządzeniem MEN z 2019 roku. Na podstawie wymagań określonych w tej podstawie jest przeprowadzany egzamin zawodowy z zakresu danej kwalifikacji wyodrębnionej w zawodzie.

Przez kwalifikację w zawodzie należy rozumieć wyodrębniony w danym zawodzie zestaw oczekiwanych efektów kształcenia, których osiągnięcie potwierdza certyfikat kwalifikacji zawodowej wydany przez okręgową komisję egzaminacyjną, po zdaniu egzaminu zawodowego w zakresie danej kwalifikacji.

Egzamin zawodowy przebiega w dwóch częściach: pisemnej i praktycznej.

Część pisemna egzaminu, która jest przeprowadzana na sali egzaminacyjnej z wykorzystaniem elektronicznego systemu przeprowadzania egzaminu zawodowego, trwa 60 minut i ma formę testu pisemnego składającego się z 40 zadań zamkniętych. Każde zadanie zawiera cztery odpowiedzi do wyboru, z których tylko jedna jest poprawna. Za rozwiązanie zadań w części pisemnej można uzyskać maksymalnie 40 punktów.

Część praktyczna egzaminu polega na wykonaniu przez zdającego na stanowisku egzaminacyjnym zadania praktycznego, którego rezultatem może być wyrób, usługa czy też dokumentacja.

Ocena wykonania zadania jest przeprowadzana zgodnie z zasadami oceniania ustalonymi przez Centralną Komisję Egzaminacyjną.

Przykładowe zadania zamieszczone w informatorze nie wyczerpują wszystkich możliwych zadań, które mogą wystąpić w arkuszach egzaminacyjnych. Informator nie może też być główną wskazówką do planowania procesu kształcenia w zawodzie, gdyż kształcenie powinno odbywać się zgodnie z programami nauczania opracowanymi według obowiązującej podstawy programowej kształcenia w zawodzie szkolnictwa branżowego.

Przed przystąpieniem do dalszej lektury *Informatora* warto zapoznać się z ogólnymi zasadami obowiązującymi na egzaminie zawodowym od roku szkolnego 2019/2020, określonymi w aktach prawnych wyszczególnionych w ZAŁĄCZNIKU 1 do Informatora.

Wszystkie akty prawne są również dostępne na stronie internetowej Centralnej Komisji Egzaminacyjnej (www.cke.gov.pl) oraz na stronach internetowych okręgowych komisji egzaminacyjnych.

2. INFORMACJE O ZAWODZIE

2.1 Kwalifikacje wyodrębnione w zawodzie

W zawodzie **pracownik pomocniczy ślusarza** wyodrębniono jedną kwalifikację:

Symbol kwalifikacji-	Nazwa kwalifikacji
MEC.07	Wykonywanie i naprawa elementów wyrobów oraz prostych części maszyn, urządzeń i narzędzi

2.2 Zadania zawodowe

Absolwent szkoły prowadzącej kształcenie w zawodzie pracownik pomocniczy ślusarza powinien być przygotowany do wykonywania zadań zawodowych:

1. W zakresie kwalifikacji MEC.07. Wykonywanie i naprawa elementów wyrobów oraz prostych części maszyn, urządzeń i narzędzi:

- 1) wykonywania prac w zakładzie świadczącym usługi ślusarskie;
- 2) wykonywania prac porządkowych na terenie zakładu ślusarskiego;
- 3) realizowania prac związanych z wykonywaniem i naprawą elementów maszyn, urządzeń i narzędzi;
- 4) realizowania prac związanych z wykonywaniem elementów wyrobów;
- 5) wykonywania prac związanych z utrzymaniem w należyłym stanie stanowiska pracy, narzędzi pracy, maszyn i urządzeń ślusarskich.

2.3 Możliwości kształcenia w zawodzie

Od roku szkolnego 2019/2020 kształcenie w zawodzie pracownik pomocniczy ślusarza może być realizowane w szkole ponadpodstawowej o trzyletnim okresie nauczania, w której kształcenie jest prowadzone w formie dziennej, stacjonarnej lub zaocznej oraz począwszy od 1 września 2020r. w formie kształcenia ustawicznego na kwalifikacyjnych kursach zawodowych.

3. WYMAGANIA EGZAMINACYJNE Z PRZYKŁADAMI ZADAŃ

Wymagania egzaminacyjne to sprawdzane na egzaminie zawodowym efekty kształcenia i kryteria ich weryfikacji zapisane w jednostkach efektów kształcenia dla danej kwalifikacji w podstawie programowej kształcenia w zawodzie szkolnictwa branżowego (Załącznik 1. do Informatora).

Kwalifikacja MEC.07. Wykonywanie i naprawa elementów wyrobów oraz prostych części maszyn, urządzeń i narzędzi

3.1 Przykłady zadań do części pisemnej egzaminu

3.1.1 MEC.07.1. Bezpieczeństwo i higiena pracy





<i>Jednostka efektów kształcenia:</i> MEC.07.1. Bezpieczeństwo i higiena pracy	
<i>Efekt kształcenia</i>	<i>Kryterium weryfikacji</i>
Uczeń (zdający):	Uczeń (zdający):
1) rozróżnia pojęcia związane z bezpieczeństwem i higieną pracy, ochroną przeciwpożarową, ochroną środowiska i ergonomią	3) wyjaśnia terminologię związaną z bezpieczeństwem i higieną pracy, ochroną przeciwpożarową oraz ergonomią
Przykładowe zadanie 1. Wypadek przy pracy, to nagłe zdarzenie wywołane przyczyną A. z winy pracownika, które nastąpiło w związku z pracą. B. z winy pracownika, które nastąpiło bez związku z pracą. C. zewnętrzną powodujące śmierć, które nastąpiło bez związku z pracą. D. zewnętrzną powodujące uraz lub śmierć, które nastąpiło w związku z pracą. Odpowiedź prawidłowa: D	

<i>Jednostka efektów kształcenia:</i> MEC.07.1. Bezpieczeństwo i higiena pracy	
<i>Efekt kształcenia</i>	<i>Kryterium weryfikacji</i>
Uczeń (zdający):	Uczeń (zdający):
4) stosuje środki ochrony indywidualnej i zbiorowej podczas wykonywania prac pomocniczych mechanika	2) dobiera środki ochrony indywidualnej i zbiorowej do rodzaju prac
Przykładowe zadanie 2. Który środek ochrony indywidualnej stosuje się podczas operacji wiercenia? A. Fartuch skórzany. B. Okulary ochronne. C. Rękawice robocze. D. Maskę przeciwpyłową. Odpowiedź prawidłowa: B	

3.1.2 MEC.07.2. Podstawy wykonywania pomocniczych prac ślusarskich

Jednostka efektów kształcenia:

MEC.07.2. Podstawy wykonywania pomocniczych prac ślusarskich

<i>Efekt kształcenia</i>	<i>Kryterium weryfikacji</i>
Uczeń (zdający):	Uczeń (zdający):
3) dobiera materiały konstrukcyjne, eksploatacyjne i uszczelniające w zakresie niezbędnym do wykonania prac pomocniczych	1) rozróżnia materiały konstrukcyjne, eksploatacyjne i uszczelniające stosowane w pracach ślusarskich
<p>Przykładowe zadanie 3. Na którym rysunku przedstawiono ceownik?</p> <div style="display: flex; justify-content: space-around; align-items: center;"> <div style="text-align: center;">  <p>A.</p> </div> <div style="text-align: center;">  <p>B.</p> </div> <div style="text-align: center;">  <p>C.</p> </div> <div style="text-align: center;">  <p>D.</p> </div> </div> <p>Odpowiedź prawidłowa: A</p>	

Jednostka efektów kształcenia:

MEC.07.2. Podstawy wykonywania pomocniczych prac ślusarskich

<i>Efekt kształcenia</i>	<i>Kryterium weryfikacji</i>
Uczeń (zdający):	Uczeń (zdający):
4) określa budowę prostych maszyn i urządzeń	1) rozpoznaje części prostych maszyn i urządzeń, w tym wały, osie, łożyska, sprzęgła, hamulce, napędy, przekładnie, silniki
<p>Przykładowe zadanie 4. Które łożysko przedstawiono na rysunku?</p> <div style="display: flex; align-items: center;"> <div style="flex: 1;"> <p>A. Wahliwe. B. Igielkowe. C. Stożkowe. D. Wzdłużne.</p> </div> <div style="flex: 1; text-align: center;">  </div> </div> <p>Odpowiedź prawidłowa: A</p>	

Jednostka efektów kształcenia:

MEC.07.2. Podstawy wykonywania pomocniczych prac ślusarskich

<i>Efekt kształcenia</i>	<i>Kryterium weryfikacji</i>
Uczeń (zdający):	Uczeń (zdający):
4) określa budowę prostych maszyn i urządzeń	2) rozpoznaje rozłączne części maszyn
<p>Przykładowe zadanie 5. Który łącznik przedstawiono na rysunku?</p> <div style="display: flex; align-items: center;"> <div style="flex: 1;"> <p>A. Klin dwustronny. B. Klin jednostronny. C. Wpust czółenkowy. D. Wpust pryzmatyczny.</p> </div> <div style="flex: 1; text-align: center;">  </div> </div> <p>Odpowiedź prawidłowa: C</p>	

Jednostka efektów kształcenia:

MEC.07.2. Podstawy wykonywania pomocniczych prac ślusarskich

<i>Efekt kształcenia</i>	<i>Kryterium weryfikacji</i>
Uczeń (zdający):	Uczeń (zdający):
5) opisuje techniki i metody wytwarzania prostych elementów wyrobów, części maszyn i urządzeń	2) wskazuje zastosowanie poszczególnych technik wytwarzania w zakresie wykonywanych prac pomocniczych
Przykładowe zadanie 6. Obróbkę pogłębiaczem stożkowym stosuje się w celu <ul style="list-style-type: none">A. fazowania krawędzi otworu.B. wykonania otworu nieprzelotowego.C. powiększenia średnicy wykonanego otworu.D. zwiększenia głębokości wykonanego otworu. Odpowiedź prawidłowa: A	

Jednostka efektów kształcenia:

MEC.07.2. Podstawy wykonywania pomocniczych prac ślusarskich

<i>Efekt kształcenia</i>	<i>Kryterium weryfikacji</i>
Uczeń (zdający):	Uczeń (zdający):
6) wyjaśnia zasady ochrony przed korozją	1) wskazuje sposoby ochrony przed korozją maszyn, urządzeń oraz narzędzi
Przykładowe zadanie 7. Szczęki imadła zabezpiecza się przed korozją poprzez ich <ul style="list-style-type: none">A. nasmarowanie olejem.B. odtłuszczenie i malowanie.C. zwilżenie emulsją chłodzącą.D. oczyszczenie suchym czyścivem. Odpowiedź prawidłowa: A	

3.1.3. MEC.07.3. Wykonywanie prostych elementów wyrobów, części maszyn, urządzeń i narzędzi metodą obróbki ręcznej

Jednostka efektów kształcenia:

MEC.07.3. Wykonywanie prostych elementów wyrobów, części maszyn, urządzeń i narzędzi metodą obróbki ręcznej

<i>Efekt kształcenia</i>	<i>Kryterium weryfikacji</i>
Uczeń (zdający):	Uczeń (zdający):
1) dobiera rodzaj obróbki ręcznej w zakresie prac ślusarskich	1) rozróżnia rodzaj obróbki ręcznej, w tym piłowanie, cięcie, wiercenie, gwintowanie, trasowanie, rozwiercanie, pogłębianie, powiercanie

Przykładowe zadanie 8.



Którą operację technologiczną przedstawiono w filmie?

- A. Piłowanie.
- B. Skrobanie.
- C. Przecinananie.
- D. Gwintowanie.

Odpowiedź prawidłowa: D

Jednostka efektów kształcenia:

MEC.07.3. Wykonywanie prostych elementów wyrobów, części maszyn, urządzeń i narzędzi metodą obróbki ręcznej

<i>Efekt kształcenia</i>	<i>Kryterium weryfikacji</i>
Uczeń (zdający):	Uczeń (zdający):
3) stosuje narzędzia do wykonania prac pomocniczych z zakresu obróbki ręcznej	3) rozpoznaje narzędzia ślusarskie stosowane do wykonywania prac pomocniczych z zakresu obróbki ręcznej

Przykładowe zadanie 9.



Który rodzaj pilnika zastosowano w przedstawionym filmie?

- A. Płaski.
- B. Okrągły.
- C. Trójkątny.
- D. Półokrągły.

Odpowiedź prawidłowa: B

Jednostka efektów kształcenia:

MEC.07.3. Wykonywanie prostych elementów wyrobów, części maszyn, urządzeń i narzędzi metodą obróbki ręcznej

<i>Efekt kształcenia</i>	<i>Kryterium weryfikacji</i>
Uczeń (zdający):	Uczeń (zdający):
3) stosuje narzędzia do wykonania prac pomocniczych z zakresu obróbki ręcznej	4) dobiera narzędzia do operacji piłowania powierzchni płaskich i kształtowych, obróbki otworów, cięcia i obróbki metali oraz do wykonywania gwintów zewnętrznych i wewnętrznych

Przykładowe zadanie 10.

Który pilnik stosuje się do zgrubnego piłowania powierzchni płaskich?

- A. Płaski gładzik.
- B. Płaski zdzierak.
- C. Okrągły gładzik.
- D. Okrągły zdzierak.

Odpowiedź prawidłowa: B

Jednostka efektów kształcenia:

MEC.07.3. Wykonywanie prostych elementów wyrobów, części maszyn, urządzeń i narzędzi metodą obróbki ręcznej

<i>Efekt kształcenia</i>	<i>Kryterium weryfikacji</i>
Uczeń (zdający):	Uczeń (zdający):
4) dobiera narzędzia i przyrządy pomiarowe do rodzaju wykonywanych prac pomocniczych z zakresu obróbki ręcznej	3) dobiera narzędzia i przyrządy pomiarowe do wykonania pomiarów warsztatowych podczas wykonywania prac pomocniczych z zakresu obróbki ręcznej

Przykładowe zadanie 11.

Przyrząd przedstawiony na rysunku stosuje się do pomiaru wymiarów

- A. tylko zewnętrznych i głębokości.
- B. tylko wewnętrznych i głębokości.
- C. tylko zewnętrznych i wewnętrznych.
- D. zewnętrznych, wewnętrznych i głębokości.



Odpowiedź prawidłowa: D

Jednostka efektów kształcenia:

MEC.07.3. Wykonywanie prostych elementów wyrobów, części maszyn, urządzeń i narzędzi metodą obróbki ręcznej

<i>Efekt kształcenia</i>	<i>Kryterium weryfikacji</i>
Uczeń (zdający):	Uczeń (zdający):
6) kontroluje wykonanie prac z zakresu obróbki ręcznej	1) dobiera narzędzia, przyrządy i urządzenia do przeprowadzenia kontroli wykonanej obróbki ręcznej

Przykładowe zadanie 12.

Który przyrząd stosuje się do kontroli wykonanego otworu tolerowanego?



A.



B.



C.



D.

Odpowiedź prawidłowa: D

3.1.4. MEC.07.4. Wykonywanie prostych elementów wyrobów, części maszyn, urządzeń i narzędzi metodą obróbki maszynowej

Jednostka efektów kształcenia:

MEC.07.4. Wykonywanie prostych elementów wyrobów, części maszyn, urządzeń i narzędzi metodą obróbki maszynowej

<i>Efekt kształcenia</i>	<i>Kryterium weryfikacji</i>
Uczeń (zdający):	Uczeń (zdający):
3) stosuje obrabiarki skrawające do rodzaju wykonywanych elementów wyrobów, części maszyn, urządzeń i narzędzi metodą obróbki maszynowej	1) rozróżnia obrabiarki skrawające stosowane do wykonywania prac pomocniczych metodą obróbki maszynowej

Przykładowe zadanie 13.

Na którym rysunku przedstawiono wiertarkę?



A.



B.



C.



D.

Odpowiedź prawidłowa: B

Jednostka efektów kształcenia:

MEC.07.4. Wykonywanie prostych elementów wyrobów, części maszyn, urządzeń i narzędzi metodą obróbki maszynowej

<i>Efekt kształcenia</i>	<i>Kryterium weryfikacji</i>
Uczeń (zdający):	Uczeń (zdający):
5) dobiera przyrządy i uchwyty do wykonania prostych elementów wyrobów, części maszyn, urządzeń i narzędzi metodą obróbki maszynowej	1) rozróżnia przyrządy i uchwyty do wykonania elementów maszyn, urządzeń i narzędzi metodą obróbki maszynowej

Przykładowe zadanie 14.

Na którym rysunku przedstawiono uchwyt trójszczękowy?



A.



B.



C.



D.

Odpowiedź prawidłowa: D

Jednostka efektów kształcenia:

MEC.07.4. Wykonywanie prostych elementów wyrobów, części maszyn, urządzeń i narzędzi metodą obróbki maszynowej

<i>Efekt kształcenia</i>	<i>Kryterium weryfikacji</i>
Uczeń (zdający):	Uczeń (zdający):
6) stosuje narzędzia do wykonania prostych elementów wyrobów, części maszyn, urządzeń i narzędzi metodą obróbki maszynowej	1) rozpoznaje narzędzia stosowane do obróbki maszynowej

Przykładowe zadanie 15.

Które narzędzie skrawające przedstawiono na rysunku?

- A. Frez walcowy.
- B. Poglębiacz walcowy.
- C. Rozwiertak maszynowy.
- D. Gwintownik maszynowy.



Odpowiedź prawidłowa: A

Jednostka efektów kształcenia:

MEC.07.4. Wykonywanie prostych elementów wyrobów, części maszyn, urządzeń i narzędzi metodą obróbki maszynowej

<i>Efekt kształcenia</i>	<i>Kryterium weryfikacji</i>
Uczeń (zdający):	Uczeń (zdający):
7) stosuje narzędzia i przyrządy pomiarowe stosowane podczas wykonania prostych elementów wyrobów, części maszyn, urządzeń i narzędzi metodą obróbki maszynowej	2) dobiera narzędzia i przyrządy pomiarowe do wykonania pomiarów warsztatowych podczas wykonywania prac pomocniczych z zakresu obróbki maszynowej

Przykładowe zadanie 16.

Który przyrząd stosuje się do określenia wartości bicia promieniowego?

- A. Mikrometr zewnętrzny.
- B. Suwmiarkę uniwersalną.
- C. Średnicówkę czujnikową.
- D. Czujnik zegarowy z podstawką.

Odpowiedź prawidłowa: D

3.1.5. MEC.07.5. Wykonywanie prostych połączeń elementów wyrobów, części maszyn, urządzeń i narzędzi

Jednostka efektów kształcenia:

MEC.07.5. Wykonywanie prostych połączeń elementów wyrobów, części maszyn, urządzeń i narzędzi

<i>Efekt kształcenia</i>	<i>Kryterium weryfikacji</i>
Uczeń (zdający):	Uczeń (zdający):
1) dobiera metody łączenia materiałów różnymi technikami	1) rozpoznaje techniki i rodzaje połączeń rozłącznych i nierozłącznych

Przykładowe zadanie 17.

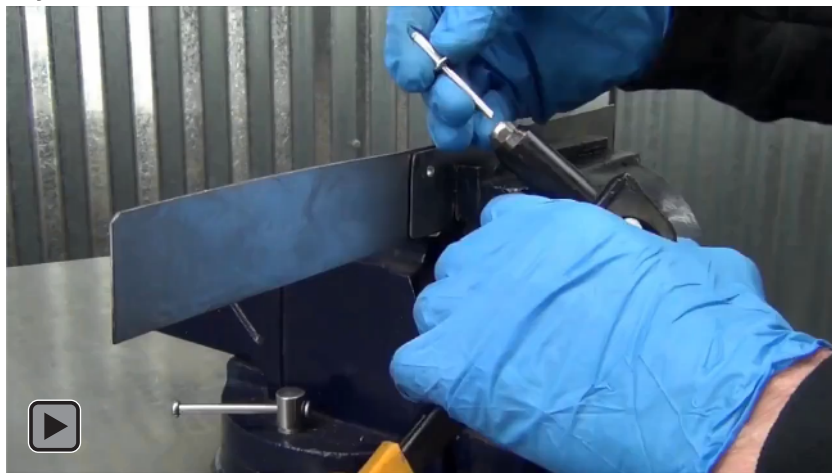

Którą techniką wykonano połączenie elementów przedstawionych w filmie?

- A. Przetłaczania na zimno.
- B. Zgrzewania punktowego.
- C. Spawania elektrycznego.
- D. Nitowania nitami zrywalnymi.

Odpowiedź prawidłowa: D

Jednostka efektów kształcenia:

MEC.07.5. Wykonywanie prostych połączeń elementów wyrobów, części maszyn, urządzeń i narzędzi

<i>Efekt kształcenia</i>	<i>Kryterium weryfikacji</i>
Uczeń (zdający):	Uczeń (zdający):
1) dobiera metody łączenia materiałów różnymi technikami	2) dobiera rodzaje połączeń w zależności od wykonywanych prac pomocniczych

Przykładowe zadanie 18.

Które połączenie stosuje się do połączenia koła zębatego z wałkiem?

- A. Nitowane.
- B. Lutowane.
- C. Wpustowe.
- D. Zgrzewane.

Odpowiedź prawidłowa: C

Jednostka efektów kształcenia:

MEC.07.5. Wykonywanie prostych połączeń elementów wyrobów, części maszyn, urządzeń i narzędzi

<i>Efekt kształcenia</i>	<i>Kryterium weryfikacji</i>
Uczeń (zdający):	Uczeń (zdający):
2) dobiera materiały, narzędzia i urządzenia pomocnicze do wykonywania połączeń rozłącznych i nierozłącznych	2) rozróżnia urządzenia, narzędzia i sprzęt stosowane do wykonywania połączeń materiałów rozłącznych i nierozłącznych

Przykładowe zadanie 19.

Które pokrętko klucza nasadowego stosuje się do dokręcenia połączenia śrubowego z odpowiednim momentem siły?



A.



B.



C.



D.

Odpowiedź prawidłowa: B

3.1.6. MEC.07.6. Naprawa i konserwacja elementów wyrobów, części maszyn, urządzeń i narzędzi

Jednostka efektów kształcenia:

MEC.07.6. Naprawa i konserwacja elementów wyrobów, części maszyn, urządzeń i narzędzi

<i>Efekt kształcenia</i>	<i>Kryterium weryfikacji</i>
Uczeń (zdający):	Uczeń (zdający):
2) demontuje elementy wyrobów oraz części maszyn, urządzeń i narzędzi	2) dobiera narzędzia do wykonania demontażu zgodnie z dokumentacją techniczną

Przykładowe zadanie 20.

Który ściągacz stosuje się do demontażu koła pasowego z wałka?



A.



B.



C.



D.

Odpowiedź prawidłowa: B

Jednostka efektów kształcenia:

MEC.07.6. Naprawa i konserwacja elementów wyrobów, części maszyn, urządzeń i narzędzi

<i>Efekt kształcenia</i>	<i>Kryterium weryfikacji</i>
Uczeń (zdający):	Uczeń (zdający):
3) dobiera pod nadzorem pracownika doświadczonego części podlegające wymianie	1) dobiera oprzyrządowanie, materiały pomocnicze, narzędzia do przeprowadzenia wymiany śrub, wpustów, sworzni, łożysk tocznych

Przykładowe zadanie 21.

Które z przedstawionych na rysunkach narzędzi stosuje się do wykręcenia ukreconej śruby?



A.



B.



C.



D.

Odpowiedź prawidłowa: C

Jednostka efektów kształcenia:

MEC.07.6. Naprawa i konserwacja elementów wyrobów, części maszyn, urządzeń i narzędzi

<i>Efekt kształcenia</i>	<i>Kryterium weryfikacji</i>
Uczeń (zdający):	Uczeń (zdający):
6) wykonuje konserwację elementów wyrobów, części maszyn, urządzeń i narzędzi	3) przeprowadza operacje procesu konserwacji

Przykładowe zadanie 22.

Dobierz pistolet do malowania natryskowego.

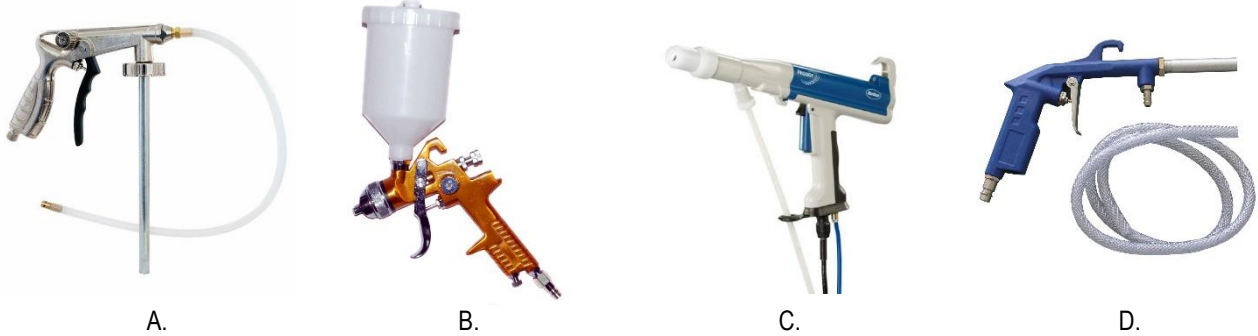

Odpowiedź prawidłowa: B

3.1.7. MEC.07.7. Język obcy zawodowy

Jednostka efektów kształcenia:

MEC.07.7. Język obcy zawodowy

<i>Efekt kształcenia</i>	<i>Kryterium weryfikacji</i>
Uczeń (zdający):	Uczeń (zdający):
1) posługuje się podstawowym zasobem środków językowych w języku obcym nowożytnym (ze szczególnym uwzględnieniem środków leksykalnych), umożliwiającym realizację czynności zawodowych w zakresie tematów związanych: a) ze stanowiskiem pracy i jego wyposażeniem	1) rozpoznaje oraz stosuje środki językowe umożliwiające realizację czynności zawodowych w zakresie: b) narzędzi, maszyn, urządzeń i materiałów koniecznych do realizacji czynności zawodowych

Przykładowe zadanie 23.

In which picture is the locksmith's machinist's hammer presented?



Odpowiedź prawidłowa: D

<i>Jednostka efektów kształcenia:</i> MEC.07.7. Język obcy zawodowy	
<i>Efekt kształcenia</i>	<i>Kryterium weryfikacji</i>
Uczeń (zdający):	Uczeń (zdający):
1) posługuje się podstawowym zasobem środków językowych w języku obcym nowożytnym (ze szczególnym uwzględnieniem środków leksykalnych), umożliwiającym realizację czynności zawodowych w zakresie tematów związanych: b) z głównymi technologiami stosowanymi w danym zawodzie	1) rozpoznaje oraz stosuje środki językowe umożliwiające realizację czynności zawodowych w zakresie narzędzi, maszyn, urządzeń i materiałów koniecznych do realizacji czynności zawodowych w zakresie: c) procesów i procedur związanych z realizacją zadań zawodowych
Przykładowe zadanie 23. Który rodzaj obróbki zapewni najmniejszą chropowatość obrabianej powierzchni? A. Milling. B. Turning. C. Grinding. D. Polishing. Odpowiedź prawidłowa: D	

3.1.8. MEC.07.8. Kompetencje personalne i społeczne

<i>Jednostka efektów kształcenia:</i> MEC.07.8. Kompetencje personalne i społeczne	
<i>Efekt kształcenia</i>	<i>Kryterium weryfikacji</i>
Uczeń (zdający):	Uczeń (zdający):
1) przestrzega zasad kultury osobistej i etyki zawodowej	5) wskazuje przykłady zachowań etycznych w zawodzie
Przykładowe zadanie 25. Który z przykładów jest zachowaniem etycznym w zawodzie? A. Przeciwdziałanie nadużyciom lub korupcji. B. Brak dzielenia się wiedzą i doświadczeniem. C. Nieprawdziwe przekazywanie informacji o firmie. D. Wykorzystywanie stanowiska dla własnych korzyści. Odpowiedź prawidłowa: A	

<i>Jednostka efektów kształcenia:</i> MEC.07.8. Kompetencje personalne i społeczne	
<i>Efekt kształcenia</i>	<i>Kryterium weryfikacji</i>
Uczeń (zdający):	Uczeń (zdający):
2) doskonalili umiejętności zawodowe	2) określa zakres umiejętności i kompetencji niezbędnych do wykonywania zawodu
Przykładowe zadanie 26. Wykonywanie zawodu pracownika pomocniczego ślusarza, wymaga posiadania podstawowych umiejętności z zakresu A. obróbki ręcznej oraz spawania elementów wyrobów, części maszyn, urządzeń i narzędzi. B. planowania procesów technologicznych oraz naprawy części maszyn, urządzeń i narzędzi. C. obróbki maszynowej CNC i konserwacji elementów wyrobów, części maszyn, urządzeń i narzędzi. D. obróbki ręcznej, maszynowej oraz naprawy i konserwacji elementów wyrobów, części maszyn, urządzeń i narzędzi. Odpowiedź prawidłowa: D	

3.2 Przykład zadania do części praktycznej egzaminu

Część praktyczna egzaminu z kwalifikacji **MEC.07. Wykonywanie i naprawa elementów wyrobów oraz prostych części maszyn, urządzeń i narzędzi** jest przeprowadzana według modelu **W** i trwa 120 minut.

Wykonaj płytkę oporową zgodnie z Rysunkiem 1. Dopuszczalne odchyłki wykonania dla wymiarów liniowych podane są w tabeli 1. Po wykonaniu płytki przeprowadź kontrolę jej wymiarów i oceń stan wykonanej przez siebie obróbki, a wyniki zapisz w tabeli kontrolno - pomiarowej zamieszczonej w arkuszu. Następnie zmontuj przyrząd cylindryczny według Rysunku 2.

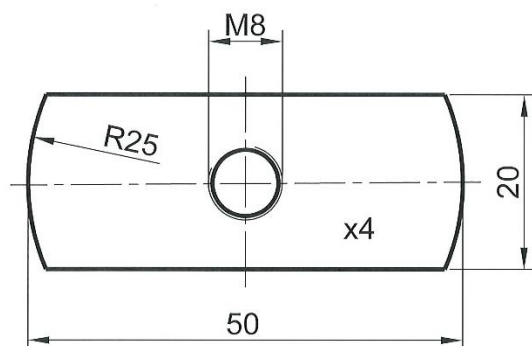

Uwaga: Ostre krawędzie stępić 05x45°
Rysy wyprowadzić wzdłuż dłuższych krawędzi

Rysunek 1. Płytkę oporowa.

Tabela 1. Dopuszczalne odchyłki wykonania dla wymiarów liniowych

Wymiar nominalny (mm)	powyżej	0	3	6	30	120
	do	3	6	30	120	400
Wartość odchyłki dolnej (mm)		-0,10	-0,10	-0,20	-0,30	-0,50

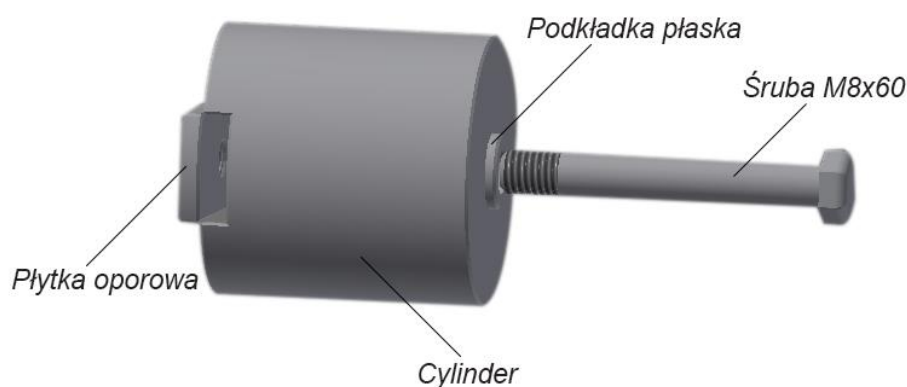

Rysunek 2. Przyrząd cylindryczny

Zadanie wykonaj na przygotowanym stanowisku pracy, na którym znajdują się niezbędne materiały, narzędzia skrawające i sprzęt kontrolno-pomiarowy.

Przestrzegaj zasad bezpieczeństwa i higieny pracy, ochrony przeciwpożarowej oraz ergonomii podczas wykonywania prac obróbki ręcznej i maszynowej.

Po wykonaniu zadania oczyść narzędzia i uporządkuj stanowisko pracy.

Czas przeznaczony na wykonanie zadania wynosi 120 minut.

Ocenie podlegać będą 3 rezultaty

- płytką oporową – rezultat 1;
- tabelą kontrolno-pomiarową – rezultat 2;
- zmontowany przyrząd cylindryczny – rezultat 3
- **oraz przebieg** wykonania płytki oporowej i przyrządu cylindrycznego zgodny z technologią obróbki i montażu oraz przestrzeganie zasad bezpieczeństwa i higieny pracy.

Tabela kontrolno-pomiarowa

Lp.	Wymiar	Wymiar nominalny (zgodnie z rysunkiem) mm	Wynik pomiaru mm	Zgodność wykonania z rysunkiem i dopuszczalną odchyłką ¹⁾
1.	Długość płytki oporowej	50		
2.	Szerokość płytki oporowej	20		
Ocena jakości wykonania łącznika kształtowego				
Lp.	Sprawdzany parametr / stan	Stan określony w zadaniu	Zgodność wykonania ze stanem określonym w zadaniu ¹⁾	
1.	Promień zaokrąglenia	Obustronnie R25		
2.	Otwór gwintowany	M8 wykonany w otworze		
3.	Fazy w otworze gwintowanym	0,5x45°		
4.	Położenie otworu gwintowanego	W środku płytki		
¹⁾ Należy wpisać słowo TAK lub NIE zgodnie ze stwierdzonym stanem wykonania. Uwaga: wyniki pomiarów należy zapisać z dokładnością do minimum 0,05 mm				

Efekty kształcenia sprawdzane przykładowym zadaniem praktycznym wraz z kryteriami weryfikacji:

<i>Jednostka efektów kształcenia:</i> MEC.07.1. Bezpieczeństwo i higiena pracy	
<i>Efekty kształcenia</i>	<i>Kryteria weryfikacji</i>
Uczeń (zdający):	Uczeń (zdający):
3) organizuje stanowisko pracy zgodnie z wymaganiami ergonomii, przepisami bezpieczeństwa i higieny pracy, ochrony przeciwpożarowej i ochrony środowiska	1) posługuje się maszynami, urządzeniami i narzędziami zgodnie z przepisami bezpieczeństwa i higieny pracy 2) stosuje zasady ergonomii, bezpieczeństwa i higieny pracy, ochrony przeciwpożarowej i ochrony środowiska podczas wykonywania prac pomocniczych
4) stosuje środki ochrony indywidualnej i zbiorowej podczas wykonywania prac pomocniczych mechanika	2) dobiera środki ochrony indywidualnej i zbiorowej do rodzaju prac 3) stosuje środki ochrony indywidualnej i zbiorowej podczas pracy

<i>Jednostka efektów kształcenia:</i> MEC.07.2. Podstawy wykonywania pomocniczych prac ślusarskich	
<i>Efekty kształcenia</i>	<i>Kryteria weryfikacji</i>
Uczeń (zdający):	Uczeń (zdający):
2) posługuje się podstawowymi dokumentami dotyczącymi wykonywania prostych prac ślusarskich	7) planuje proste działania na podstawie informacji uzyskanych z dokumentacji 8) odczytuje podstawowe informacje z dokumentacji technicznej
3) dobiera materiały konstrukcyjne, eksploatacyjne i uszczelniające w zakresie niezbędnym do wykonania prac pomocniczych	1) rozróżnia materiały konstrukcyjne, eksploatacyjne i uszczelniające stosowane w pracach ślusarskich 3) stosuje materiały konstrukcyjne, eksploatacyjne i uszczelniające do wykonania prac pomocniczych

<i>Jednostka efektów kształcenia:</i> MEC.07.3. Wykonywanie prostych elementów wyrobów, części maszyn, urządzeń i narzędzi metodą obróbki ręcznej	
<i>Efekty kształcenia</i>	<i>Kryteria weryfikacji</i>
Uczeń (zdający):	Uczeń (zdający):
1) dobiera rodzaj obróbki ręcznej w zakresie prac ślusarskich	1) rozróżnia rodzaj obróbki ręcznej, w tym piłowanie, cięcie, wiercenie, gwintowanie, trasowanie, rozwiercanie, pogłębianie, powiercanie
2) dobiera materiały do wykonania prostych elementów wyrobów, części maszyn, urządzeń i narzędzi metodami obróbki ręcznej	2) odczytuje z podstawowych dokumentów wymiary oraz kształt materiałów do wykonania prostych elementów maszyn, urządzeń i narzędzi
3) stosuje narzędzia do wykonania prac pomocniczych z zakresu obróbki ręcznej	2) posługuje się narzędziami traserskimi zgodnie z ich przeznaczeniem i zachowaniem zasad bezpieczeństwa i higieny pracy 3) rozpoznaje narzędzia ślusarskie stosowane do wykonywania prac pomocniczych z zakresu obróbki ręcznej 4) dobiera narzędzia do operacji piłowania powierzchni płaskich i kształtowych, obróbki otworów, cięcia i obróbki metali oraz do wykonywania gwintów zewnętrznych i wewnętrznych 5) dobiera narzędzia, przyrządy i urządzenia do wykonania obróbki ręcznej
4) dobiera narzędzia i przyrządy pomiarowe do rodzaju wykonywanych prac pomocniczych z zakresu obróbki ręcznej	1) rozróżnia narzędzia i przyrządy pomiarowe stosowane podczas wykonywania prac pomocniczych z zakresu obróbki ręcznej 2) rozpoznaje przyrządy pomiarowe do sprawdzania jakości obróbki ręcznej 3) dobiera narzędzia i przyrządy pomiarowe do wykonania pomiarów warsztatowych podczas wykonywania prac pomocniczych z zakresu obróbki ręcznej

5) wykonuje prace pomocnicze z zakresu obróbki ręcznej	1) rozróżnia niezbędne wyposażenie ślusarskie stanowiska roboczego prac pomocniczych z zakresu obróbki ręcznej 3) stosuje techniki obróbki ręcznej do wykonywania elementów wyrobów 4) wykonuje samodzielnie prace z zakresu obróbki ręcznej 5) utrzymuje czystość i porządek na stanowisku pracy i w części ogólnodostępnej zakładu ślusarskiego
6) kontroluje wykonanie prac z zakresu obróbki ręcznej	1) dobiera narzędzia, przyrządy i urządzenia do przeprowadzenia kontroli wykonanej obróbki ręcznej 2) wykonuje pomiary elementów i części wzorcami miar w oparciu o dokumentację warsztatową 3) kontroluje jakość własnej pracy z wykorzystaniem odpowiednich narzędzi kontrolnych i procedur kontrolnych

<i>Jednostka efektów kształcenia:</i>	
MEC.07.5. Wykonywanie prostych połączeń elementów wyrobów, części maszyn, urządzeń i narzędzi	
<i>Efekty kształcenia</i>	<i>Kryteria weryfikacji</i>
Uczeń (zdający):	Uczeń (zdający):
3) wykonuje połączenia materiałów	1) dobiera zgodnie z dokumentacją technologiczną narzędzia i urządzenia do wykonania połączeń materiałów 2) przygotowuje materiały do wykonania połączeń 3) dobiera na podstawie dokumentacji kolejność operacji technicznych w wybranej technice łączenia materiałów 4) łączy samodzielnie materiały różnymi technikami
4) kontroluje jakość wykonanego połączenia materiałów	1) dobiera narzędzia, przyrządy i urządzenia do przeprowadzenia kontroli wykonanego połączenia 2) wykonuje określone pomiary podczas kontroli wykonanego połączenia 3) stosuje metodę kontroli wskazaną w dokumentacji do sprawdzenia wykonanego połączenia 4) ocenia jakość wykonanych połączeń

Inne zadania praktyczne z zakresu kwalifikacji MEC.07. Wykonywanie i naprawa elementów wyrobów oraz prostych części maszyn, urządzeń i narzędzi, np.:

- wykonywania prostych elementów maszyn i urządzeń;
- wykonywania prostych narzędzi;
- naprawiania uszkodzonych elementów maszyn, urządzeń i narzędzi;
- wykonywania prostych połączeń elementów maszyn, urządzeń i narzędzi;
- konserwowania maszyn, urządzeń i narzędzi.

4. PODSTAWA PROGRAMOWA KSZTAŁCENIA W ZAWODZIE SZKOLNICTWA BRANŻOWEGO W ZAWODZIE PRACOWNIK POMOCNICZY ŚLUSARZA

PRACOWNIK POMOCNICZY ŚLUSARZA

932917

KWALIFIKACJA WYODRĘBNIONA W ZAWODZIE

MEC.07. Wykonywanie i naprawa elementów wyrobów oraz prostych części maszyn, urządzeń i narzędzi

CELE KSZTAŁCENIA

Absolwent szkoły prowadzącej kształcenie w zawodzie pracownik pomocniczy ślusarza powinien być przygotowany do wykonywania zadań zawodowych w zakresie kwalifikacji MEC.07. Wykonywanie i naprawa elementów wyrobów oraz prostych części maszyn, urządzeń i narzędzi:

- 1) wykonywania prac w zakładzie świadczącym usługi ślusarskie;
- 2) wykonywania prac porządkowych na terenie zakładu ślusarskiego;
- 3) realizowania prac związanych z wykonywaniem i naprawą elementów maszyn, urządzeń i narzędzi;
- 4) realizowania prac związanych z wykonywaniem elementów wyrobów;
- 5) wykonywania prac związanych z utrzymaniem w należytym stanie stanowiska pracy, narzędzi pracy, maszyn i urządzeń ślusarskich.

EFEKTY KSZTAŁCENIA I KRYTERIA WERYFIKACJI TYCH EFEKTÓW

Do wykonywania zadań zawodowych w zakresie kwalifikacji MEC.07. Wykonywanie i naprawa elementów wyrobów oraz prostych części maszyn, urządzeń i narzędzi niezbędne jest osiągnięcie niżej wymienionych efektów kształcenia:

MEC.07. Wykonywanie i naprawa elementów wyrobów oraz prostych części maszyn, urządzeń i narzędzi	
MEC.07.1. Bezpieczeństwo i higiena pracy	
Efekty kształcenia	Kryteria weryfikacji
Uczeń:	Uczeń:
1) rozróżnia pojęcia związane z bezpieczeństwem i higieną pracy, ochroną przeciwpożarową, ochroną środowiska i ergonomią	<ol style="list-style-type: none"> 1) wymienia przepisy prawa określające wymagania w zakresie bezpieczeństwa i higieny pracy, ochrony przeciwpożarowej, ochrony środowiska i ergonomii 2) wymienia regulacje wewnątrzzakładowe związane z bezpieczeństwem i higieną pracy, ochroną przeciwpożarową, ochroną środowiska i ergonomią 3) wyjaśnia terminologię związaną z bezpieczeństwem i higieną pracy, ochroną pracy, ochroną przeciwpożarową oraz ergonomią
2) opisuje prawa i obowiązki pracownika oraz pracodawcy w zakresie bezpieczeństwa i higieny pracy	<ol style="list-style-type: none"> 1) wymienia podstawowe prawa i obowiązki pracownika i pracodawcy w zakresie bezpieczeństwa i higieny pracy związane z wykonywaniem zadań zawodowych 2) wymienia konsekwencje nieprzestrzegania obowiązków przez pracownika i pracodawcę w zakresie bezpieczeństwa i higieny pracy 3) wymienia prawa i obowiązki pracownika, który uległ wypadkowi przy pracy 4) wymienia prawa i obowiązki pracownika z tytułu chorób zawodowych
3) organizuje stanowisko pracy zgodnie z wymaganiami ergonomii, przepisami bezpieczeństwa i higieny pracy, ochrony przeciwpożarowej i ochrony środowiska	<ol style="list-style-type: none"> 1) posługuje się maszynami, urządzeniami i narzędziami zgodnie z przepisami bezpieczeństwa i higieny pracy 2) stosuje zasady ergonomii, bezpieczeństwa i higieny pracy, ochrony przeciwpożarowej i ochrony środowiska podczas wykonywania prac pomocniczych 3) określa sposoby zabezpieczenia narzędzi i stanowiska pracy, po zakończeniu pracy

4) stosuje środki ochrony indywidualnej i zbiorowej podczas wykonywania prac pomocniczych mechanika	<ol style="list-style-type: none"> 1) rozróżnia środki ochrony indywidualnej i zbiorowej podczas wykonywania zadań zawodowych 2) dobiera środki ochrony indywidualnej i zbiorowej do rodzaju prac 3) stosuje środki ochrony indywidualnej i zbiorowej podczas pracy
5) udziela pierwszej pomocy w stanach nagłego zagrożenia zdrowotnego	<ol style="list-style-type: none"> 1) opisuje podstawowe symptomy wskazujące na stany nagłego zagrożenia zdrowotnego 2) ocenia sytuację poszkodowanego na podstawie analizy objawów obserwowanych u poszkodowanego 3) zabezpiecza siebie, poszkodowanego i miejsce wypadku 4) układa poszkodowanego w pozycji bezpiecznej 5) powiadamia odpowiednie służby 6) prezentuje udzielanie pierwszej pomocy w urazowych stanach nagłego zagrożenia zdrowotnego, np. krwotok, zmiążdżenie, amputacja, złamanie, oparzenie 7) prezentuje udzielanie pierwszej pomocy w nieurazowych stanach nagłego zagrożenia zdrowotnego, np. omdlenie, zawał, udar 8) wykonuje resuscytację krążeniowo-oddechową na fantomie zgodnie z wytycznymi Polskiej Rady Resuscytacji i Europejskiej Rady Resuscytacji
MEC.07.2. Podstawy wykonywania pomocniczych prac ślusarskich	
Efekty kształcenia	Kryteria weryfikacji
Uczeń:	Uczeń:
1) wykonuje szkice i rysunki techniczne zgodnie z obowiązującymi normami i zasadami w zakresie niezbędnym do wykonania pomocniczych prac ślusarskich	<ol style="list-style-type: none"> 1) sporządza szkice i rysunki techniczne niezbędne do wykonania pomocniczych prac ślusarskich 2) określa kształt, wymiary, parametry powierzchni oraz rodzaj obróbki na podstawie szkiców i rysunków technicznych 3) czyta szkice oraz rysunki techniczne w zakresie niezbędnym do wykonania pomocniczych prac ślusarskich
2) posługuje się podstawowymi dokumentami dotyczącymi wykonywania prostych prac ślusarskich	<ol style="list-style-type: none"> 1) rozpoznaje elementy dokumentacji maszyn i urządzeń 2) wskazuje części maszyn i urządzeń na rysunkach złożeniowych 3) wyszukuje podstawowe informacje dotyczące oznaczenia obróbki skrawaniem i obróbki cieplno-chemicznej 4) wyszukuje w dokumentach podstawowe informacje dotyczące danych i parametrów maszyn i urządzeń 5) rozróżnia sposób działania prostych maszyn i urządzeń, posługując się dokumentacją techniczną 6) rozróżnia budowę i działanie prostych mechanizmów, w tym dźwigniowych, krzywkowych i otrzymywania ruchu przerywanego 7) planuje proste działania na podstawie informacji uzyskanych z dokumentacji 8) odczytuje podstawowe informacje z dokumentacji technicznej
3) dobiera materiały konstrukcyjne, eksploatacyjne i uszczelniające w zakresie niezbędnym do wykonania prac pomocniczych	<ol style="list-style-type: none"> 1) rozróżnia materiały konstrukcyjne, eksploatacyjne i uszczelniające stosowane w pracach ślusarskich 2) wskazuje właściwości materiałów konstrukcyjnych, eksploatacyjnych i uszczelniających stosowanych w pracach ślusarskich 3) stosuje materiały konstrukcyjne, eksploatacyjne i uszczelniające do wykonania prac pomocniczych

4) określa budowę prostych maszyn i urządzeń	<ol style="list-style-type: none"> 1) rozpoznaje części prostych maszyn i urządzeń, w tym wały, osie, łożyska, sprzęgła, hamulce, napędy, przekładnie, silniki 2) rozpoznaje rozłączne części maszyn 3) wskazuje zastosowanie elementów, zespołów, podzespołów oraz części maszyn i urządzeń
5) opisuje techniki i metody wytwarzania prostych elementów wyrobów, części maszyn i urządzeń	<ol style="list-style-type: none"> 1) rozróżnia techniki i metody wytwarzania prostych elementów wyrobów oraz prostych części maszyn i urządzeń, w tym skrawania, odlewania, obróbki plastycznej, przetwórstwa tworzyw sztucznych 2) wskazuje zastosowanie poszczególnych technik wytwarzania w zakresie wykonywanych prac pomocniczych
6) wyjaśnia zasady ochrony przed korozją	<ol style="list-style-type: none"> 1) wskazuje przyczyny powstawania ognisk korozyjnych elementów maszyn, urządzeń oraz narzędzi 2) rozpoznaje objawy korozji 3) wskazuje sposoby ochrony przed korozją maszyn, urządzeń oraz narzędzi
7) rozpoznaje właściwe normy i procedury oceny zgodności podczas realizacji zadań zawodowych	<ol style="list-style-type: none"> 1) wymienia cele normalizacji krajowej 2) podaje definicję i cechy normy 3) rozróżnia oznaczenie normy międzynarodowej, europejskiej i krajowej 4) korzysta ze źródeł informacji dotyczących norm i procedur oceny zgodności
MEC.07.3. Wykonywanie prostych elementów wyrobów, części maszyn, urządzeń i narzędzi metodą obróbki ręcznej	
Efekty kształcenia	Kryteria weryfikacji
Uczeń:	Uczeń:
1) dobiera rodzaj obróbki ręcznej w zakresie prac ślusarskich	<ol style="list-style-type: none"> 1) rozróżnia rodzaj obróbki ręcznej, w tym piłowanie, cięcie, wiercenie, gwintowanie, trasowanie, rozwiercanie, pogłębianie, powiercanie 2) wskazuje przykłady zastosowania rodzaju obróbki ręcznej podczas prac pomocniczych
2) dobiera materiały do wykonania prostych elementów wyrobów, części maszyn, urządzeń i narzędzi metodami obróbki ręcznej	<ol style="list-style-type: none"> 1) wyjaśnia zastosowanie materiałów do wykonania prostych elementów wyrobów, części maszyn, urządzeń i narzędzi wykorzystywanych podczas prac pomocniczych ślusarskich 2) odczytuje z podstawowych dokumentów wymiary oraz kształt materiałów do wykonania prostych elementów maszyn, urządzeń i narzędzi
3) stosuje narzędzia do wykonania prac pomocniczych z zakresu obróbki ręcznej	<ol style="list-style-type: none"> 1) wskazuje zastosowanie narzędzi traserskich do trasowania płaskiego i przestrzennego 2) posługuje się narzędziami traserskimi zgodnie z ich przeznaczeniem i zachowaniem zasad bezpieczeństwa i higieny pracy 3) rozpoznaje narzędzia ślusarskie stosowane do wykonywania prac pomocniczych z zakresu obróbki ręcznej 4) dobiera narzędzia do operacji piłowania powierzchni płaskich i kształtowych, obróbki otworów, cięcia i obróbki metali oraz do wykonywania gwintów zewnętrznych i wewnętrznych 5) dobiera narzędzia, przyrządy i urządzenia do wykonania obróbki ręcznej
4) dobiera narzędzia i przyrządy pomiarowe do rodzaju wykonywanych prac pomocniczych z zakresu obróbki ręcznej	<ol style="list-style-type: none"> 1) rozróżnia narzędzia i przyrządy pomiarowe stosowane podczas wykonywania prac pomocniczych z zakresu obróbki ręcznej

	<ol style="list-style-type: none"> 2) rozpoznaje przyrządy pomiarowe do sprawdzania jakości obróbki ręcznej 3) dobiera narzędzia i przyrządy pomiarowe do wykonania pomiarów warsztatowych podczas wykonywania prac pomocniczych z zakresu obróbki ręcznej
5) wykonuje prace pomocnicze z zakresu obróbki ręcznej	<ol style="list-style-type: none"> 1) rozróżnia niezbędne wyposażenie ślusarskie stanowiska roboczego prac pomocniczych z zakresu obróbki ręcznej 2) rozpoznaje rodzaje prac pomocniczych wykonywanych na swoim stanowisku roboczym 3) stosuje techniki obróbki ręcznej do wykonywania elementów wyrobów 4) wykonuje samodzielnie prace z zakresu obróbki ręcznej 5) utrzymuje czystość i porządek na stanowisku pracy i w części ogólnodostępnej zakładu ślusarskiego
6) kontroluje wykonanie prac z zakresu obróbki ręcznej	<ol style="list-style-type: none"> 1) dobiera narzędzia, przyrządy i urządzenia do przeprowadzenia kontroli wykonanej obróbki ręcznej 2) wykonuje pomiary elementów i części wzorcami miar w oparciu o dokumentację warsztatową 3) kontroluje jakość własnej pracy z wykorzystaniem odpowiednich narzędzi kontrolnych i procedur kontrolnych
MEC.07.4. Wykonywanie prostych elementów wyrobów, części maszyn, urządzeń i narzędzi metodą obróbki maszynowej	
Efekty kształcenia	Kryteria weryfikacji
Uczeń:	Uczeń:
1) stosuje metody obróbki maszynowej do wykonania prostych elementów wyrobów, części maszyn, urządzeń i narzędzi	<ol style="list-style-type: none"> 1) wskazuje zastosowanie obróbki maszynowej podczas wykonywania prostych elementów maszyn, urządzeń i narzędzi metodą obróbki maszynowej 2) rozpoznaje rodzaj obróbki ze względu na rodzaj zastosowanych narzędzi, konstrukcję obrabiarki i kształt obrabianej części 3) dobiera metodę wykonywania obróbki maszynowej
2) określa budowę uniwersalnych obrabiarek skrawających	<ol style="list-style-type: none"> 1) rozróżnia podstawowe elementy budowy uniwersalnych obrabiarek skrawających 2) rozpoznaje podstawowe zespoły tokarek uniwersalnych, frezarek uniwersalnych, szlifierek uniwersalnych, wiertarek stołowych 3) rozpoznaje podstawowe elementy wyposażenia uniwersalnych obrabiarek skrawających
3) stosuje obrabiarki skrawające do rodzaju wykonywanych elementów wyrobów, części maszyn, urządzeń i narzędzi metodą obróbki maszynowej	<ol style="list-style-type: none"> 1) rozróżnia obrabiarki skrawające stosowane do wykonywania prac pomocniczych metodą obróbki maszynowej 2) dobiera obrabiarki skrawające do wykonania elementów maszyn, urządzeń i narzędzi metodą obróbki maszynowej
4) dobiera materiały do wykonania prostych elementów wyrobów, części maszyn, urządzeń i narzędzi metodą obróbki maszynowej	<ol style="list-style-type: none"> 1) odczytuje z dokumentacji technicznej wymiary oraz kształt materiałów do wykonania elementów maszyn, urządzeń i narzędzi metodami obróbki maszynowej 2) dobiera materiały do wykonania elementów maszyn, urządzeń i narzędzi metodami obróbki maszynowej
5) dobiera przyrządy i uchwyty do wykonania prostych elementów wyrobów, części maszyn, urządzeń i narzędzi metodą obróbki maszynowej	<ol style="list-style-type: none"> 1) rozróżnia przyrządy i uchwyty do wykonania elementów maszyn, urządzeń i narzędzi metodą obróbki maszynowej 2) dobiera przyrządy i uchwyty podczas wykonywania prac ślusarza
6) stosuje narzędzia do wykonania prostych elementów wyrobów, części maszyn, urządzeń i narzędzi metodą obróbki maszynowej	<ol style="list-style-type: none"> 1) rozpoznaje narzędzia stosowane do obróbki maszynowej 2) dobiera narzędzia do wykonania prostych elementów maszyn, urządzeń i narzędzi metodami obróbki maszynowej

7) stosuje narzędzia i przyrządy pomiarowe stosowane podczas wykonania prostych elementów wyrobów, części maszyn, urządzeń i narzędzi metodą obróbki maszynowej	<ol style="list-style-type: none"> 1) rozróżnia narzędzia i przyrządy pomiarowe stosowane podczas wykonywania prac pomocniczych z zakresu obróbki maszynowej 2) dobiera narzędzia i przyrządy pomiarowe do wykonania pomiarów warsztatowych podczas wykonywania prac pomocniczych z zakresu obróbki maszynowej
8) wykonuje prace z zakresu obróbki maszynowej do wykonania prostych elementów wyrobów, części maszyn, urządzeń i narzędzi metodą obróbki maszynowej	<ol style="list-style-type: none"> 1) planuje pod nadzorem doświadczonego pracownika kolejność operacji podczas wykonywania prac z zakresu obróbki maszynowej 2) uzbraja obrabiarki do wykonania prostych elementów wyrobów, części maszyn i narzędzi 3) rozpoznaje rodzaj wykonanej obróbki maszynowej 4) użytkuje obrabiarki i urządzenia do wykonywania obróbki maszynowej pod nadzorem 5) wykonuje proste prace z zakresu obróbki maszynowej z zachowaniem zasad bezpieczeństwa i higieny pracy 6) konserwuje maszyny po wykonanej obróbce maszynowej
9) kontroluje jakość wykonanych prac pomocniczych z zakresu obróbki maszynowej	<ol style="list-style-type: none"> 1) dobiera metodę i sposób przeprowadzenia kontroli wykonanej pracy pomocniczej z zakresu obróbki maszynowej 2) dobiera narzędzia, przyrządy i urządzenia do przeprowadzenia kontroli wykonanej pracy pomocniczej z zakresu obróbki maszynowej 3) przeprowadza podstawowe pomiary podczas wykonywania prac pomocniczych z zakresu obróbki maszynowej 4) ocenia jakość wykonanych prac pomocniczych z zakresu obróbki maszynowej
MEC.07.5. Wykonywanie prostych połączeń elementów wyrobów, części maszyn, urządzeń i narzędzi	
Efekty kształcenia	Kryteria weryfikacji
Uczeń:	Uczeń:
1) dobiera metody łączenia materiałów różnymi technikami	<ol style="list-style-type: none"> 1) rozpoznaje techniki i rodzaje połączeń rozłącznych i nierozłącznych 2) dobiera rodzaje połączeń w zależności od wykonywanych prac pomocniczych
2) dobiera materiały, narzędzia i urządzenia pomocnicze do wykonywania połączeń rozłącznych i nierozłącznych	<ol style="list-style-type: none"> 1) dobiera na podstawie dokumentacji technologicznej odpowiedni materiał dla stosowanej metody połączenia materiałów rozłącznych i nierozłącznych 2) rozróżnia urządzenia, narzędzia i sprzęt stosowane do wykonywania połączeń materiałów rozłącznych i nierozłącznych 3) rozróżnia metody spajania oraz plastycznego kształtowania materiałów rozłącznych i nierozłącznych
3) wykonuje połączenia materiałów	<ol style="list-style-type: none"> 1) dobiera zgodnie z dokumentacją technologiczną narzędzia i urządzenia do wykonania połączeń materiałów 2) przygotowuje materiały do wykonania połączeń 3) dobiera na podstawie dokumentacji kolejność operacji technicznych w wybranej technice łączenia materiałów 4) łączy samodzielnie materiały różnymi technikami
4) kontroluje jakość wykonanego połączenia materiałów	<ol style="list-style-type: none"> 1) dobiera narzędzia, przyrządy i urządzenia do przeprowadzenia kontroli wykonanego połączenia 2) wykonuje określone pomiary podczas kontroli wykonanego połączenia 3) stosuje metodę kontroli wskazaną w dokumentacji do sprawdzenia wykonanego połączenia 4) ocenia jakość wykonanych połączeń

MEC.07.6. Naprawa i konserwacja elementów wyrobów, części maszyn, urządzeń i narzędzi	
Efekty kształcenia	Kryteria weryfikacji
Uczeń:	Uczeń:
1) posługuje się podstawowymi dokumentami dotyczącymi napraw i konserwacji elementów wyrobów, części maszyn, urządzeń i narzędzi	<ol style="list-style-type: none"> 1) czyta proste schematy strukturalne, funkcjonalne i zasadnicze maszyn, urządzeń i narzędzi 2) wskazuje i odczytuje informacje w dokumentacji technicznej dotyczące naprawy elementów maszyn, urządzeń i narzędzi
2) demontuje elementy wyrobów oraz części maszyn, urządzeń i narzędzi	<ol style="list-style-type: none"> 1) rozróżnia techniki demontażu elementów wyrobów oraz części maszyn, urządzeń i narzędzi na podstawie dokumentacji technicznej 2) dobiera narzędzia do wykonania demontażu zgodnie z dokumentacją techniczną 3) wykonuje prace pomocnicze w zakresie demontażu elementów maszyn i urządzeń
3) dobiera pod nadzorem pracownika doświadczonego części podlegające wymianie	<ol style="list-style-type: none"> 1) dobiera oprzyrządowanie, materiały pomocnicze, narzędzia do przeprowadzenia wymiany śrub, wpustów, sworzni, łożysk tocznych 2) wyszukuje części zamienne w katalogach 3) dobiera części zamienne równoważne częściom zużyтым lub uszkodzonym
4) wykonuje czynności naprawcze elementów wyrobów, części maszyn, urządzeń i narzędzi	<ol style="list-style-type: none"> 1) ustala sposób naprawy wyrobów, części maszyn, urządzeń i narzędzi na podstawie dokumentacji 2) instaluje oprzyrządowanie na maszynach i urządzeniach wykorzystywanych do wykonywania naprawy wyrobów, części maszyn, urządzeń i narzędzi 3) dobiera przebieg procesu naprawy wyrobów, części maszyn, urządzeń i narzędzi 4) wskazuje możliwość zastosowania wybranej metody lub wskazanych narzędzi do naprawy elementów maszyn, urządzeń i narzędzi 5) rozróżnia metody naprawy i konserwacji wyrobów, części maszyn, urządzeń i narzędzi 6) dobiera narzędzia, urządzenia i maszyny znajdujące się na stanowisku roboczym do naprawy wyrobów, części maszyn, urządzeń i narzędzi 7) przeprowadza czynności naprawcze elementów wyrobów, części maszyn, urządzeń i narzędzi z uwzględnieniem wymogów bezpieczeństwa
5) wykonuje zabezpieczenie antykorozyjne elementów maszyn, urządzeń i narzędzi	<ol style="list-style-type: none"> 1) rozróżnia podstawowe techniki zabezpieczeń antykorozyjnych 2) dobiera metodę zabezpieczenia antykorozyjnego dla określonego elementu maszyn, urządzeń i narzędzi 3) rozróżnia narzędzia do czyszczenia powierzchni 4) wskazuje na podstawie dokumentacji technicznej metodę zabezpieczenia antykorozyjnego wskazanych elementów maszyn, urządzeń i narzędzi 5) dobiera na podstawie dokumentacji technicznej niezbędne środki, narzędzia i urządzenia do wykonania zabezpieczenia antykorozyjnego 6) przeprowadza operacje procesu zabezpieczania antykorozyjnego elementów maszyn, urządzeń i narzędzi
6) wykonuje konserwację elementów wyrobów, części maszyn, urządzeń i narzędzi	<ol style="list-style-type: none"> 1) rozróżnia metody konserwacji elementów wyrobów, części maszyn, urządzeń i narzędzi 2) dobiera na podstawie dokumentacji technicznej niezbędne środki, narzędzia i urządzenia do wykonania konserwacji elementów wyrobów, części maszyn, urządzeń i narzędzi 3) przeprowadza operacje procesu konserwacji 4) porządkuje stanowisko pracy

7) ocenia wykonaną naprawę i konserwację elementów maszyn, urządzeń i narzędzi	<ol style="list-style-type: none"> 1) dobiera narzędzia, przyrządy i urządzenia do wskazanej metody kontroli wykonanej naprawy i konserwacji, stosując dokumentację techniczną 2) stosuje metody kontroli wykonanej naprawy i konserwacji zgodnie z informacjami przedstawionymi w dokumentacji technologicznej 3) dobiera sposoby usuwania powstałych usterek
MEC.07.7. Język obcy zawodowy	
Efekty kształcenia	Kryteria weryfikacji
Uczeń:	Uczeń:
<ol style="list-style-type: none"> 1) posługuje się podstawowym zasobem środków językowych w języku obcym nowożytnym (ze szczególnym uwzględnieniem środków leksykalnych), umożliwiającym realizację czynności zawodowych w zakresie tematów związanych: <ol style="list-style-type: none"> a) ze stanowiskiem pracy i jego wyposażeniem b) z głównymi technologiami stosowanymi w danym zawodzie c) z dokumentacją związaną z danym zawodem d) z usługami świadczonymi w danym zawodzie 	<ol style="list-style-type: none"> 1) rozpoznaje oraz stosuje środki językowe umożliwiające realizację czynności zawodowych w zakresie: <ol style="list-style-type: none"> e) czynności wykonywanych na stanowisku pracy, w tym związanych z zapewnieniem bezpieczeństwa i higieny pracy f) narzędzi, maszyn, urządzeń i materiałów koniecznych do realizacji czynności zawodowych g) procesów i procedur związanych z realizacją zadań zawodowych h) formularzy, specyfikacji oraz innych dokumentów związanych z wykonywaniem zadań zawodowych i) świadczonych usług, w tym obsługi klienta
<ol style="list-style-type: none"> 2) rozumie proste wypowiedzi ustne artykułowane wyraźnie, w standardowej odmianie języka obcego nowożytnego, a także proste wypowiedzi pisemne w języku obcym nowożytnym, w zakresie umożliwiającym realizację zadań zawodowych: <ol style="list-style-type: none"> a) rozumie proste wypowiedzi ustne dotyczące czynności zawodowych (np. rozmowy, wiadomości, komunikaty, instrukcje lub filmy instruktażowe, prezentacje), artykułowane wyraźnie, w standardowej odmianie języka b) rozumie proste wypowiedzi pisemne dotyczące czynności zawodowych (np. napisy, broszury, instrukcje obsługi, przewodniki, dokumentację zawodową) 	<ol style="list-style-type: none"> 1) określa główną myśl wypowiedzi lub tekstu, ewentualnie fragmentu wypowiedzi lub tekstu 2) znajduje w wypowiedzi lub tekście określone informacje 3) rozpoznaje związki między poszczególnymi częściami tekstu 4) układa informacje w określonym porządku
<ol style="list-style-type: none"> 3) samodzielnie tworzy krótkie, proste, spójne i logiczne wypowiedzi ustne i pisemne w języku obcym nowożytnym, w zakresie umożliwiającym realizację zadań zawodowych: <ol style="list-style-type: none"> a) tworzy krótkie, proste, spójne i logiczne wypowiedzi ustne dotyczące czynności zawodowych (np. polecenie, komunikat, instrukcję) b) tworzy krótkie, proste, spójne i logiczne wypowiedzi pisemne dotyczące czynności zawodowych (np. komunikat, e-mail, instrukcję, wiadomość, CV, list motywacyjny, dokument związany z wykonywanym zawodem – według wzoru) 	<ol style="list-style-type: none"> 1) opisuje przedmioty, działania i zjawiska związane z czynnościami zawodowymi 2) przedstawia sposób postępowania w różnych sytuacjach zawodowych (np. udziela instrukcji, wskazówek, określa zasady) 3) wyraża i uzasadnia swoje stanowisko 4) stosuje zasady konstruowania tekstów o różnym charakterze 5) stosuje formalny lub nieformalny styl wypowiedzi adekwatnie do sytuacji
MEC.07.8. Kompetencje personalne i społeczne	
Efekty kształcenia	Kryteria weryfikacji
Uczeń:	Uczeń:
1) przestrzega zasad kultury osobistej i etyki zawodowej	<ol style="list-style-type: none"> 1) stosuje zasady kultury osobistej i ogólnie przyjęte normy zachowania w środowisku pracy 2) przyjmuje odpowiedzialność za powierzone informacje zawodowe 3) respektuje zasady dotyczące przestrzegania tajemnicy związanej z wykonywanym zawodem i miejscem pracy 4) wyjaśnia, na czym polega zachowanie etyczne w zawodzie 5) wskazuje przykłady zachowań etycznych w zawodzie

2) doskonalą umiejętności zawodowe	<ol style="list-style-type: none"> 1) pozyskuje informacje zawodoznawcze dotyczące przemysłu z różnych źródeł 2) określa zakres umiejętności i kompetencji niezbędnych do wykonywania zawodu 3) analizuje własne kompetencje 4) wyznacza własne cele rozwoju zawodowego 5) planuje drogę rozwoju zawodowego 6) wskazuje możliwości podnoszenia kompetencji zawodowych, osobistych i społecznych
3) stosuje zasady komunikacji interpersonalnej	<ol style="list-style-type: none"> 1) identyfikuje sygnały werbalne i niewerbalne 2) stosuje aktywne metody słuchania 3) prowadzi dyskusje 4) udziela informacji zwrotnej
4) współpracuje w zespole	<ol style="list-style-type: none"> 1) pracuje w zespole, ponosząc odpowiedzialność za wspólnie realizowane zadania 2) przestrzega podziału ról, zadań i odpowiedzialności w zespole 3) angażuje się w realizację wspólnych działań zespołu 4) modyfikuje sposób zachowania, uwzględniając stanowisko wypracowane wspólnie z innymi członkami zespołu

WARUNKI REALIZACJI KSZTAŁCENIA W ZAWODZIE PRACOWNIK POMOCNICZY ŚLUSARZA

Szkoła prowadząca kształcenie w zawodzie zapewnia pomieszczenia dydaktyczne z wyposażeniem odpowiadającym technologii i technice stosowanej w zawodzie, aby zapewnić osiągnięcie wszystkich efektów kształcenia określonych w podstawie programowej kształcenia w zawodzie szkolnictwa branżowego oraz umożliwić przygotowanie absolwenta do wykonywania zadań zawodowych.

Wyposażenie szkoły niezbędne do realizacji kształcenia w zakresie kwalifikacji MEC.07. Wykonywanie i naprawa elementów wyrobów oraz prostych części maszyn, urządzeń i narzędzi

Pracownia rysunku technicznego wyposażona w:

- stanowisko komputerowe dla nauczyciela z dostępem do internetu, z pakietem programów biurowych, wyposażone w projektor multimedialny,
- tablicę interaktywną lub monitor interaktywny, wyposażone w urządzenia wielofunkcyjne,
- stanowiska komputerowe dla uczniów (jedno stanowisko dla jednego ucznia), wszystkie komputery podłączone do sieci lokalnej z dostępem do internetu,
- pakiet programów biurowych, program do wykonywania rysunku technicznego,
- środki dydaktyczne do kształtowania wyobraźni przestrzennej, normy dotyczące zasad wykonywania rysunku technicznego maszynowego.

Pracownia technologii wyposażone w:

- stanowisko komputerowe dla nauczyciela z dostępem do internetu, z pakietem programów biurowych, wyposażone w projektor multimedialny,
- tablicę interaktywną lub monitor interaktywny, wyposażone w urządzenia wielofunkcyjne,
- próbki materiałów stosowanych do wykonywania prac ślusarskich,
- przyrządy do wykonywania pomiarów długości i kąta części maszyn, narzędzia i przyrządy do wykonywania prac ślusarskich, wyroby ślusarskie, dokumentacje technologiczne,
- normy dotyczące zasad wykonywania wyrobów ślusarskich, instrukcje obsługi maszyn i urządzeń, katalogi wyrobów ślusarskich.

Warsztaty szkolne wyposażone w:

- stanowiska do wykonywania prostych elementów wyrobów, części maszyn i urządzeń oraz narzędzi (jedno stanowisko dla trzech uczniów), wyposażone w stół warsztatowy z imadłem, narzędzia i przyrządy do trasowania, narzędzia i przyrządy pomiarowe, narzędzia do obróbki ręcznej metali, maszyny i urządzenia, takie jak wiertarka stołowa, tokarka uniwersalna, frezarka uniwersalna, nożyce dźwigniowe,
- stanowiska do wykonywania pod nadzorem prostych połączeń elementów wyrobów części maszyn i urządzeń oraz narzędzi (jedno stanowisko dla trzech uczniów), wyposażone w stół z blatem ognioodpornym, narzędzia i przyrządy pomiarowe, narzędzia i urządzenia do łączenia elementów przez nitowanie, zaginanie, zgrzewanie, lutowanie,
- stanowiska do wykonywania napraw i konserwacji maszyn, urządzeń oraz narzędzi (jedno stanowisko dla sześciu uczniów), wyposażone w stół warsztatowy z imadłem, narzędzia do obróbki ręcznej, narzędzia do wykonywania demontażu i montażu, narzędzia i przyrządy do trasowania, przyrządy i narzędzia pomiarowe, maszyny i urządzenia, takie jak wiertarka stołowa, tokarka uniwersalna, frezarka uniwersalna, szlifierka, narzędzia, naczynia i środki stosowane do mycia i konserwacji, środki ochrony indywidualnej stosowane podczas wykonywania czynności mycia i konserwacji, narzędzia i materiały do wykonywania zabezpieczeń antykorozyjnych, narzędzia do wykonywania zabezpieczeń antykorozyjnych.

MINIMALNA LICZBA GODZIN KSZTAŁCENIA ZAWODOWEGO DLA KWALIFIKACJI WYODRĘBIONEJ W ZAWODZIE¹⁾

MEC.07. Wykonywanie i naprawa elementów wyrobów oraz prostych części maszyn, urządzeń i narzędzi	
Nazwa jednostki efektów kształcenia	Liczba godzin
MEC.07.1. Bezpieczeństwo i higiena pracy	30
MEC.07.2. Podstawy wykonywania pomocniczych prac ślusarskich	240
MEC.07.3. Wykonywanie prostych elementów wyrobów, części maszyn, urządzeń i narzędzi metodą obróbki ręcznej	240
MEC.07.4. Wykonywanie prostych elementów wyrobów, części maszyn, urządzeń i narzędzi metodą obróbki maszynowej	240
MEC.07.5. Wykonywanie prostych połączeń elementów wyrobów, części maszyn, urządzeń i narzędzi	240
MEC.07.6. Naprawa i konserwacja elementów wyrobów, części maszyn, urządzeń i narzędzi	240
MEC.07.7. Język obcy zawodowy	30
Razem	1260
MEC.07.8. Kompetencje personalne i społeczne ²⁾	

¹⁾ W szkole liczbę godzin kształcenia zawodowego należy dostosować do wymiaru godzin określonego w przepisach w sprawie ramowych planów nauczania dla publicznych szkół, przewidzianego dla kształcenia zawodowego w danym typie szkoły, zachowując minimalną liczbę godzin wskazanych w tabeli dla efektów kształcenia właściwych dla kwalifikacji wyodrębnionej w zawodzie.

²⁾ Nauczyciele wszystkich obowiązkowych zajęć edukacyjnych z zakresu kształcenia zawodowego powinni stwarzać uczniom warunki do nabywania kompetencji personalnych i społecznych.

C. ZAŁĄCZNIKI

ZAŁĄCZNIK 1.	Wykaz wybranych aktów prawnych
ZAŁĄCZNIK 2.	Informacja o sposobie organizacji i przeprowadzania egzaminu zawodowego
ZAŁĄCZNIK 3.	Wzór deklaracji przystąpienia do egzaminu zawodowego dla ucznia/słuchacza/absolwenta
ZAŁĄCZNIK 3a.	Wzór deklaracji dla absolwenta, którego szkoła została zlikwidowana oraz dla osoby, która ukończyła KKZ – w przypadku likwidacji podmiotu prowadzącego ten KKZ
ZAŁĄCZNIK 3b.	Wzór deklaracji dla osoby, która ukończyła KKZ oraz dla osoby uczestniczącej w kwalifikacyjnym kursie zawodowym, który kończy się nie później niż na 6 tygodni przed pierwszym dniem terminu głównego egzaminu zawodowego
ZAŁĄCZNIK 3c.	Wzór deklaracji dla osoby przystępującej do egzaminu eksternistycznego zawodowego, osoby dorosłej – uczestnika przygotowania zawodowego dorosłych
ZAŁĄCZNIK 3d.	Wzór deklaracji dla ucznia posiadającego orzeczenie o potrzebie kształcenia specjalnego wydane ze względu na niepełnosprawność, kształcącego się w zawodzie, dla którego przewidziano zawód o charakterze pomocniczym
ZAŁĄCZNIK 4.	Wzór wniosku o wgląd do pracy egzaminacyjnej egzaminu zawodowego
ZAŁĄCZNIK 5.	Wzór wniosku zdającego o wgląd do dokumentacji stanowiącej podstawę wszczęcia unieważnienia egzaminu zawodowego
ZAŁĄCZNIK 6.	Wzór wniosku o weryfikację sumy punktów egzaminu zawodowego
ZAŁĄCZNIK 7.	Wzór wniosku o dopuszczenie do egzaminu eksternistycznego zawodowego
ZAŁĄCZNIK 7a.	Wzór wniosku o dopuszczenie do egzaminu zawodowego (uczestnik przygotowania zawodowego dorosłych)
ZAŁĄCZNIK 8.	Wzór wniosku o przystąpienie do egzaminu zawodowego w terminie dodatkowym
ZAŁĄCZNIK 9.	Wykaz Okręgowych Komisji Egzaminacyjnych
ZAŁĄCZNIK 10.	Wykaz zawodów, w zakresie których nie przeprowadza się egzaminu eksternistycznego zawodowego

ZAŁĄCZNIK 1. Wykaz wybranych aktów prawnych

- ustawa z dnia 14 grudnia 2016 r. Prawo oświatowe (t.j. Dz. U. z 2020 poz. 910)
- ustawa z dnia 14 grudnia 2016 r. Przepisy wprowadzające ustawę Prawo oświatowe (Dz.U. z 2017 r. poz. 60, z późn. zm.)
- ustawa z dnia 7 września 1991 r. o systemie oświaty (t.j. Dz. U. z 2020 r. poz. 1327)
- ustawa z dnia 26 stycznia 1982 r. Karta Nauczyciela (t.j. Dz. U. z 2019 r. poz. 2215)
- ustawa z dnia 20 kwietnia 2004 r. o promocji zatrudnienia i instytucjach rynku pracy (t.j. Dz. U. z 2019 r. poz. 1482)
- ustawa z dnia 10 maja 2018 r. o ochronie danych osobowych (t.j. Dz. U. z 2019 r. poz. 1781)
- rozporządzenie Parlamentu Europejskiego i Rady (UE) 2016/679 z 27 kwietnia 2016 r. w sprawie ochrony osób fizycznych w związku z przetwarzaniem danych osobowych i w sprawie swobodnego przepływu takich danych oraz uchylenia dyrektywy 95/46/WE (ogólne rozporządzenie o ochronie danych) (Dz. U. poz. 730)
- rozporządzenie Ministra Edukacji Narodowej z dnia 28 sierpnia 2019 r. w sprawie szczegółowych warunków i sposobu przeprowadzania egzaminu zawodowego oraz egzaminu potwierdzającego kwalifikacje w zawodzie (Dz. U. poz. 1707)
- rozporządzenie Ministra Edukacji Narodowej z dnia 15 lutego 2019 r. w sprawie ogólnych celów i zadań kształcenia w zawodach szkolnictwa branżowego oraz klasyfikacji zawodów szkolnictwa branżowego (Dz.U. poz. 316, z późn. zm.)
- rozporządzenie Ministra Edukacji Narodowej z dnia 16 maja 2019 r. w sprawie podstaw programowych kształcenia w zawodach szkolnictwa branżowego oraz dodatkowych umiejętności zawodowych w zakresie wybranych zawodów szkolnictwa branżowego (Dz.U poz. 991, z późn. zm.)
- rozporządzenie Ministra Edukacji Narodowej z dnia 27 sierpnia 2019 r. w sprawie świadectw, dyplomów państwowych i innych druków szkolnych (Dz. U. poz. 1700, z późn. zm.)
- ustawa z dnia 22 grudnia 2015 r. o Zintegrowanym Systemie Kwalifikacji (Dz. U. z 2020 r. poz. 226)
- rozporządzenie Ministra Edukacji Narodowej z dnia 21 kwietnia 2009 r. w sprawie ramowego programu szkolenia kandydatów na egzaminatorów, sposobu prowadzenia ewidencji egzaminatorów oraz trybu wpisywania i skreślenia egzaminatorów z ewidencji (t.j. Dz. U. z 2015 r. poz. 1305 z późn. zm.)
- rozporządzenie Ministra Edukacji Narodowej z dnia 19 marca 2019 r. w sprawie kształcenia ustawicznego w formach pozaszkolnych (Dz.U. poz. 652)
- rozporządzenie Ministra Edukacji Narodowej z dnia 30 sierpnia 2019 r. w sprawie egzaminów eksternistycznych (Dz. U. poz. 1717)
- rozporządzenie Ministra Edukacji Narodowej z dnia 9 sierpnia 2017 r. w sprawie warunków organizowania kształcenia, wychowania i opieki dla dzieci i młodzieży niepełnosprawnych, niedostosowanych społecznie i zagrożonych niedostosowaniem społecznym (Dz. U. poz.1578, z późn. zm.)
- rozporządzenie Ministra Edukacji Narodowej i Sportu z dnia 31 grudnia 2002 r. w sprawie bezpieczeństwa i higieny w publicznych i niepublicznych szkołach i placówkach (Dz. U. z 2003 r. Nr 6, poz. 69, z późn. zm.)
- rozporządzenie Ministra Pracy i Polityki Socjalnej z dnia 26 września 1997 r. w sprawie ogólnych przepisów bezpieczeństwa i higieny pracy (Dz. U. z 2003 r. Nr 169, poz. 1650, z późn. zm.)
- rozporządzenie Ministra Pracy i Polityki Społecznej z dnia 11 kwietnia 2014 r. w sprawie przygotowania zawodowego dorosłych (Dz. U. poz. 497)
- rozporządzenie Ministra Edukacji Narodowej z dnia 22 lutego 2019 r. w sprawie praktycznej nauki zawodu (Dz. U. poz. 391)
- rozporządzenie Rady Ministrów z 13 sierpnia 2019 r. w sprawie przygotowania zawodowego młodocianych i ich wynagradzania (Dz. U. poz. 1636)
- rozporządzenie Ministra Edukacji Narodowej z dnia 30 sierpnia 2019 r. w sprawie warunków, jakie musi spełnić osoba ubiegająca się o uzyskanie dyplomu zawodowego albo dyplomu potwierdzającego kwalifikacje zawodowe (Dz. U. poz. 1731, z późn. zm.)
- ustawa z dnia 9 listopada 2000 r. o utworzeniu Polskiej Agencji Rozwoju Przedsiębiorczości (Dz. U. z 2019 r. poz. 310).

ZAŁĄCZNIK 2. Informacja o sposobie organizacji i przeprowadzania egzaminu zawodowego

Zgodnie z §15 rozporządzenia Ministra Edukacji Narodowej z dnia 28 sierpnia 2019 r. w sprawie szczegółowych warunków i sposobu przeprowadzania egzaminu zawodowego oraz egzaminu potwierdzającego kwalifikacje w zawodzie informacja dotycząca sposobu organizacji i przeprowadzania egzaminu zawodowego jest ogłaszana nie później niż 20 sierpnia roku szkolnego poprzedzającego rok szkolny, w którym jest przeprowadzany egzamin zawodowy i publikowana na stronie internetowej Centralnej Komisji Egzaminacyjnej www.cke.gov.pl

ZAŁĄCZNIK 3a. Wzór deklaracji dla absolwenta, którego szkoła została zlikwidowana oraz osoby, która ukończyła KKZ w przypadku likwidacji podmiotu prowadzącego ten KKZ

Uwaga: deklaracja dotyczy egzaminu w jednej kwalifikacji, osoba przystępująca do egzaminu w więcej niż jednej kwalifikacji wypełnia deklarację dla każdej kwalifikacji osobno

Jestem absolwentem/ absolwentką* szkoły, która została zlikwidowana

nazwa i adres szkoły:

Ukończyłem/ukończyłam* kwalifikacyjny kurs zawodowy, który był prowadzony przez podmiot zlikwidowany

miesiąc i rok ukończenia kwalifikacyjnego kursu zawodowego:

przewodzonego przez

miejsowość, data

d d m m r r r r

Dane osobowe absolwenta/ osoby, która ukończyła KKZ (wypełnić drukowanymi literami):

Nazwisko:

Imię (imiona):

Data urodzenia:

d d m m r r r r

Numer PESEL:

w przypadku braku numeru PESEL - seria i numer paszportu lub innego dokumentu potwierdzającego tożsamość

Adres korespondencyjny (wypełnić drukowanymi literami):

miejsowość:

ulica i numer domu:

kod pocztowy i poczta:

nr telefonu:

Adres poczty elektronicznej

Deklaruję przystąpienie do egzaminu zawodowego w terminie głównym*

w sesji Zima (deklarację składa się do 15 września 20... r.)

w sesji Lato (deklarację składa się do 7 lutego 20... r.)

w kwalifikacji

symbol kwalifikacji zgodny z podstawą programową szkolnictwa branżowego

nazwa kwalifikacji

wyodrębnionej w zawodzie

symbol cyfrowy zawodu

nazwa zawodu

Do egzaminu będę przystępować*

po raz pierwszy

po raz kolejny w części pisemnej

po raz kolejny w części praktycznej

Ubiegam się o dostosowanie warunków egzaminu* TAK / NIE

Do deklaracji dołączam*:

Świadectwo ukończenia szkoły

Zaświadczenie o ukończeniu KKZ

Orzeczenie/opinię publicznej poradni psychologiczno-pedagogicznej (w przypadku występowania dysfunkcji)

Zaświadczenie o stanie zdrowia wydane przez lekarza* (w przypadku występowania dysfunkcji lub w przypadku choroby lub niesprawności czasowej)

.....
czytelny podpis

*właściwe zaznaczyć

Potwierdzam przyjęcie deklaracji

.....
data, czytelny podpis osoby przyjmującej

Pieczęć oke

Obowiązek informacyjny wynikający z art. 13 i 14 Rozporządzenia Parlamentu Europejskiego i Rady (UE) 2016/679 z 27 kwietnia 2016 r. w sprawie ochrony osób fizycznych w związku z przetwarzaniem danych osobowych i w sprawie swobodnego przepływu takich danych oraz uchylenia dyrektywy 95/46/WE, w zakresie przeprowadzania egzaminu zawodowego, zgodnie z przepisami ustawy o systemie oświaty oraz aktami wykonawczymi wydanymi na jej podstawie, został spełniony poprzez zamieszczenie klauzuli informacyjnej na stronie internetowej właściwej okręgowej komisji egzaminacyjnej.



ZAŁĄCZNIK 3b. Wzór deklaracji dla osoby, która ukończyła KKZ oraz dla osoby uczestniczącej w kwalifikacyjnym kursie zawodowym, który kończy się nie później niż na 6 tygodni przed pierwszym dniem terminu głównego egzaminu zawodowego

Uwaga: deklaracja dotyczy egzaminu w jednej kwalifikacji, osoba przystępująca do egzaminu w więcej niż jednej kwalifikacji wypełnia deklarację dla każdej kwalifikacji osobno

.....
miejsowość, data

.....
d d m m r r r r

ukończyłem KKZ, (miesiąc i rok ukończenia) *

jestem uczestnikiem KKZ, termin ukończenia kursu wyznaczono na dzień *

Nazwa i adres organizatora KKZ

Dane osobowe osoby składającej deklarację (wypełnić drukowanymi literami):

Nazwisko:

Imię (imiona):

Data urodzenia:

d d m m r r r r

Numer PESEL:

w przypadku braku numeru PESEL - seria i numer paszportu lub innego dokumentu potwierdzającego tożsamość

Adres korespondencyjny (wypełnić drukowanymi literami):

miejsowość:

ulica i numer domu:

kod pocztowy i poczta: -

nr telefonu:

Adres poczty elektronicznej

Deklaruję przystąpienie do egzaminu zawodowego w terminie głównym*

w sesji Zima (deklarację składa się do 15 września..... r.)

w sesji Lato (deklarację składa się do 7 lutego r.)

w kwalifikacji

.....

symbol kwalifikacji zgodny z podstawą programową szkolnictwa branżowego

.....
nazwa kwalifikacji

wyodrębnionej w zawodzie

.....

symbol cyfrowy zawodu

.....
nazwa zawodu

Do egzaminu będę przystępować*

po raz pierwszy

po raz kolejny w części pisemnej

po raz kolejny w części praktycznej

Mam zdany egzamin zawodowy z następującej kwalifikacji wyodrębnionej w tym zawodzie:

.....

symbol kwalifikacji zgodny z podstawą programową

.....
nazwa kwalifikacji

Ubiegam się o dostosowanie warunków egzaminu* TAK / NIE

Do deklaracji dołączam*:

Certyfikat kwalifikacji zawodowej uzyskany po zdaniu egzaminu zawodowego w zakresie kwalifikacji wyodrębnionej w tym zawodzie

Zaświadczenie o ukończeniu KKZ

Zaświadczenie potwierdzające występowanie dysfunkcji wydane przez lekarza

Zaświadczenie o stanie zdrowia wydane przez lekarza* (w przypadku choroby lub niesprawności czasowej)

.....
czytelny podpis

*właściwe zaznaczyć

.....
Potwierdzam przyjęcie deklaracji

.....
Pieczęć podmiotu prowadzącego KKZ

.....
data, czytelny podpis osoby przyjmującej



Obowiązek informacyjny wynikający z art. 13 i 14 Rozporządzenia Parlamentu Europejskiego i Rady (UE) 2016/679 z 27 kwietnia 2016 r. w sprawie ochrony osób fizycznych w związku z przetwarzaniem danych osobowych i w sprawie swobodnego przepływu takich danych oraz uchylenia dyrektywy 95/46/WE, w zakresie przeprowadzania egzaminu zawodowego, zgodnie z przepisami ustawy o systemie oświaty oraz aktami wykonawczymi wydanymi na jej podstawie, został spełniony poprzez zamieszczenie klauzuli informacyjnej na stronie internetowej właściwej okręgowej komisji egzaminacyjnej.

Załącznik 3c. Wzór deklaracja dla osoby, przystępującej do egzaminu eksternistycznego zawodowego oraz osoby dorosłej – uczestnika przygotowania zawodowego dorosłych

- Jestem osobą dorosłą, która jest uczestnikiem praktycznej nauki zawodu dorosłych*/ przyuczenia do pracy dorosłych*
 Jestem osobą dorosłą, która co najmniej dwa lata kształciła się lub pracowała w zawodzie, w którym wyodrębniono kwalifikację, którą chcę potwierdzić*
 Posiadam świadectwo/innny dokument wydane za granicą* potwierdzające wykształcenie średnie/wykształcenie zasadnicze zawodowe/ uznane za równorzędne świadectwu szkoły ponadgimnazjalnej/ /ponadpodstawowej w drodze nostyfikacji

miejsowość, data

d	d	m	m	r	r	r	r

Dane osobowe (wypełnić drukowanymi literami):

Nazwisko:

--	--	--	--	--	--	--	--	--	--	--	--	--	--	--	--	--	--	--	--

Imię (imiona):

--	--	--	--	--	--	--	--	--	--	--	--	--	--	--	--	--	--	--	--

Data urodzenia:

d	d	m	m	r	r	r	r

Numer PESEL:

--	--	--	--	--	--	--	--	--	--	--	--	--	--	--	--	--	--

w przypadku braku numeru PESEL – seria i numer paszportu lub innego dokumentu potwierdzającego tożsamość

Adres korespondencyjny (wypełnić drukowanymi literami):

miejsowość:

--	--	--	--	--	--	--	--	--	--	--	--	--	--	--	--	--	--	--	--

ulica i numer domu:

--	--	--	--	--	--	--	--	--	--	--	--	--	--	--	--	--	--	--	--

kod pocztowy i poczta:

--	--	--	--	--	--	--	--	--	--	--	--	--	--	--	--	--	--	--	--

nr telefonu z kierunkowym:

--	--	--	--	--	--	--	--	--	--	--	--	--	--	--	--	--	--	--	--

adres poczty elektronicznej:

--	--	--	--	--	--	--	--	--	--	--	--	--	--	--	--	--	--	--	--

Deklaruję przystąpienie do egzaminu zawodowego w terminie głównym*

- w sesji Zima (deklarację składa się do 15 września 20.... r.)

- w sesji Lato (deklarację składa się do 7 lutego 20.....r.)

w kwalifikacji

--	--	--	--	--	--	--	--	--	--

symbol kwalifikacji zgodny z podstawą programową szkolnictwa branżowego

.....
nazwa kwalifikacji

wyodrębnionej w zawodzie

--	--	--	--	--	--	--	--	--	--

symbol cyfrowy zawodu

.....
nazwa zawodu

Do egzaminu będę przystępować*

- po raz pierwszy po raz kolejny w części pisemnej po raz kolejny w części praktycznej

Mam zdany egzamin zawodowy z następującej kwalifikacji wyodrębnionej w tym zawodzie:

--	--	--	--	--	--	--	--	--	--

symbol kwalifikacji zgodny z podstawą programową

.....
nazwa kwalifikacji

Ubiegam się o dostosowanie warunków egzaminu* TAK / NIE

Do deklaracji dołączam*:

- Certyfikat kwalifikacji zawodowej uzyskany po zdaniu egzaminu zawodowego w zakresie kwalifikacji wyodrębnionej w tym zawodzie
 Zaświadczenie potwierdzające występowanie dysfunkcji wydane przez lekarza
 Zaświadczenie o stanie zdrowia wydane przez lekarza* (w przypadku choroby lub niesprawności czasowej)

**właściwe zaznaczyć*

.....
czytelny podpis

Potwierdzam przyjęcie deklaracji

.....
Pieczęć oke

.....
data, czytelny podpis osoby przyjmującej



Obowiązek informacyjny wynikający z art. 13 i 14 Rozporządzenia Parlamentu Europejskiego i Rady (UE) 2016/679 z 27 kwietnia 2016 r. w sprawie ochrony osób fizycznych w związku z przetwarzaniem danych osobowych i w sprawie swobodnego przepływu takich danych oraz uchylenia dyrektywy 95/46/WE, w zakresie przeprowadzania egzaminu zawodowego, zgodnie z przepisami ustawy o systemie oświaty oraz aktami wykonawczymi wydanymi na jej podstawie, został spełniony poprzez zamieszczenie klauzuli informacyjnej na stronie internetowej właściwej okręgowej komisji egzaminacyjnej.

ZAŁĄCZNIK 3d. Wzór deklaracji dla ucznia posiadającego orzeczenie o potrzebie kształcenia specjalnego wydane ze względu na niepełnosprawność, kształcącego się w zawodzie, dla którego przewidziano zawód o charakterze pomocniczym

Uwaga: deklaracja dotyczy egzaminu w jednej kwalifikacji, osoba przystępująca do egzaminu w więcej niż jednej kwalifikacji wypełnia deklarację dla każdej kwalifikacji osobno

..... miejscowość, data

d	d	m	m	r	r	r	r		

Dane osobowe ucznia (wypełnić drukowanymi literami):

Nazwisko:

Imię (imiona):

Data urodzenia:

d d m m r r r r

Numer PESEL:

w przypadku braku numeru PESEL - seria i numer paszportu lub innego dokumentu potwierdzającego tożsamość

Adres korespondencyjny (wypełnić drukowanymi literami):

miejscowość:

ulica i numer domu:

kod pocztowy i poczta: -

nr telefonu:

Adres poczty elektronicznej:

Deklaruję przystąpienie do egzaminu zawodowego w terminie głównym*

w sesji Zima (deklarację składa się do 15 września 20.... r.)

w sesji Lato (deklarację składa się do 7 lutego 20.... r.)

w kwalifikacji wyodrębnionej w zawodzie, w którym się kształcę*

.....
symbol kwalifikacji zgodny z podstawą programową szkolnictwa branżowego	nazwa kwalifikacji
.....
symbol cyfrowy zawodu	nazwa zawodu

w kwalifikacji wyodrębnionej w zawodzie o charakterze pomocniczym przewidzianym dla zawodu, w którym się kształcę*

.....
symbol kwalifikacji zgodny z podstawą programową szkolnictwa branżowego	nazwa kwalifikacji
.....
symbol cyfrowy zawodu	nazwa zawodu

Do egzaminu będę przystępować*

po raz pierwszy

po raz kolejny w części pisemnej

po raz kolejny w części praktycznej

Ubiegam się o dostosowanie warunków egzaminu* TAK / NIE

Do deklaracji dołączam*:

Orzeczenie/opinię publicznej poradni psychologiczno-pedagogicznej (w przypadku występowania dysfunkcji)

Zaświadczenie o stanie zdrowia wydane przez lekarza* (w przypadku choroby lub niesprawności czasowej)

*właściwe zaznaczyć

.....
czytelny podpis



Obowiązek informacyjny wynikający z art. 13 i 14 Rozporządzenia Parlamentu Europejskiego i Rady (UE) 2016/679 z 27 kwietnia 2016 r. w sprawie ochrony osób fizycznych w związku z przetwarzaniem danych osobowych i w sprawie swobodnego przepływu takich danych oraz uchylenia dyrektywy 95/46/WE, w zakresie przeprowadzania egzaminu zawodowego, zgodnie z przepisami ustawy o systemie oświaty oraz aktami wykonawczymi wydanymi na jej podstawie, został spełniony poprzez zamieszczenie klauzuli informacyjnej na stronie internetowej właściwej okręgowej komisji egzaminacyjnej.

ZAŁĄCZNIK 4. Wzór wniosku o wgląd do pracy egzaminacyjnej egzaminu zawodowego

.....
miejsowość

.....
data

.....
imię i nazwisko wnioskującego

.....
adres wnioskującego do korespondencji: kod pocztowy, miejscowość, ul. numer domu

.....
nr telefonu wnioskującego

.....
adres poczty elektronicznej

Dyrektor Okręgowej Komisji Egzaminacyjnej

w/we

WNIOSEK O WGLĄD DO PRACY EGZAMINACYJNEJ* EGZAMINU ZAWODOWEGO

Na podstawie art. 44zzzt ust. 1 ustawy z dnia 7 września 1991 r. o systemie oświaty (t.j. Dz.U. z 2020 r. poz. 1327) składam wniosek o wgląd do pracy egzaminacyjnej*

imię i nazwisko zdającego:

numer PESEL

--	--	--	--	--	--	--	--	--	--	--	--	--	--	--	--	--	--	--	--

symbol kwalifikacji zgodny z
podstawą programową

.....
nazwa kwalifikacji

przeprowadzanego w terminie

Dotyczy części
egzaminu pisemnej praktycznej
Zaznaczyć część egzaminu stawiając „X”

Uprzejmie proszę o wyznaczenie terminu i miejsca dokonania wglądu.

.....
podpis zdającego lub rodziców niepełnoletniego zdającego

* Praca egzaminacyjna obejmuje:

- zadania i odpowiedzi zdającego zapisane i zarchiwizowane po części pisemnej w elektronicznym systemie przeprowadzania egzaminu zawodowego
- kartę oceny z części praktycznej oraz dokumentację, gdy jest to rezultat wykonania zadania na części praktycznej egzaminu



Obowiązek informacyjny wynikający z art. 13 i 14 Rozporządzenia Parlamentu Europejskiego i Rady (UE) 2016/679 z 27 kwietnia 2016 r. w sprawie ochrony osób fizycznych w związku z przetwarzaniem danych osobowych i w sprawie swobodnego przepływu takich danych oraz uchylenia dyrektywy 95/46/WE, w zakresie przeprowadzania egzaminu zawodowego, zgodnie z przepisami ustawy o systemie oświaty oraz aktami wykonawczymi wydanymi na jej podstawie, został spełniony poprzez zamieszczenie klauzuli informacyjnej na stronie internetowej właściwej okręgowej komisji egzaminacyjnej.

ZAŁĄCZNIK 5. Wzór wniosku zdającego o wgląd do dokumentacji stanowiącej podstawę wszczęcia unieważnienia egzaminu zawodowego

CZĘŚĆ A. Wypełnia zdający

.....
miejsowość

.....
data

.....
imię i nazwisko zdającego

numer PESEL

--	--	--	--	--	--	--	--	--	--	--	--	--	--	--	--	--	--	--	--

.....
adres zdającego do korespondencji (miejsowość, ulica, kod pocztowy, poczta)

.....
numer telefonu zdającego

.....
e-mail zdającego

Dyrektor

Okręgowej Komisji Egzaminacyjnej w/we

WNIOSEK ZDAJĄCEGO O WGLĄD DO DOKUMENTACJI STANOWIĄCEJ PODSTAWĘ WSZCZĘCIA UNIEWAŻNIANIA/UNIEWAŻNIENIA EGZAMINU

W związku z uzyskaną informacją o **zamiarze unieważnienia / unieważnieniu*** egzaminu zawodowego w części praktycznej egzaminu w zakresie kwalifikacji

(symbol
i nazwa
kwalifikacji)

--

na podstawie art. 44zzzq ust. 3 ustawy z dnia 7 września 1991 r. o systemie oświaty (t.j. Dz.U. z 2020 r. poz. 1327) składam **wniosek** o wgląd do dokumentacji, na podstawie której dyrektor okręgowej komisji egzaminacyjnej **zamierza unieważnić** wskazaną wyżej część egzaminu zawodowego, oraz o możliwość złożenia wyjaśnień w tej sprawie.

Uprzejmie proszę o wyznaczenie terminu i miejsca dokonania wglądu.

.....
podpis zdającego

CZĘŚĆ B. Wypełnia dyrektor okręgowej komisji egzaminacyjnej

W odpowiedzi na powyższy wniosek uprzejmie informuję, że – zgodnie z art. 44 zzzq ust. 4 ustawy z dnia 7 września 1991 r. o systemie oświaty (t.j. Dz.U. z 2020 r. poz. 1327) – wyznaczam poniższy termin dokonania wglądu do dokumentacji, na podstawie której zamierzam unieważnić egzamin zawodowy w części praktycznej w zakresie wskazanej wyżej kwalifikacji ww. zdającego, i złożenia wyjaśnień w przedmiotowej sprawie:

Data

.....
godzina

.....
miejsce wglądu

.....
podpis dyrektora okręgowej komisji egzaminacyjnej



Obowiązek informacyjny wynikający z art. 13 i 14 Rozporządzenia Parlamentu Europejskiego i Rady (UE) 2016/679 z 27 kwietnia 2016 r. w sprawie ochrony osób fizycznych w związku z przetwarzaniem danych osobowych i w sprawie swobodnego przepływu takich danych oraz uchylenia dyrektywy 95/46/WE, w zakresie przeprowadzania egzaminu zawodowego, zgodnie z przepisami ustawy o systemie oświaty oraz aktami wykonawczymi wydanymi na jej podstawie, został spełniony poprzez zamieszczenie klauzuli informacyjnej na stronie internetowej właściwej okręgowej komisji egzaminacyjnej.

ZAŁĄCZNIK 6. Wzór wniosku o weryfikację sumy punktów egzaminu zawodowego

.....
miejsowość

.....
data

.....
imię i nazwisko wnioskującego

.....
adres wnioskującego do korespondencji:
kod pocztowy, miejscowość, ulica, numer domu/ mieszkania

.....
nr telefonu wnioskującego

.....
adres poczty elektronicznej

Dyrektor Okręgowej Komisji Egzaminacyjnej

w/we

WNIOSEK O WERYFIKACJĘ SUMY PUNKTÓW EGZAMINU ZAWODOWEGO

Na podstawie art. 44zzzt ust. 3 ustawy z dnia 7 września 1991 r. o systemie oświaty (t.j. Dz.U. z 2020 r. poz. 1327) składam wniosek o weryfikację sumy punktów.

imię i nazwisko zdającego:

numer PESEL

--	--	--	--	--	--	--	--	--	--	--	--	--	--	--	--	--	--	--	--

.....
symbol kwalifikacji zgodny
z podstawą programową

.....
nazwa kwalifikacji

Po wglądzie przeprowadzanym w dniu

Dotyczy części
egzaminu * pisemnej praktycznej

* Zaznaczyć część egzaminu, stawiając „X”



Obowiązek informacyjny wynikający z art. 13 i 14 Rozporządzenia Parlamentu Europejskiego i Rady (UE) 2016/679 z 27 kwietnia 2016 r. w sprawie ochrony osób fizycznych w związku z przetwarzaniem danych osobowych i w sprawie swobodnego przepływu takich danych oraz uchylenia dyrektywy 95/46/WE, w zakresie przeprowadzania egzaminu zawodowego, zgodnie z przepisami ustawy o systemie oświaty oraz aktami wykonawczymi wydanymi na jej podstawie, został spełniony poprzez zamieszczenie klauzuli informacyjnej na stronie internetowej właściwej okręgowej komisji egzaminacyjnej.

Wniosek o weryfikację dotyczy części pisemnej/praktycznej* w zakresie:

Nr zadania/rezultatu*	uzasadnienie

*niepotrzebne skreślić

.....
podpis zdającego lub rodziców niepełnoletniego zdającego



Obowiązek informacyjny wynikający z art. 13 i 14 Rozporządzenia Parlamentu Europejskiego i Rady (UE) 2016/679 z 27 kwietnia 2016 r. w sprawie ochrony osób fizycznych w związku z przetwarzaniem danych osobowych i w sprawie swobodnego przepływu takich danych oraz uchylenia dyrektywy 95/46/WE, w zakresie przeprowadzania egzaminu zawodowego, zgodnie z przepisami ustawy o systemie oświaty oraz aktami wykonawczymi wydanymi na jej podstawie, został spełniony poprzez zamieszczenie klauzuli informacyjnej na stronie internetowej właściwej okręgowej komisji egzaminacyjnej.

**WNIOSEK O DOPUSZCZENIE
DO EGZAMINU EKSTERNISTYCZNEGO ZAWODOWEGO**

.....
miejsowość, data d d m m r r r r

Dane osobowe (wypełnić drukowanymi literami):

Nazwisko:

Imię (imiona):

Numer PESEL:

w przypadku braku numeru PESEL - seria i numer paszportu lub innego dokumentu potwierdzającego tożsamość

Proszę o dopuszczenie do egzaminu eksternistycznego zawodowego

.....
symbol cyfrowy zawodu nazwa zawodu

.....
symbol kwalifikacji zgodne z podstawą programową nazwa kwalifikacji

Do egzaminu chcę przystąpić*

- po raz pierwszy po raz kolejny w części pisemnej po raz kolejny w części praktycznej

Do wniosku dołączam:

1. świadectwo ukończenia gimnazjum*/ ośmioletniej szkoły podstawowej*/ innej szkoły*
2. dokumenty potwierdzające co najmniej dwa lata kształcenia lub pracy w zawodzie, w którym wyodrębniono kwalifikację w zakresie której zamierzam zdawać egzamin:
 - 1)
 - 2)
 - 3)
 - 4)
3. zaświadczenie lekarskie o występowaniu dysfunkcji */ zaświadczenie lekarskie o stanie zdrowia*
4. deklarację przystąpienia do egzaminu
5. wniosek o zwolnienie z całości lub części opłaty i dokumenty potwierdzające wysokość dochodów*.

*właściwe zaznaczyć
Czytelny podpis



Obowiązek informacyjny wynikający z art. 13 i 14 Rozporządzenia Parlamentu Europejskiego i Rady (UE) 2016/679 z 27 kwietnia 2016 r. w sprawie ochrony osób fizycznych w związku z przetwarzaniem danych osobowych i w sprawie swobodnego przepływu takich danych oraz uchylenia dyrektywy 95/46/WE, w zakresie przeprowadzania egzaminu zawodowego, zgodnie z przepisami ustawy o systemie oświaty oraz aktami wykonawczymi wydanymi na jej podstawie, został spełniony poprzez zamieszczenie klauzuli informacyjnej na stronie internetowej właściwej okręgowej komisji egzaminacyjnej.

**WNIOSEK O DOPUSZCZENIE
DO EGZAMINU ZAWODOWEGO
(UCZESTNIK PRZYGOTOWANIA ZAWODOWEGO DOROSŁYCH)**

.....
miejsowość, data d d m m r r r r

Dane osobowe (wypełnić drukowanymi literami):

Nazwisko:

Imię (imiona):

Numer PESEL:

w przypadku braku numeru PESEL - seria i numer paszportu lub innego dokumentu potwierdzającego tożsamość

Proszę o dopuszczenie do egzaminu zawodowego

symbol cyfrowy zawodu

.....
nazwa zawodu

symbol kwalifikacji zgodne z
podstawą programową

.....
nazwa kwalifikacji

Do egzaminu chcę przystąpić*

- po raz pierwszy po raz kolejny w części pisemnej po raz kolejny w części praktycznej

Jestem osobą dorosłą, która jest uczestnikiem:

- praktycznej nauki zawodu dorosłych*
 przyuczenia do pracy dorosłych*

Termin zakończenia przygotowania zawodowego został wyznaczony na

Zaświadczenie o ukończeniu przygotowania zawodowego przedłożę niezwłocznie po jego otrzymaniu.

Do wniosku dołączam:

1. deklarację przystąpienia do egzaminu zawodowego
2. zaświadczenie lekarskie o występowaniu dysfunkcji */ zaświadczenie lekarskie o stanie zdrowia*

*właściwe zaznaczyć

.....
czytelny podpis



Obowiązek informacyjny wynikający z art. 13 i 14 Rozporządzenia Parlamentu Europejskiego i Rady (UE) 2016/679 z 27 kwietnia 2016 r. w sprawie ochrony osób fizycznych w związku z przetwarzaniem danych osobowych i w sprawie swobodnego przepływu takich danych oraz uchylenia dyrektywy 95/46/WE, w zakresie przeprowadzania egzaminu zawodowego, zgodnie z przepisami ustawy o systemie oświaty oraz aktami wykonawczymi wydanymi na jej podstawie, został spełniony poprzez zamieszczenie klauzuli informacyjnej na stronie internetowej właściwej okręgowej komisji egzaminacyjnej.

ZAŁĄCZNIK 8. Wzór wniosku o przystąpienie do egzaminu zawodowego w terminie dodatkowym

.....
miejsowość

.....
data

--	--	--	--	--	--	--	--	--	--

.....
imię i nazwisko zdającego

PESEL zdającego

WNIOSEK ZDAJĄCEGO / RODZICA NIEPEŁNOLETNIEGO ZDAJĄCEGO O PRZYSTĄPIENIE DO EGZAMINU ZAWODOWEGO W TERMINIE DODATKOWYM¹

Na podstawie art. 44zzzga ust. 1 i 2 ustawy z dnia 7 września 1991 r. o systemie oświaty (t.j. Dz.U. z 2020 r. poz. 1327), w związku z nieobecnością na egzaminie zawodowym przeprowadzonym w zakresie kwalifikacji²

symbol kwalifikacji zgodny
z podstawą programową
szkolnictwa branżowego

.....
nazwa kwalifikacji

w dniu 2020 r., proszę o wyrażenie zgody na przystąpienie do egzaminu zawodowego
w części pisemnej*, praktycznej*

w terminie dodatkowym.

Uzasadnienie:

.....
.....
.....
.....

Załączniki dokumentujące zasadność wniosku³:

-
-

.....
podpis zdającego lub rodzica niepełnoletniego
zdającego

Uwagi dyrektora szkoły (w tym dotyczące dostosowania warunków lub formy przeprowadzania egzaminu) oraz wskazywanie miejsca egzaminu dla zdającego⁴:

.....
.....

.....
data przesłania wniosku do OKE

.....
podpis i pieczęć dyrektora szkoły

						-				
--	--	--	--	--	--	---	--	--	--	--

identyfikator szkoły



Obowiązek informacyjny wynikający z art. 13 i 14 Rozporządzenia Parlamentu Europejskiego i Rady (UE) 2016/679 z 27 kwietnia 2016 r. w sprawie ochrony osób fizycznych w związku z przetwarzaniem danych osobowych i w sprawie swobodnego przepływu takich danych oraz uchylenia dyrektywy 95/46/WE, w zakresie przeprowadzania egzaminu zawodowego, zgodnie z przepisami ustawy o systemie oświaty oraz aktami wykonawczymi wydanymi na jej podstawie, został spełniony poprzez zamieszczenie klauzuli informacyjnej na stronie internetowej właściwej okręgowej komisji egzaminacyjnej.

¹ Do egzaminu zawodowego w terminie dodatkowym ma prawo przystąpić zdający, któremu szczególnie przypadek losowy lub zdrowotny uniemożliwił przystąpienie do części pisemnej lub części praktycznej egzaminu zawodowego w terminie głównym lub zdający, który w terminie głównym z przyczyn losowych lub zdrowotnych przerwał egzamin zawodowy z części pisemnej lub części praktycznej.

² Zdający lub rodzice niepełnoletniego zdającego składają wniosek do dyrektora szkoły najpóźniej w dniu, w którym odbywa się część pisemna lub część praktyczna egzaminu.

³ Należy dołączyć oryginały dokumentów lub ich kopie poświadczone za zgodność z oryginałem.

⁴ Dyrektor szkoły przekazuje dyrektorowi OKE wniosek wraz załączonymi do niego dokumentami najpóźniej następnego dnia roboczego po otrzymaniu wniosku. Dyrektor OKE rozpatruje wniosek w terminie 2 dni od dnia jego otrzymania

ZAŁĄCZNIK 9. Wykaz Okręgowych Komisji Egzaminacyjnych



Okręgowa Komisja Egzaminacyjna w Gdańsku <http://www.oke.gda.pl/>

Okręgowa Komisja Egzaminacyjna w Jaworznie <http://www.oke.jaworzno.pl/>

Okręgowa Komisja Egzaminacyjna w Krakowie <http://www.oke.krakow.pl/>

Okręgowa Komisja Egzaminacyjna w Łomży <http://www.oke.lomza.pl/>

Okręgowa Komisja Egzaminacyjna w Łodzi <http://www.oke.lodz.pl/>

Okręgowa Komisja Egzaminacyjna w Poznaniu <http://www.oke.poznan.pl/>

Okręgowa Komisja Egzaminacyjna w Warszawie <http://www.oke.waw.pl/>

Okręgowa Komisja Egzaminacyjna we Wrocławiu <http://www.oke.wroc.pl/>

ZAŁĄCZNIK 10. Wykaz zawodów, w zakresie których nie przeprowadza się egzaminu eksternistycznego zawodowego

Lp.	Symbol cyfrowy zawodu	Nazwa zawodu	Minister właściwy dla zawodu
1	325101	Asystentka stomatologiczna	minister właściwy do spraw zdrowia
2	325102	Higienistka stomatologiczna	minister właściwy do spraw zdrowia
3	325906	Ortoptystka	minister właściwy do spraw zdrowia
4	321402	Technik dentystyczny	minister właściwy do spraw zdrowia
5	325402	Technik masażysta	minister właściwy do spraw zdrowia
6	321403	Technik ortopeda	minister właściwy do spraw zdrowia
7	325907	Terapeuta zajęciowy	minister właściwy do spraw zdrowia
8	321401	Protetyk słuchu	minister właściwy do spraw zdrowia
9	311411	Technik elektroniki i informatyki medycznej	minister właściwy do spraw zdrowia
10	321103	Technik elektroradiolog	minister właściwy do spraw zdrowia
11	321301	Technik farmaceutyczny	minister właściwy do spraw zdrowia
12	321104	Technik sterylizacji medycznej	minister właściwy do spraw zdrowia
13	311106	Technik geolog	minister właściwy do spraw środowiska
14	325905	Opiekunka dziecięca	minister właściwy do spraw rodziny
15	532102	Opiekun medyczny	minister właściwy do spraw zdrowia
16	311707	Technik wiertnik	minister właściwy do spraw środowiska
17	311919	Technik pożarnictwa	minister właściwy do spraw wewnętrznych

D. SŁOWNIK POJĘĆ

Szkoła – należy przez to rozumieć 4 typy szkół ponadpodstawowych:

- branżową szkołę I stopnia,
- technikum,
- branżową szkołę II stopnia,
- szkołę policealną.

Placówka – należy przez to rozumieć placówkę kształcenia ustawicznego.

Centrum – należy przez to rozumieć centrum kształcenia zawodowego.

Dyrektor szkoły/placówki/centrum – należy przez to rozumieć dyrektora szkoły/placówki/centrum, w której jest realizowane kształcenie zawodowe.

Pracodawca – należy przez to rozumieć pracodawcę, u którego jest realizowane kształcenie zawodowe.

Ośrodek egzaminacyjny – należy przez to rozumieć szkołę, placówkę, centrum, podmiot prowadzący kwalifikacyjny kurs zawodowy lub pracodawcę, upoważnione przez dyrektora komisji okręgowej do zorganizowania części pisemnej i praktycznej egzaminu.

Egzamin zawodowy – należy przez to rozumieć egzamin umożliwiający uzyskanie certyfikatu kwalifikacji zawodowej w zakresie jednej kwalifikacji.

Kwalifikacja wyodrębniona w zawodzie – należy przez to rozumieć wyodrębniony w zawodzie zestaw oczekiwanych efektów kształcenia, których osiągnięcie potwierdza certyfikat kwalifikacji zawodowej wydany przez okręgową komisję egzaminacyjną, po zdaniu egzaminu zawodowego w zakresie jednej kwalifikacji.

Podstawa programowa kształcenia w zawodzie szkolnictwa branżowego – należy przez to rozumieć obowiązkowe zestawy celów kształcenia i treści nauczania opisanych w formie oczekiwanych efektów kształcenia: wiedzy, umiejętności zawodowych oraz kompetencji personalnych i społecznych, niezbędnych dla zawodów lub kwalifikacji wyodrębnionych w zawodach, uwzględniane w programach nauczania i umożliwiające ustalenie kryteriów ocen szkolnych i wymagań egzaminacyjnych oraz warunki realizacji kształcenia w zawodach, w tym zalecane wyposażenie w pomoce dydaktyczne i sprzęt oraz minimalna liczba godzin kształcenia zawodowego.

Uczeń – należy przez to rozumieć ucznia branżowej szkoły I stopnia i technikum oraz słuchacza branżowej szkoły II stopnia i szkoły policealnej;

Absolwent – należy przez to rozumieć absolwenta branżowej szkoły I stopnia, branżowej szkoły II stopnia, technikum i szkoły policealnej, a także absolwenta szkoły ponadgimnazjalnej: zasadniczej szkoły zawodowej i technikum;

Osoba dorosła, która ukończyła praktyczną naukę zawodu dorosłych lub przyuczenie do pracy dorosłych – należy przez to rozumieć osobę dorosłą, która ukończyła praktyczną naukę zawodu dorosłych lub przyuczenie do pracy dorosłych, jeżeli program przyuczenia do pracy uwzględniał wymagania określone w podstawie programowej kształcenia w zawodzie szkolnictwa branżowego lub podstawie programowej kształcenia w zawodach;

Osoba przystępująca do egzaminu eksternistycznego zawodowego – należy przez to rozumieć osobę spełniającą warunki dopuszczenia do egzaminu eksternistycznego zawodowego *określone w przepisach wydanych na podstawie art. 10 ust. 5 ustawy o systemie oświaty*;

Zdający – należy przez to rozumieć ucznia, słuchacza, absolwenta, osobę dorosłą, która ukończyła praktyczną naukę zawodu dorosłych lub przyuczenie do pracy dorosłych, osobę przystępującą do egzaminu eksternistycznego zawodowego oraz osobę, która ukończyła kwalifikacyjny kurs zawodowy;

Kwalifikacyjny kurs zawodowy – należy przez to rozumieć kurs, którego program nauczania uwzględnia podstawę programową kształcenia w zawodzie szkolnictwa branżowego w zakresie jednej kwalifikacji, którego ukończenie umożliwia przystąpienie do egzaminu zawodowego w zakresie tej kwalifikacji.

Operator lub operatorzy egzaminu – należy przez to rozumieć wskazaną przez dyrektora szkoły/ placówki/pracodawcę osobę lub osoby odpowiedzialne za przygotowanie techniczne szkoły/placówki/ centrum/ pracodawcy do przeprowadzenia części pisemnej egzaminu z wykorzystaniem elektronicznego systemu oraz za obsługę elektronicznego systemu przeprowadzania egzaminu zawodowego

Asystent techniczny – należy przez to rozumieć osobę lub osoby przygotowujące i obsługujące stanowiska egzaminacyjne, odpowiedzialne za przygotowanie stanowisk egzaminacyjnych i zapewniających prawidłowe funkcjonowanie stanowisk komputerowych, specjalistycznego sprzętu oraz maszyn i urządzeń wykorzystywanych do wykonania zadań egzaminacyjnych w czasie przeprowadzania części praktycznej egzaminu zawodowego, której rezultatem końcowym wykonania zadania lub zadań egzaminacyjnych jest wyrób lub usługa.

Nauczyciel wspomagający – należy przez to rozumieć wyznaczonego członka zespołu nadzorującego do wspomaganie zdającego w czytaniu lub/i pisaniu albo specjalistę z zakresu danej niepełnosprawności, o którym mowa w komunikacie dyrektora CKE w sprawie szczegółowej informacji o sposobach dostosowania warunków i form przeprowadzania egzaminu zawodowego.

Osoby posiadające świadectwa szkolne uzyskane za granicą – należy przez to rozumieć osoby posiadające świadectwa szkolne uzyskane za granicą, uznane za równorzędne ze świadectwami ukończenia odpowiednich polskich szkół.

Zdający ze specjalnymi potrzebami edukacyjnymi – należy przez to rozumieć:

- uczniów, słuchaczy, absolwentów posiadających orzeczenie o potrzebie kształcenia specjalnego lub orzeczenie o potrzebie indywidualnego nauczania, lub opinię poradni psychologiczno-pedagogicznej, w tym poradni specjalistycznej o specyficznych trudnościach w uczeniu się, lub zaświadczenie o stanie zdrowia wydane przez lekarza stwierdzające chorobę lub niesprawność czasową, lub opinię rady pedagogicznej wskazującą konieczność dostosowania warunków egzaminu ze względu na trudności adaptacyjne związane z wcześniejszym kształceniem za granicą, zaburzenia komunikacji językowej, lub sytuację kryzysową lub traumatyczną,
- osoby niewidome, słabowidzące, niesłyszące, słabosłyszące, z niepełnosprawnością ruchową, w tym z afazją, z niepełnosprawnością intelektualną w stopniu lekkim, z autyzmem, w tym z zespołem Aspergera, posiadające zaświadczenie lekarskie potwierdzające występowanie danej dysfunkcji, przystępujące do egzaminu zawodowego na podstawie świadectwa szkolnego uzyskanego za granicą lub ukończonego kwalifikacyjnego kursu zawodowego lub decyzji dyrektora okręgowej komisji egzaminacyjnej o dopuszczeniu do egzaminu eksternistycznego zawodowego.