

INFORMATOR O EGZAMINIE ZAWODOWYM

**PRACOWNIK POMOCNICZY STOLARZA
932918**

**(kształcenie według podstawy programowej kształcenia w zawodzie
szkolnictwa branżowego z 2019 r.)**

 **CENTRALNA
KOMISJA
EGZAMINACYJNA**

WARSZAWA 2020

Informator opracowała Centralna Komisja Egzaminacyjna w Warszawie
we współpracy z Okręgową Komisją Egzaminacyjną w Łodzi



UKŁAD GRAFICZNY © CKE 2020

Więcej arkuszy znajdziesz na stronie: arkusze.pl

Spis treści

A. CZĘŚĆ OGÓLNA	5
1. Informacje ogólne o egzaminie zawodowym	6
2. Wymagania, które należy spełnić, aby przystąpić do egzaminu zawodowego	8
3. Struktura egzaminu zawodowego	14
3.1 Część pisemna egzaminu	14
3.2 Część praktyczna egzaminu	18
3.3 Podstawa uznania egzaminu za zdany	19
4. Postępowanie po egzaminie	21
5. Zasady odwołania do Kolegium Arbitrażu Egzaminacyjnego przy dyrektorze Centralnej Komisji Egzaminacyjnej	23
B. CZĘŚĆ SZCZEGÓŁOWA	24
1. Wstęp	25
2. Informacje o zawodzie	26
2.1 Kwalifikacje wyodrębnione w zawodzie	26
2.2 Zadania zawodowe	26
2.3 Możliwości kształcenia w zawodzie	26
3. Wymagania egzaminacyjne z przykładami zadań	27
<i>Kwalifikacja DRM.03 Wytwarzanie prostych wyrobów z drewna i materiałów drewnopochodnych</i>	27
3.1. Przykłady zadań do części pisemnej egzaminu	27
3.1.1 DRM.03.1 Bezpieczeństwo i higiena pracy	27
3.1.2 DRM.03.2 Podstawy stolarstwa w pracach pomocniczych	27
3.1.3 DRM.03.3 Wykonywanie prostych wyrobów z drewna i materiałów drewnopochodnych	29
3.1.4 DRM.03.4. Wykonywanie prac związanych z przygotowaniem maszyn i urządzeń stosowanych w stolarstwie	34
3.1.5 DRM.03.5 Wykonywanie napraw i renowacji wyrobów z drewna i materiałów drewnopochodnych	35
3.1.6 DRM.03.6 Język obcy zawodowy	37
3.1.7 DRM.03.7 Kompetencje personalne i społeczne	38
3.2. Przykład zadania do części praktycznej egzaminu	39
4. Podstawa programowa kształcenia w zawodzie szkolnictwa branżowego w zawodzie pracownik pomocniczy stolarza	43
C. ZAŁĄCZNIKI	54
Załącznik 1. Wykaz wybranych aktów prawnych	56
Załącznik 2. Informacja o sposobie organizacji i przeprowadzania egzaminu zawodowego	57
Załącznik 3. Wzór deklaracji przystąpienia do egzaminu zawodowego dla ucznia/słuchacza/absolwenta	58

Załącznik 3a.	Wzór deklaracji dla absolwenta, którego szkoła została zlikwidowana.....	59
Załącznik 3b.	Wzór deklaracji dla osoby, która ukończyła KKZ oraz dla osoby uczestniczącej w kwalifikacyjnym kursie zawodowym, który kończy się nie później niż na 6 tygodni przed pierwszym dniem terminu głównego egzaminu zawodowego.....	60
Załącznik 3c.	Wzór deklaracji dla osoby przystępującej do egzaminu eksternistycznego zawodowego, osoby dorosłej – uczestnika przygotowania zawodowego dorosłych oraz osoby, która ukończyła KKZ – w przypadku likwidacji podmiotu prowadzącego ten KKZ.....	61
Załącznik 3d.	Wzór deklaracji dla ucznia i słuchacza posiadającego orzeczenie o potrzebie kształcenia specjalnego wydane ze względu na niepełnosprawność, kształcącego się w zawodzie, dla którego przewidziano zawód o charakterze pomocniczym.....	62
Załącznik 4.	Wzór wniosku o wgląd do pracy egzaminacyjnej egzaminu zawodowego.....	63
Załącznik 5.	Wzór wniosku zdającego o wgląd do dokumentacji stanowiącej podstawę wszczęcia unieważnienia egzaminu zawodowego.....	64
Załącznik 6.	Wzór wniosku o weryfikację sumy punktów egzaminu zawodowego.....	65
Załącznik 7.	Wzór wniosku o dopuszczenie do egzaminu eksternistycznego zawodowego.....	67
Załącznik 7a.	Wzór wniosku o dopuszczenie do egzaminu zawodowego (uczestnik przygotowania zawodowego dorosłych)	68
Załącznik 8.	Wzór wniosku o przystąpienie do egzaminu zawodowego w terminie dodatkowym.....	69
Załącznik 9.	Wykaz Okręgowych Komisji Egzaminacyjnych	70
Załącznik 10.	Wykaz zawodów, w zakresie których nie przeprowadza się egzaminu eksternistycznego zawodowego....	71
D. SŁOWNIK POJĘĆ	72

A. CZĘŚĆ OGÓLNA

1. Informacje ogólne o egzaminie zawodowym

Egzamin zawodowy jest formą oceny poziomu opanowania wiadomości i umiejętności z zakresu jednej kwalifikacji wyodrębnionej w zawodzie ustalonych w podstawie programowej kształcenia w zawodzie szkolnictwa branżowego. Jest przeprowadzany na podstawie wymagań określonych w podstawie programowej kształcenia w zawodzie szkolnictwa branżowego.

Na podstawie rozporządzenia MEN z dnia 15 lutego 2019 r. w sprawie ogólnych celów i zadań kształcenia w zawodach szkolnictwa branżowego oraz klasyfikacji zawodów szkolnictwa branżowego oraz rozporządzenia MEN z dnia 16 maja 2019 r. w sprawie podstaw programowych kształcenia w zawodach szkolnictwa branżowego oraz dodatkowych umiejętności zawodowych w zakresie wybranych zawodów szkolnictwa branżowego od 1 września 2019 r. są wprowadzane zmiany w szkolnictwie zawodowym.

Klasyfikacja zawodów szkolnictwa branżowego, określa:

- o branże oraz zawody przyporządkowane do branż,
- o kwalifikacje wyodrębnione w zawodzie,
- o poziomy Polskiej Ramy Kwalifikacji dla kwalifikacji cząstkowych wyodrębnionych w zawodach i dla kwalifikacji pełnych.

Nowe podstawy programowe kształcenia w zawodach szkolnictwa branżowego i klasyfikacja zawodów szkolnictwa branżowego obowiązują od roku szkolnego 2019/2020 w:

- **klasie i branżowej szkoly i stopnia;**
- **semestrze i szkoly policealnej;**
- **klasie i dotychczasowego czteroletniego technikum;**
- **klasie i pięcioletniego technikum;**

– a od roku szkolnego 2020/2021 w semestrze i branżowej szkoly II stopnia,

– a w latach następnych również w kolejnych klasach lub semestrach tych szkół.

Od dnia 1 września 2020 r. przewidziano możliwość kształcenia na kwalifikacyjnych kursach zawodowych w oparciu o podstawę programową kształcenia w zawodach szkolnictwa branżowego.

Celem kształcenia zgodnie nowymi podstawami programowymi kształcenia w zawodach szkolnictwa branżowego wprowadzonymi od 1 września 2019 roku jest przygotowanie uczących się do wykonywania pracy zawodowej, aktywnego funkcjonowania na zmieniającym się rynku pracy oraz do nabycia dodatkowych uprawnień zawodowych w zakresie wybranych zawodów, dodatkowych umiejętności zawodowych lub kwalifikacji rynkowych funkcjonujących w Zintegrowanym Systemie Kwalifikacji.

Kształcenie w zawodach szkolnictwa branżowego jest prowadzone w oparciu o podstawy programowe kształcenia w zawodach szkolnictwa branżowego, opisane w formie oczekiwanych efektów kształcenia: wiedzy, umiejętności zawodowych oraz kompetencji personalnych i społecznych.

W podstawie programowej kształcenia w zawodzie szkolnictwa branżowego dla każdej kwalifikacji są wskazane jednostki efektów kształcenia obejmujące:

- 1) bezpieczeństwo i higienę pracy;
- 2) jednostki efektów kształcenia typowe dla danej kwalifikacji;
- 3) język obcy zawodowy;
- 4) kompetencje personalne i społeczne;
- 5) organizację pracy małych zespołów (wyłącznie dla zawodów nauczanych na poziomie technika).

Zawody szkolnictwa branżowego są przyporządkowane do 32 branż, uwzględniając specyfikę umiejętności zawodowych lub zakres, w jakim umiejętności te są wykorzystywane podczas wykonywania zadań zawodowych. Zawody są jedno- lub dwukwalifikacyjne. Zawody jednokwalifikacyjne są przede wszystkim zawodami nauczonymi w branżowej szkole i stopnia. w technikum dominują zawody dwukwalifikacyjne.

W zawodach nauczanych w technikum pierwszą kwalifikacją jest w wielu przypadkach kwalifikacja wyodrębniona w zawodzie nauczonym w branżowej szkole i stopnia, stanowiąca merytoryczną i programową podbudowę do uzyskiwania kolejnych – wyższych kwalifikacji w innym zawodzie w ramach tej samej branży.

W niektórych zawodach, dla których podbudowę merytoryczną i programową stanowi więcej niż jeden zawód nauczany w branżowej szkole i stopnia, można wybrać kwalifikację stanowiącą pierwszą kwalifikację wyodrębnioną w zawodzie nauczonym na poziomie technika.

Egzamin zawodowy jest egzaminem umożliwiającym uzyskanie certyfikatu kwalifikacji zawodowej w zakresie jednej kwalifikacji, a w przypadku uzyskania certyfikatów kwalifikacji zawodowych ze wszystkich kwalifikacji wyodrębnionych w danym zawodzie oraz posiadania odpowiedni dla danego zawodu wykształcenia zasadniczego zawodowego lub wykształcenia zasadniczego branżowego, wykształcenia średniego branżowego lub wykształcenia średniego - również dyplomu zawodowego.

Egzamin zawodowy jest egzaminem zewnętrznym. Umożliwia uzyskanie porównywalnej i obiektywnej oceny poziomu osiągnięć zdającego poprzez zastosowanie jednolitych wymagań, kryteriów oceniania i zasad przeprowadzania egzaminu, opracowanych przez instytucje zewnętrzne, funkcjonujące niezależnie od systemu kształcenia.

Rolę instytucji zewnętrznych pełnią: Centralna Komisja Egzaminacyjna i osiem okręgowych komisji egzaminacyjnych, powołanych przez Ministra Edukacji Narodowej w 1999 roku. Na terenie swojej działalności okręgowe komisje egzaminacyjne ([Załącznik 9](#)) przygotowują, organizują i przeprowadzają zewnętrzne egzaminy zawodowe. Egzaminy oceniają zewnętrzni egzaminatorzy.

Dla kogo jest przeprowadzany egzamin zawodowy?

Do egzaminu zawodowego:

- przystępują uczniowie branżowych szkół i stopnia niebędący młodocianymi pracownikami oraz uczniowie będący młodocianymi pracownikami zatrudnionymi w celu przygotowania zawodowego u pracodawcy niebędącego rzemieślnikiem, uczniowie techników oraz słuchacze branżowych szkół II stopnia i szkół policealnych - dla tych zdających przystąpienie do egzaminu jest obowiązkowe,
- mogą przystąpić:
 - ◇ uczniowie branżowych szkół i stopnia będący młodocianymi pracownikami zatrudnionymi w celu przygotowania zawodowego u pracodawcy będącego rzemieślnikiem,
 - ◇ absolwenci branżowych szkół i stopnia, branżowych szkół II stopnia, techników i szkół policealnych oraz absolwenci szkół ponadgimnazjalnych: zasadniczych szkół zawodowych i techników,
 - ◇ osoby, które ukończyły kwalifikacyjny kurs zawodowy,
 - ◇ osoby dorosłe, które ukończyły praktyczną naukę zawodu dorosłych lub przyuczenie do pracy dorosłych, jeżeli program przyuczenia do pracy uwzględniał wymagania określone w podstawie programowej kształcenia w zawodzie szkolnictwa branżowego lub podstawie programowej kształcenia w zawodach,
 - ◇ osoby spełniające warunki dopuszczenia do egzaminu eksternistycznego zawodowego.

Uwaga: Do egzaminu eksternistycznego zawodowego będą mogły przystąpić osoby, które po raz pierwszy złożą wniosek o dopuszczenie do egzaminu eksternistycznego zawodowego **po dniu 31 stycznia 2021 roku**.

2. Wymagania, które należy spełnić, aby przystąpić do egzaminu zawodowego

Organizacja i przebieg egzaminu zawodowego zostały ujęte w rozporządzeniu *Ministra Edukacji Narodowej z dnia 28 sierpnia 2019 r. w sprawie szczegółowych warunków i sposobu przeprowadzania egzaminu zawodowego oraz egzaminu potwierdzającego kwalifikacje w zawodzie (Dz.U. 2019 poz. 1707)*

Przed egzaminem zawodowym każdy zdający musi złożyć deklarację nie później niż do:

- a) **dnia 15 września** – jeżeli przystępuje do egzaminu zawodowego, którego termin główny został określony w komunikacie, między 2 listopada a 28 lutego danego roku szkolnego;
- b) **dnia 7 lutego** – jeżeli przystępuje do egzaminu zawodowego, którego termin główny został określony w komunikacie, między 1 kwietnia a 31 sierpnia danego roku szkolnego.

Jeśli jesteś **uczniem** lub **słuchaczem**, który zamierza przystąpić do egzaminu zawodowego, to powinieneś:

1. wypełnić pisemną deklarację dotyczącą przystąpienia do egzaminu zawodowego (**Załącznik 3**),
2. złożyć wypełnioną deklarację **dyrektorowi szkoły**.

Uwaga: *Jeżeli posiadasz orzeczenie o potrzebie kształcenia specjalnego wydane ze względu na niepełnosprawność, i kształcisz się w zawodzie, dla którego przewidziano zawód o charakterze pomocniczym wypełnij pisemną deklarację dotyczącą przystąpienia do egzaminu zawodowego (**Załącznik 3d**);*

Jeśli jesteś **absolwentem**, który zamierza przystąpić do egzaminu zawodowego, to powinieneś:

- 1) wypełnić pisemną deklarację dotyczącą przystąpienia do egzaminu zawodowego (**Załącznik 3**);
- 2) złożyć wypełnioną deklarację **dyrektorowi szkoły**, którą ukończyłeś,
- 3) dołączyć świadectwo ukończenia szkoły prowadzącej kształcenie w zawodzie z wyodrębnioną kwalifikacją, z zakresu której zamierzasz przystąpić do egzaminu zawodowego.

Jeśli jesteś **absolwentem** branżowej szkoły I stopnia, będącym uczniem branżowej szkoły II stopnia, który **nie zdał egzaminu zawodowego w** zawodzie nauczonym w branżowej szkole I stopnia, który zamierza przystąpić do egzaminu zawodowego to powinieneś:

- 1) wypełnić pisemną deklarację dotyczącą przystąpienia do egzaminu zawodowego (**Załącznik 3**);
- 2) złożyć wypełnioną deklarację **dyrektorowi branżowej szkoły I stopnia**, którą ukończyłeś;
- 3) dołączyć świadectwo ukończenia branżowej szkoły I stopnia.

Jeśli jesteś **absolwentem szkoły**, która została zlikwidowana lub przekształcona, i zamierzasz przystąpić do egzaminu zawodowego, to powinieneś:

- 1) wypełnić pisemną deklarację dotyczącą przystąpienia do egzaminu zawodowego (**Załącznik 3a**) i złożyć **dyrektorowi okręgowej komisji egzaminacyjnej** właściwej ze względu na twoje miejsce zamieszkania;
- 2) dołączyć świadectwo ukończenia szkoły.

Jeśli jesteś **osobą, która ukończyła kwalifikacyjny kurs zawodowy** to powinieneś:

- 1) wypełnić pisemną deklarację dotyczącą przystąpienia do egzaminu zawodowego (**Załącznik 3b**);
- 2) złożyć wypełnioną deklarację **podmiotowi prowadzącemu kwalifikacyjny kurs zawodowy**;
- 3) dołączyć oryginał zaświadczenia o ukończeniu tego kursu zawodowego.

Jeśli jesteś **osobą, uczestniczącą w kwalifikacyjnym kursie zawodowym**, który kończy się nie później niż na 6 tygodni przed pierwszym dniem terminu głównego egzaminu zawodowego, to powinieneś:

- 1) wypełnić pisemną deklarację dotyczącą przystąpienia do egzaminu zawodowego (**Załącznik 3b**);
- 2) złożyć wypełnioną deklarację **podmiotowi prowadzącemu kwalifikacyjny kurs zawodowy**;
- 3) dołączyć oryginał zaświadczenia o ukończeniu kwalifikacyjnego kursu zawodowego niezwłocznie po jego ukończeniu.

Uwaga: w przypadku likwidacji podmiotu prowadzącego kwalifikacyjny kurs zawodowy, jeżeli ukończyłeś ten kurs i nie złożyłeś deklaracji temu podmiotowi, lub ponownie przystępujesz do egzaminu zawodowego, składasz deklarację **dyrektorowi okręgowej komisji egzaminacyjnej właściwej ze względu na miejsce realizacji kwalifikacyjnego kursu zawodowego**, wraz z zaświadczeniem o ukończeniu kwalifikacyjnego kursu zawodowego.

Jeśli jesteś osobą **dorośli – uczestnikiem praktycznej nauki zawodu dorosłych** lub przyuczenia do pracy dorosłych, to powinieneś:

- 1) wypełnić pisemną deklarację dotyczącą przystąpienia do egzaminu zawodowego (**Załącznik 3c**);
- 2) złożyć wypełnioną deklarację **dyrektorowi okręgowej komisji egzaminacyjnej właściwej ze względu na miejsce zamieszkania**,
- 3) dołączyć zaświadczenie o ukończeniu przygotowania zawodowego dorosłych.

Jeśli jesteś osobą, która zamierza przystąpić **do egzaminu eksternistycznego zawodowego**, to powinieneś:

- 1) wypełnić wniosek o dopuszczenie do egzaminu eksternistycznego zawodowego (**Załącznik 7**);
- 2) wypełnić pisemną deklarację dotyczącą przystąpienia do egzaminu zawodowego (**Załącznik 3c**);
- 3) złożyć wypełniony wniosek wraz z deklaracją **dyrektorowi okręgowej komisji egzaminacyjnej właściwej ze względu na miejsce zamieszkania**;
- 4) dołączyć dokumenty potwierdzające co najmniej dwa lata kształcenia lub pracy w zawodzie, w którym wyodrębniono daną kwalifikację zgodnie z klasyfikacją zawodów szkolnictwa branżowego z wyodrębnioną kwalifikacją.

Termin składania wniosku:

- **do dnia 7 lutego** – jeżeli zamierzasz przystąpić do egzaminu w tym samym roku, w którym składasz wniosek,
- **do dnia 15 września** – jeżeli zamierzasz przystąpić do tego egzaminu w roku następnym.

Uwaga: Jeżeli ukończyłeś **kwalifikacyjny kurs zawodowy** lub jesteś **osobą dorosłą, która ukończyła praktyczną naukę zawodu dorosłych** lub **przyuczenie do pracy dorosłych** lub **osobą przystępującą do egzaminu eksternistycznego zawodowego**, twoja deklaracja musi zawierać także informację o zdaniu egzaminu zawodowego z zakresu innej kwalifikacji wyodrębnionej w tym samym zawodzie, w którym zamierzasz przystąpić do egzaminu zawodowego, jeżeli taki egzamin zdałeś.

Jeśli jesteś **absolwentem posiadającym świadectwo lub inny dokument, wydane za granicą**, potwierdzające w Rzeczypospolitej Polskiej wykształcenie zasadnicze zawodowe, wykształcenie zasadnicze branżowe, wykształcenie średnie branżowe lub wykształcenie średnie lub posiadasz świadectwo szkolne uzyskane za granicą uznane za równorzędne świadectwu ukończenia odpowiedniej szkoły ponadgimnazjalnej lub szkoły ponadpodstawowej i zamierzasz przystąpić do egzaminu zawodowego, to powinieneś:

- 1) wypełnić pisemną deklarację dotyczącą przystąpienia do egzaminu zawodowego (**Załącznik 3c**);
- 2) złożyć wypełnioną deklarację **dyrektorowi komisji okręgowej właściwej ze względu na miejsce zamieszkania**, a w przypadku osób posiadających miejsce zamieszkania za granicą – dyrektorowi komisji okręgowej właściwej ze względu na ostatnie miejsce zamieszkania na terytorium Rzeczypospolitej Polskiej,
- 3) dołączyć zaświadczenie wydane na podstawie przepisów w sprawie nostryfikacji świadectw szkolnych i świadectw maturalnych uzyskanych za granicą;
- 4) dołączyć oryginał lub duplikat świadectwa uzyskanego za granicą.

Jeśli jesteś osobą, która **nie zdała egzaminu zawodowego** i zamierza ponownie do niego przystąpić, to powinieneś:

- 1) wypełnić pisemną deklarację dotyczącą przystąpienia do egzaminu zawodowego (**Załącznik 3**);
- 2) złożyć wypełnioną deklarację po otrzymaniu informacji o wynikach egzaminu zawodowego, z zachowaniem terminu ustalonego dla składania deklaracji.

Uwaga: Jeżeli otrzymałeś informację o wynikach egzaminu zawodowego **po upływie terminu** ustalonego dla składania deklaracji, to składasz deklarację w terminie 7 dni od dnia przekazania szkole, placówce lub centrum, pracodawcy, podmiotowi prowadzącemu kwalifikacyjny kurs zawodowy tej informacji.

Jeśli jesteś **młodocianym pracownikiem** zatrudnionym w celu nauki zawodu u pracodawcy niebędącego rzemieślnikiem i **jesteś uczniem branżowej szkoły i stopnia**, to powinieneś:

- 1) wypełnić pisemną deklarację dotyczącą przystąpienia do egzaminu zawodowego (**Załącznik 3**);
- 2) złożyć deklarację **dyrektorowi szkoły**, do której uczęszczasz.

Jeśli jesteś **młodocianym pracownikiem** zatrudnionym w celu nauki zawodu u pracodawcy niebędącego rzemieślnikiem i **dokształcasz się w ośrodku** doskonalenia i doskonalenia zawodowego lub u pracodawcy, **zdajesz eksternistyczny** egzamin zawodowy i powinieneś:

- 1) wypełnić pisemną deklarację dotyczącą przystąpienia do egzaminu zawodowego (**Załącznik 3c**) i wniosek o dopuszczenie do eksternistycznego egzaminu zawodowego (**Załącznik 7**);
- 2) złożyć deklarację wraz z wnioskiem **dyrektorowi okręgowej komisji egzaminacyjnej**, w terminie określonym dla złożenia wniosku, dotyczącego egzaminu eksternistycznego zawodowego.

Jeśli jesteś **młodocianym pracownikiem** zatrudnionym u pracodawcy będącego rzemieślnikiem, zdajesz egzamin kwalifikacyjny na tytuł czeladnika przeprowadzany przez komisje egzaminacyjne izb rzemieślniczych, zgodnie z przepisami dotyczącymi egzaminów kwalifikacyjnych na tytuły czeladnika i mistrza w zawodzie.

Egzamin przeprowadzany dla ucznia – **młodocianego pracownika, osoby dorosłej**, która ukończyła praktyczną naukę zawodu dorosłych lub przyuczenie do pracy dorosłych, osoby zdającej egzamin eksternistyczny zawodowy, osoby, która jako absolwent szkoły przystępuje do egzaminu po raz trzeci i kolejny i osoby, która ukończyła kwalifikacyjny kurs zawodowy i przystępuje do egzaminu po raz trzeci i kolejny, **jest odpłatny**.

Oplata wynosi 5,5% minimalnej stawki wynagrodzenia zasadniczego nauczyciela dyplomowanego posiadającego tytuł zawodowy magistra z przygotowaniem pedagogicznym. w przypadku ponownego przystąpienia do egzaminu zawodowego przez osoby, o których mowa powyżej, opłata za ten egzamin wynosi:

- w przypadku części pisemnej – 1/3 opłaty,
- w przypadku części praktycznej – 2/3 opłaty.

Dyrektor okręgowej komisji egzaminacyjnej ustala i publikuje na swojej stronie internetowej wysokość opłaty.

Dyrektor okręgowej komisji egzaminacyjnej może zwolnić z całości lub części opłaty za egzamin zawodowy osobę o niskich dochodach, na jej wniosek. Osoby ubiegające się o zwolnienie z całości lub części opłaty za egzamin zawodowy dołączają do wniosku o dopuszczenie do egzaminu eksternistycznego (**Załącznik 7**) dokumenty potwierdzające wysokość dochodów. Opłatę za egzamin zawodowy wnosi się na rachunek bankowy wskazany przez dyrektora okręgowej komisji egzaminacyjnej. Opłatę za egzamin ucznia – młodocianego pracownika wnosi pracodawca. Dowód wniesienia opłaty składa się dyrektorowi okręgowej komisji egzaminacyjnej nie później niż na 30 dni przed terminem tego egzaminu.

Termin i miejsce przystępowania do egzaminu zawodowego

Egzamin zawodowy może być przeprowadzany w ciągu całego roku szkolnego, a w przypadku części praktycznej tego egzaminu – w szczególności w okresie ferii letnich lub zimowych, w terminach ustalonych przez dyrektora okręgowej komisji egzaminacyjnej, na podstawie harmonogramu ogłoszonego w komunikacie Dyrektora Centralnej Komisji Egzaminacyjnej.

Harmonogram przeprowadzania egzaminu zawodowego jest ogłaszany przez Dyrektora Centralnej Komisji Egzaminacyjnej nie później niż do dnia 20 sierpnia roku szkolnego poprzedzającego rok szkolny, w którym jest przeprowadzany egzamin zawodowy. Dyrektor okręgowej komisji egzaminacyjnej ogłasza termin egzaminu zawodowego na stronie internetowej okręgowej komisji egzaminacyjnej nie później niż na 5 miesięcy przed terminem głównym egzaminu zawodowego.

Dyrektor szkoły informuje uczniów i słuchaczy o **obowiązku przystąpienia do egzaminu zawodowego** odpowiednio w danym roku szkolnym lub danym semestrze.

Dyrektor Centralnej Komisji Egzaminacyjnej nie później niż do dnia 20 sierpnia roku szkolnego poprzedzającego rok szkolny, w którym jest przeprowadzany egzamin zawodowy ogłasza listę kwalifikacji wyodrębnionych w zawodach określonych w klasyfikacji zawodów szkolnictwa branżowego, z których zadania egzaminacyjne w części praktycznej egzaminu zawodowego są jawne, wraz z podaniem miejsca udostępniania tych zadań do publicznej wiadomości.

Do części pisemnej egzaminu zawodowego:

- 1) uczeń przystępuje w szkole, do której uczęszcza;
- 2) absolwent przystępuje w szkole, którą ukończył;
- 3) osoba, która ukończyła kwalifikacyjny kurs zawodowy, przystępuje w podmiocie prowadzącym kwalifikacyjny kurs zawodowy lub w miejscu wskazanym przez ten podmiot.

Informacje o terminie i miejscu egzaminu przekazuje zdającym odpowiednio dyrektor szkoły lub podmiot prowadzący kształcenie, a w przypadku osób, które złożyły deklaracje do okręgowej komisji egzaminacyjnej – dyrektor okręgowej komisji egzaminacyjnej.

Do części praktycznej egzaminu zawodowego:

- 1) uczeń przystępuje w szkole, do której uczęszcza, albo w placówce albo centrum, w którym odbywa praktyczną naukę zawodu lub u pracodawcy, u którego odbywa praktyczną naukę zawodu;
- 2) absolwent przystępuje w szkole, którą ukończył, albo w placówce albo centrum, w którym odbywał praktyczną naukę zawodu lub u pracodawcy, u którego odbywał praktyczną naukę zawodu;
- 3) osoba, która ukończyła kwalifikacyjny kurs zawodowy, przystępuje w podmiocie prowadzącym ten kurs zawodowy lub w miejscu wskazanym przez ten podmiot.

W uzasadnionych przypadkach uczniów, absolwentów lub osobę, która ukończyła kwalifikacyjny kurs zawodowy, mogą przystąpić do części praktycznej egzaminu zawodowego w innym miejscu niż miejsce określone wyżej, wskazanym przez dyrektora okręgowej komisji egzaminacyjnej.

Osoba dorosła, która ukończyła praktyczną naukę zawodu dorosłych lub przyuczenie do pracy dorosłych, oraz osoba przystępująca do egzaminu eksternistycznego zawodowego przystępują do części praktycznej egzaminu zawodowego w szkole, placówce lub centrum, u pracodawcy lub w podmiocie prowadzącym kwalifikacyjny kurs zawodowy, wskazanych przez dyrektora okręgowej komisji egzaminacyjnej.

W przypadku likwidacji lub przekształcenia szkoły lub likwidacji w szkole kształcenia w danym zawodzie dyrektor okręgowej komisji egzaminacyjnej informuje:

- 1) absolwenta o miejscu przystąpienia do części praktycznej egzaminu zawodowego nie później niż na miesiąc przed pierwszym dniem terminu głównego egzaminu zawodowego;
- 2) dyrektora szkoły, placówki lub centrum lub pracodawcę o przystąpieniu absolwenta do części praktycznej egzaminu zawodowego w danej szkole, placówce, danym centrum lub u danego pracodawcy nie później niż na 2 miesiące przed pierwszym dniem terminu głównego egzaminu zawodowego, określonym w komunikacie.

Uwaga: Dyrektor szkoły, w której zlikwidowano kształcenie w danym zawodzie może wystąpić do dyrektora okręgowej komisji egzaminacyjnej z wnioskiem o wskazanie dla **absolwenta** miejsca przeprowadzenia części praktycznej egzaminu zawodowego, w której rezultatem końcowym wykonania zadania lub zadań egzaminacyjnych jest wyrób lub usługa. Wniosek dyrektor szkoły składa w terminie 7 dni od dnia otrzymania deklaracji złożonej przez absolwenta.

Dostosowanie warunków i formy egzaminu do indywidualnych potrzeb edukacyjnych i możliwości psychofizycznych

Do egzaminu zawodowego w warunkach dostosowanych do potrzeb edukacyjnych oraz możliwości psychofizycznych, wynikających ze stanu zdrowia może przystąpić:

- uczeń albo słuchacz posiadający orzeczenie o potrzebie indywidualnego nauczania lub absolwent, który w roku szkolnym, w którym przystępuje do egzaminu zawodowego, posiadał orzeczenie o potrzebie indywidualnego nauczania, na podstawie tego orzeczenia;
- uczeń, słuchacz albo absolwent posiadający opinię poradni psychologiczno-pedagogicznej o specyficznych trudnościach w uczeniu się, na podstawie tej opinii;
- uczeń, słuchacz albo absolwent, który w roku szkolnym, w którym przystępuje do egzaminu zawodowego, był objęty pomocą psychologiczno-pedagogiczną w szkole ze względu na trudności adaptacyjne związane z wcześniejszym kształceniem za granicą, zaburzenia komunikacji językowej lub sytuację kryzysową lub traumatyczną, na podstawie pozytywnej opinii rady pedagogicznej;
- zdający niewidomy, słabowidzący, niesłyszący, słabosłyszący, z niepełnosprawnością ruchową, w tym z afazją, z niepełnosprawnością intelektualną w stopniu lekkim lub z autyzmem, w tym z zespołem Aspergera, na podstawie zaświadczenia potwierdzającego występowanie danej dysfunkcji, wydanego przez lekarza;
- zdający chory lub niesprawny czasowo, na podstawie zaświadczenia o stanie zdrowia wydanego przez lekarza.

Dokumenty potwierdzające specyficzne trudności lub potrzeby edukacyjne lub zaświadczenie o stanie zdrowia uczniów, słuchacz albo absolwent dołącza do deklaracji.

Zaświadczenie potwierdzające występowanie danej dysfunkcji lub zaświadczenie o stanie zdrowia zdający dołącza do:

- 1) deklaracji – w przypadku osoby, która ukończyła kwalifikacyjny kurs zawodowy;
- 2) wniosku o dopuszczenie do egzaminu zawodowego, w przypadku osoby dorosłej, która ukończyła praktyczną naukę zawodu dorosłych lub przyuczenie do pracy dorosłych;
- 3) wniosku o dopuszczenie do egzaminu eksternistycznego zawodowego, w przypadku osoby przystępującej do egzaminu eksternistycznego zawodowego.

Uwaga: w szczególnych przypadkach zaświadczenie potwierdzające występowanie danej dysfunkcji lub zaświadczenie o stanie zdrowia można przedłożyć w terminie późniejszym niż termin złożenia deklaracji i wniosku.

Informacja o szczegółach dotyczących dostosowania warunków i form przeprowadzania egzaminu zawodowego jest publikowana na stronie Centralnej Komisji Egzaminacyjnej www.cke.gov.pl w komunikacie dyrektora Centralnej Komisji Egzaminacyjnej w sprawie szczegółowych sposobów dostosowania warunków i form przeprowadzania egzaminu zawodowego do potrzeb zdających ze specjalnymi potrzebami edukacyjnymi.

Egzamin zawodowy zdającego z orzeczeniem o potrzebie kształcenia specjalnego

Uczeń, słuchacz albo absolwent posiadający orzeczenie o potrzebie kształcenia specjalnego, wydane ze względu na niepełnosprawność, może przystąpić do egzaminu zawodowego w warunkach i formie dostosowanych do rodzaju niepełnosprawności, na podstawie tego orzeczenia.

Uczeń, słuchacz albo absolwent posiadający orzeczenie o potrzebie kształcenia specjalnego, wydane ze względu na niedostosowanie społeczne lub zagrożenie niedostosowaniem społecznym, może przystąpić do egzaminu zawodowego w warunkach dostosowanych do jego potrzeb edukacyjnych oraz możliwości psychofizycznych, wynikających odpowiednio z niedostosowania społecznego lub zagrożenia niedostosowaniem społecznym, na podstawie tego orzeczenia.

Uczeń, posiadający orzeczenie o potrzebie kształcenia specjalnego wydane ze względu na niepełnosprawność, który kształci się w zawodzie, dla którego przewidziano zawód o charakterze pomocniczym, może przystąpić do egzaminu zawodowego na podstawie wymagań określonych w podstawie programowej kształcenia w zawodzie szkolnictwa branżowego dla:

- 1) zawodu, w którym się kształci albo
- 2) zawodu o charakterze pomocniczym przewidzianego dla zawodu, w którym się kształci. Orzeczenie o potrzebie kształcenia specjalnego uczeń, słuchacz albo absolwent dołącza do deklaracji.

3. Struktura egzaminu zawodowego

Egzamin zawodowy składa się z części pisemnej i części praktycznej.

3.1 Część pisemna egzaminu

Część pisemna jest przeprowadzana w formie testu pisemnego z wykorzystaniem elektronicznego systemu przeprowadzania egzaminu zawodowego, po uzyskaniu upoważnienia przez szkołę, placówkę, centrum, pracodawcę lub podmiot prowadzący kwalifikacyjny kurs zawodowy przeprowadzający egzamin.

Część pisemna trwa 60 minut i przeprowadzana jest w formie testu składającego się z 40 zadań zamkniętych zawierających cztery odpowiedzi do wyboru, z których tylko jedna odpowiedź jest poprawna.

Organizacja i przebieg części pisemnej egzaminu zawodowego

W czasie trwania części pisemnej egzaminu zawodowego każdy zdający pracuje przy indywidualnym stanowisku egzaminacyjnym wspomagany elektronicznie.

Egzamin w części pisemnej z wykorzystaniem elektronicznego systemu przeprowadzania egzaminu

1. Przed zalogowaniem się do systemu zdający uzyskuje informację czy jego stanowisko komputerowe spełnia wszystkie wymagania

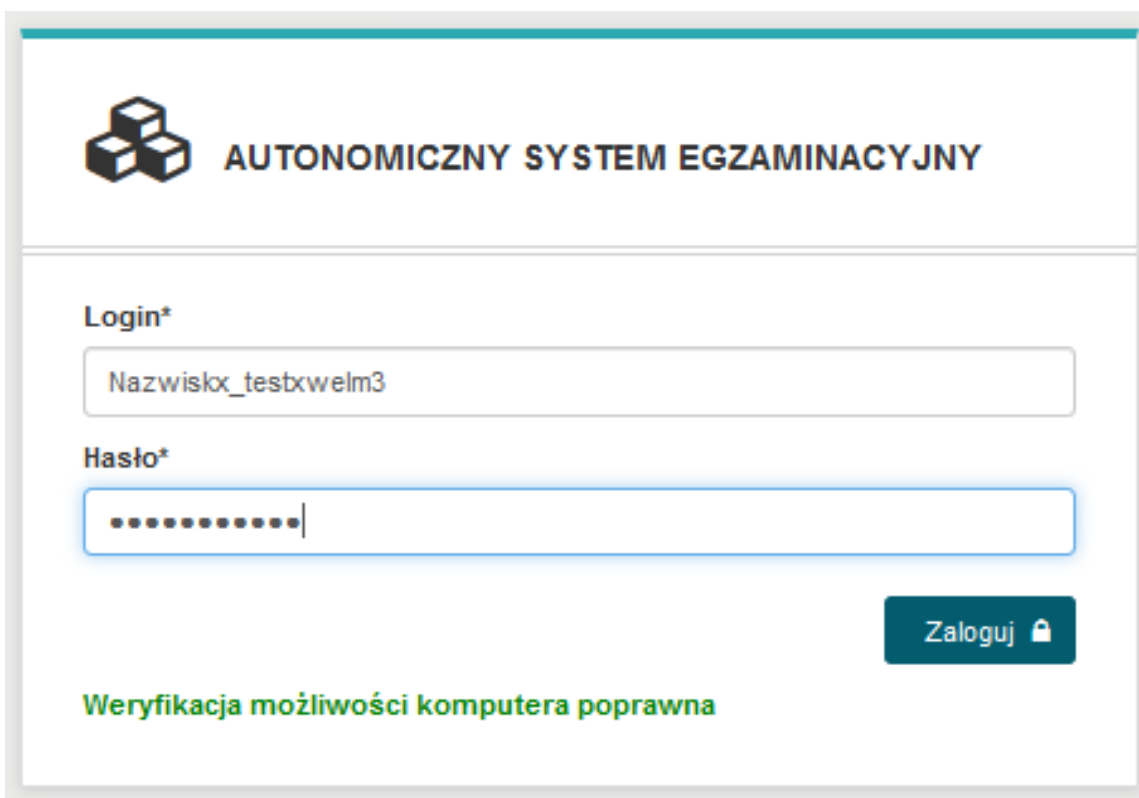

 **AUTONOMICZNY SYSTEM EGZAMINACYJNY**

Login*

Hasło*

Zaloguj 

Weryfikacja możliwości komputera poprawna

Jeżeli stanowisko nie spełnia wymagań, wyświetlona zostanie na czerwono informacja jak poniżej

AUTONOMICZNY SYSTEM EGZAMINACYJNY

Login*

Hasło*

Zaloguj

Weryfikacja możliwości komputera niepoprawna!

W takim wypadku należy zmienić lub uaktualnić wersję przeglądarki Internetowej.

2. Po zalogowaniu się do egzaminu treningowego należy potwierdzić zapoznanie się z **INSTRUKCJA OBSŁUGI** egzaminu.

AUTONOMICZNY SYSTEM EGZAMINACYJNY INSTRUKCJA OBSŁUGI

ZDAJĄCY: IMIE_TESTOWE NAZWISKO_TESTOWE

WYLOGUJ Z SYSTEMU

Zobowiązanie

- Potwierdzam, że zapoznałem się wcześniej z instrukcją opisującą przebieg egzaminu pisemnego w wersji elektronicznej.
- Potwierdzam, że przystępuję do egzaminu pisemnego w wersji elektronicznej.

Rezygnuję Akceptuję

Instrukcja obsługi egzaminu dla zdającego jest dla niego dostępna po wybraniu z górnego menu INSTRUKCJA OBSŁUGI

Instrukcja

Po zalogowaniu się do aplikacji Zdający musi potwierdzić zapoznanie się z niniejszą instrukcją przez naciśnięcie przycisku **Akceptuję**. Naciśnięcie przycisku **Rezygnacja** spowoduje wylogowanie z aplikacji.

Zobowiązanie

- Potwierdzam, że zapoznałem się wcześniej z instrukcją opisującą przebieg egzaminu pisemnego w wersji elektronicznej.
- Potwierdzam, że przystępuję do egzaminu pisemnego w wersji elektronicznej.

Po zaakceptowaniu zobowiązania wyświetla się ekran rozpoczęcia egzaminu. Aby rozpocząć egzamin naciska przycisk **Start**.

Rozpoczęcie egzaminu

Czy chcesz rozpocząć egzamin? Po kliknięciu przycisku "Start" nastąpi przekierowanie na stronę zdawania egzaminu i od tego momentu zacznie się liczenie czasu.

Start

W oknie Egzamin – lista zadań Zdający widzi trzy sekcje: menu górne, listę zadań w centralnej części ekranu i informacje dodatkowe po prawej stronie.

Zamknij

3. Rozpoczęcie egzaminu treningowego (odliczanie czasu) następuje po wybraniu przez zdającego przycisku **Start**

The screenshot shows the top navigation bar with the system logo, name 'AUTONOMICZNY SYSTEM EGZAMINACYJNY', a help icon, and 'INSTRUKCJA OBSŁUGI'. On the right, it displays 'ZDAJĄCY: IMIE_TESTOWE NAZWISKO_TESTOWE' and a 'WYLOGUJ Z SYSTEMU' link. The main heading is 'Rozpoczęcie egzaminu z kwalifikacji: HGT.02'. Below it is a question: 'Czy chcesz rozpocząć egzamin? Po kliknięciu przycisku "Start" nastąpi przekierowanie na stronę zdawania egzaminu i od tego momentu rozpocznie się liczenie czasu.' A prominent blue 'Start' button is centered at the bottom.

4. Zdający może udzielać odpowiedzi do zadań w dowolnej kolejności. Zadania, na które jeszcze nie udzielił odpowiedzi oznaczane są kolorem czerwonym. Dodatkowo liczba udzielonych oraz nieudzielonych odpowiedzi wyświetlana jest po prawej stronie ekranu wraz z czasem jaki pozostał do zakończenia egzaminu dla tego zdającego.

The screenshot shows the 'EGZAMIN - LISTA ZADAŃ' screen. The top navigation bar is identical to the previous screenshot. The main content area is a table with 12 rows, each representing a task. The first two tasks are marked as 'Udzielono odpowiedzi (możesz zmienić odpowiedź)' in green. Tasks 3 through 12 are marked as 'Nie udzielono odpowiedzi' in red. On the right side, there is a summary panel with the following information: 'Kwalifikacja: HGT.02', 'Czas rozpoczęcia egzaminu: 2018-05-28 10:56:28', 'Czas zakończenia egzaminu: 2018-05-28 11:56:28', 'Liczba udzielonych odpowiedzi: 2', 'Liczba nieudzielonych odpowiedzi: 38' (highlighted in red), and 'Do końca egzaminu pozostało: 59:34'. At the bottom right, there is a 'Zakończ egzamin' button with a right-pointing arrow.

5. Do każdego zadania zdający może powrócić, ponownie przeczytać i jeżeli uzna to za niezbędne zmienić wskazanie poprawnej odpowiedzi.

 **AUTONOMICZNY SYSTEM EGZAMINACYJNY** [INSTRUKCJA OBSŁUGI](#) ZDAJĄCY: IMIE_TESTOWE NAZWISKO_TESTOWE WYLOGUJ Z SYSTEMU

Liczba udzielonych odpowiedzi: 26 Do końca egzaminu pozostało: **53:32**

ZADANIE NR: 27

Zielony groszek zachowa właściwą barwę, jeśli będzie gotowany

- A. w małej ilości wody, w naczyniu odkrytym.
- B. w dużej ilości wody, w naczyniu odkrytym.
- C. w dużej ilości wody, w naczyniu przykrytym.
- D. w małej ilości wody, w naczyniu przykrytym.

Anuluj Zapisz odpowiedź ✓

6. Jeżeli zostanie udzielonych już 40 odpowiedzi, zdający może zakończyć egzamin przyciskiem **Zakończ egzamin** (zdarzenie analogiczne z oddaniem karty odpowiedzi w przypadku egzaminu z wydrukowanymi arkuszami)

 **AUTONOMICZNY SYSTEM EGZAMINACYJNY** [INSTRUKCJA OBSŁUGI](#) ZDAJĄCY: IMIE_TESTOWE NAZWISKO_TESTOWE WYLOGUJ Z SYSTEMU

EGZAMIN - LISTA ZADAŃ

Zadanie 1	Udzielono odpowiedzi (możesz zmienić odpowiedź)
Zadanie 2	Udzielono odpowiedzi (możesz zmienić odpowiedź)
Zadanie 3	Udzielono odpowiedzi (możesz zmienić odpowiedź)
Zadanie 4	Udzielono odpowiedzi (możesz zmienić odpowiedź)
Zadanie 5	Udzielono odpowiedzi (możesz zmienić odpowiedź)
Zadanie 6	Udzielono odpowiedzi (możesz zmienić odpowiedź)
Zadanie 7	Udzielono odpowiedzi (możesz zmienić odpowiedź)
Zadanie 8	Udzielono odpowiedzi (możesz zmienić odpowiedź)
Zadanie 9	Udzielono odpowiedzi (możesz zmienić odpowiedź)
Zadanie 10	Udzielono odpowiedzi (możesz zmienić odpowiedź)
Zadanie 11	Udzielono odpowiedzi (możesz zmienić odpowiedź)
Zadanie 12	Udzielono odpowiedzi (możesz zmienić odpowiedź)

Kwalifikacja
HGT.02

Czas rozpoczęcia egzaminu
2018-05-28 10:56:28

Czas zakończenia egzaminu
2018-05-28 11:56:28

Liczba udzielonych odpowiedzi
40

Liczba nieudzielonych odpowiedzi
0

Do końca egzaminu pozostało:
48:52

Zakończ egzamin →

Zakończenie egzaminu ✕

Czy na pewno chcesz zakończyć egzamin? Nie będziesz już mógł zalogować się do systemu i zmienić odpowiedzi.

Nie, pozostań Tak, zakończ

7. Po zakończeniu egzaminu treningowego przez operatora egzaminu, zdający mogą ponownie wejść na salę, aby dowiedzieć się ile udzielili poprawnych odpowiedzi. w tym celu wystarczy, że ponownie zalogują się do portalu egzaminacyjnego. Należy pamiętać, że jest to wynik, który wymaga jeszcze oficjalnego potwierdzenia przez Okręgową Komisję Egzaminacyjną.

**AUTONOMICZNY SYSTEM EGZAMINACYJNY**

[INSTRUKCJA OBSŁUGI](#)

ZDAJĄCY:
[WYLOGUJ Z SYSTEMU](#)

Twoje odpowiedzi

Wszystkie poniższe odpowiedzi wymagają jeszcze oficjalnego potwierdzenia przez Okręgową lub Centralną Komisję Egzaminacyjną

System zapisał Twoje odpowiedzi na: 40 z 40 zadań egzaminacyjnych
Liczba Twoich poprawnych odpowiedzi wynosi: 19

Po zakończonym egzaminie należy się wylogować z elektronicznego systemu zdawania egzaminów zawodowych.

Bezpośrednio po zakończeniu części pisemnej egzaminu zawodowego zdający uzyskuje wstępną informację o liczbie poprawnie udzielonych odpowiedzi. Odpowiedzi udzielone przez zdających zostają zapisane i zarchiwizowane w elektronicznym systemie przeprowadzania egzaminu zawodowego, a następnie przesłane w postaci elektronicznej do okręgowej komisji egzaminacyjnej.

Dostęp do treści rozwiązywanych zadań egzaminacyjnych i udzielonych odpowiedzi jest możliwy przez okres dwóch tygodni po zakończeniu części pisemnej egzaminu zawodowego w miejscu, w którym zdający przystąpili do tej części, po wpisaniu w elektronicznym systemie przeprowadzania egzaminu zawodowego nazwy użytkownika i hasła zawartych w karcie identyfikacyjnej.

Zwolnienie z części pisemnej egzaminu zawodowego

Laureaci i finaliści turniejów lub olimpiad tematycznych związanych z wybraną dziedziną wiedzy, są zwolnieni z części pisemnej egzaminu zawodowego na podstawie zaświadczenia stwierdzającego uzyskanie tytułu odpowiednio laureata lub finalisty. Zaświadczenie przedkłada się przewodniczącemu zespołu egzaminacyjnego. Zwolnienie laureata lub finalisty turnieju lub olimpiady tematycznej z części pisemnej egzaminu zawodowego jest równoznaczne z uzyskaniem z części pisemnej egzaminu zawodowego najwyższego wyniku, czyli 100%.

Wykaz turniejów i olimpiad tematycznych do publicznej wiadomości podaje minister właściwy do spraw oświaty i wychowania.

3.2 Część praktyczna egzaminu

Część praktyczna egzaminu polega na wykonaniu przez zdającego na stanowisku egzaminacyjnym zadania praktycznego, którego rezultatem może być wyrób, usługa czy też dokumentacja.

Wyróżnia się cztery modele praktycznej części egzaminu:

- model **w** – gdy rezultatem końcowym jest wyrób lub usługa,
- model **wk** – gdy rezultatem końcowym jest wyrób lub usługa, uzyskane z wykorzystaniem komputera,
- model **d** – gdy jedynym rezultatem końcowym jest dokumentacja,
- model **dk** – gdy jedynym rezultatem końcowym jest dokumentacja uzyskana z wykorzystaniem komputera.

W modelu części praktycznej w **i wk** przebieg oraz oczekiwane rezultaty wykonania zadania podlegają ocenie przez egzaminatora w trakcie trwania egzaminu lub bezpośrednio po jego zakończeniu.

W modelu **d i dk** rezultaty w formie dokumentacji są oceniane przez egzaminatorów po egzaminie.

Dyrektor okręgowej komisji egzaminacyjnej ustala szczegółowy harmonogram przeprowadzania części praktycznej egzaminu zawodowego uwzględniając harmonogram określony przez dyrektora Centralnej Komisji Egzaminacyjnej w komunikacie i przekazuje go przewodniczącym zespołów egzaminacyjnych nie później niż na 3 miesiące przed pierwszym dniem terminu głównego egzaminu zawodowego.

Dyrektor Centralnej Komisji Egzaminacyjnej, nie wcześniej niż na 3 miesiące przed pierwszym dniem terminu głównego egzaminu zawodowego, określonym w komunikacie w sprawie harmonogramu egzaminu zawodowego, wskazuje zadania egzaminacyjne, które mogą zostać wykorzystane do przeprowadzenia części praktycznej egzaminu zawodowego przeprowadzanego w kwalifikacjach, dla których zadania stosowane na części praktycznej egzaminu są jawne.

Stanowisko egzaminacyjne do przeprowadzenia części praktycznej powinno być przygotowane z uwzględnieniem warunków realizacji kształcenia w danym zawodzie określonych w podstawie programowej kształcenia w zawodzie szkolnictwa branżowego, właściwych dla kwalifikacji wyodrębnionej w tym zawodzie, w zakresie której odbywa się ten egzamin.

W egzaminie mogą uczestniczyć asystenci techniczni czyli osoby posiadające kwalifikacje lub umiejętności właściwe dla zapewnienia prawidłowego funkcjonowania stanowisk egzaminacyjnych, specjalistycznego sprzętu oraz maszyn i urządzeń wykorzystywanych w czasie części praktycznej egzaminu zawodowego, której rezultatem końcowym wykonania zadania lub zadań egzaminacyjnych jest wyrób lub usługa.

Na zapoznanie się z treścią zadania egzaminacyjnego zawartego w arkuszu egzaminacyjnym oraz z wyposażeniem stanowiska egzaminacyjnego zdający ma 10 minut, których nie wlicza się do czasu trwania części praktycznej egzaminu zawodowego. Część praktyczna egzaminu zawodowego trwa nie krócej niż 120 minut i nie dłużej niż 240 minut. Czas trwania części praktycznej egzaminu zawodowego dla konkretnej kwalifikacji określony jest w części szczegółowej informatora.

W przypadku gdy rezultatem końcowym wykonania zadania lub zadań egzaminacyjnych jest wyrób lub usługa, jeden egzaminator wchodzący w skład zespołu nadzorującego obserwuje i ocenia 6 zdających przystępujących do części praktycznej egzaminu zawodowego w miejscu przeprowadzania części praktycznej egzaminu zawodowego. Po zakończeniu części praktycznej egzaminu zawodowego zdający pozostawiają na swoich stanowiskach egzaminacyjnych rezultaty końcowe wykonania zadania lub zadań egzaminacyjnych oraz związaną z nimi dokumentację i opuszczają miejsce przeprowadzania części praktycznej egzaminu zawodowego.

W przypadku gdy jedynym rezultatem końcowym wykonania zadania lub zadań egzaminacyjnych jest dokumentacja, po zakończeniu części praktycznej egzaminu zawodowego zdający pozostawiają na swoich stanowiskach egzaminacyjnych arkusze egzaminacyjne i dokumentację i opuszczają miejsce przeprowadzania części praktycznej egzaminu.

3.3 Podstawa uznania egzaminu za zdany

Zdający zdał egzamin zawodowy, jeżeli uzyskał:

- z części pisemnej – co najmniej 50% punktów możliwych do uzyskania (czyli zdający rozwiązał poprawnie minimum 20 zadań testu pisemnego) i
- z części praktycznej – co najmniej 75% punktów możliwych do uzyskania.

Zdający, który zdał egzamin zawodowy, otrzymuje certyfikat kwalifikacji zawodowej wydany przez okręgową komisję egzaminacyjną.

Wyniki egzaminu zawodowego z części pisemnej oraz wynik z części praktycznej egzaminu zawodowego ustala dyrektor okręgowej komisji egzaminacyjnej na podstawie liczby punktów uzyskanych przez zdającego:

- w części pisemnej – po odczytaniu odpowiedzi zapisanych i zarchiwizowanych w elektronicznym systemie przeprowadzania egzaminu zawodowego;
- w części praktycznej – po elektronicznym odczytaniu karty oceny.

Dla zdającego, który zdał egzamin zawodowy, wynik egzaminu zawodowego ustalany jest według wzoru:

$$W = 0,3 \times Wp + 0,7 \times Wpr,$$

w którym poszczególne symbole oznaczają:

W - wynik z egzaminu zawodowego,

Wp - wynik z części pisemnej egzaminu zawodowego,

Wpr - wynik z części praktycznej egzaminu zawodowego.

Zdający, który nie zdał egzaminu zawodowego, otrzymuje informację o wynikach z poszczególnych części tego egzaminu, opracowaną przez okręgową komisję egzaminacyjną.

Dla zdających, którzy zdali egzaminy zawodowe ze wszystkich kwalifikacji wyodrębnionych w danym zawodzie, dyrektor okręgowej komisji egzaminacyjnej ustala końcowy wynik egzaminów zawodowych według wzoru:

$$Wk = \frac{\sum Kn}{n}$$

w którym poszczególne symbole oznaczają:

Wk - wynik końcowy z egzaminów zawodowych,

Kn - wynik z egzaminu zawodowego z kwalifikacji wyodrębnionej w zawodzie,

n - liczba kwalifikacji wyodrębnionych w danym zawodzie.

Wynik egzaminu zawodowego ustala i ogłasza dyrektor komisji okręgowej. Wynik ustalony przez dyrektora OKE jest ostateczny.

Zdający otrzymuje dyplom zawodowy, jeżeli posiada certyfikaty kwalifikacji zawodowych ze wszystkich kwalifikacji wyodrębnionych w danym zawodzie oraz posiada:

- a) wykształcenie zasadnicze branżowe albo zdał egzaminy eksternistyczne z zakresu wymagań określonych w podstawie programowej kształcenia ogólnego dla branżowej szkoły I stopnia przeprowadzane przez okręgową komisję egzaminacyjną, lub
- b) wykształcenie średnie branżowe albo zdał egzaminy eksternistyczne z zakresu wymagań określonych w podstawie programowej kształcenia ogólnego dla branżowej szkoły II stopnia przeprowadzane przez okręgową komisję egzaminacyjną.

4. Postępowanie po egzaminie

Zastrzeżenia do przebiegu egzaminu

Zdający lub rodzice niepełnoletniego zdającego, jeżeli uznają że w trakcie egzaminu zostały naruszone przepisy dotyczące jego przeprowadzania, w terminie 2 dni roboczych od dnia przeprowadzenia:

- części pisemnej egzaminu zawodowego,
- części praktycznej egzaminu zawodowego, której jedynym rezultatem końcowym wykonania zadania lub zadań egzaminacyjnych jest dokumentacja,
- części praktycznej egzaminu zawodowego, której rezultatem końcowym wykonania zadania lub zadań egzaminacyjnych jest wyrób lub usługa

mogą zgłosić pisemnie zastrzeżenie do dyrektora OKE.

Zastrzeżenie musi zawierać dokładny opis zaistniałej sytuacji będącej naruszeniem przepisów. Dyrektor OKE rozpatruje zastrzeżenie w terminie 7 dni od daty jego otrzymania. w razie stwierdzenia naruszenia przepisów, dyrektor OKE w porozumieniu z dyrektorem Centralnej Komisji Egzaminacyjnej może unieważnić daną część egzaminu w stosunku do wszystkich zdających albo zdających w jednej szkole/ centrum/placówce/ u pracodawcy lub w jednej sali, a także w stosunku do poszczególnych zdających i zarządzić jej ponowne przeprowadzenie. Nowy termin egzaminu ustala dyrektor OKE.

Unieważnienie egzaminu

Przewodniczący zespołu egzaminacyjnego może unieważnić odpowiednią część egzaminu w przypadku:

- 1) stwierdzenia niesamodzielnego rozwiązywania zadań egzaminacyjnych przez zdającego,
- 2) wniesienia przez zdającego do sali egzaminacyjnej urządzenia telekomunikacyjnego lub materiałów i przyborów pomocniczych niewymienionych w wykazie ogłoszonym przez dyrektora OKE albo korzystania przez zdającego podczas egzaminu z urządzenia telekomunikacyjnego lub niedopuszczonych do użytku materiałów i przyborów,
- 3) zakłócania przez zdającego prawidłowego przebiegu części pisemnej lub części praktycznej egzaminu zawodowego w sposób utrudniający pracę pozostałym zdającym.

W przypadku stwierdzenia podczas sprawdzania i oceniania zadania lub zadań egzaminacyjnych przez egzaminatora, jeżeli jedynym rezultatem końcowym wykonania zadania lub zadań egzaminacyjnych jest dokumentacja:

- 1) występowania w pracy zdającego jednakowych sformułowań wskazujących na udostępnienie rozwiązań innemu zdającemu lub korzystanie z rozwiązań innego zdającego,
 - 2) niesamodzielnego wykonania zadania lub zadań przez zdającego w części praktycznej egzaminu zawodowego,
- dyrektor okręgowej komisji egzaminacyjnej przekazuje zdającemu lub rodzicom niepełnoletniego zdającego pisemną informację o zamiarze unieważnienia temu zdającemu części praktycznej egzaminu zawodowego.

Zdający lub rodzice niepełnoletniego zdającego mają prawo złożyć wniosek o wgląd do dokumentacji, na podstawie której dyrektor okręgowej komisji egzaminacyjnej zamierza unieważnić część praktyczną egzaminu zawodowego ([Załącznik 5](#)). Wniosek składa się do dyrektora okręgowej komisji egzaminacyjnej w terminie 2 dni roboczych od dnia otrzymania pisemnej informacji.

Dyrektor OKE w porozumieniu z dyrektorem OKE może unieważnić egzamin zdającego lub zdających i zarządzić jego ponowne przeprowadzenie w przypadku:

- 1) niemożności ustalenia wyniku egzaminu na skutek zaginięcia lub zniszczenia kart oceny, prac egzaminacyjnych lub awarii elektronicznego systemu przeprowadzania egzaminu zawodowego,
- 2) stwierdzenia naruszenia przepisów dotyczących przeprowadzania egzaminu, na skutek zastrzeżeń zgłoszonych przez zdającego lub z urzędu, jeżeli to naruszenie mogło wpłynąć na wynik danego egzaminu.

Dokumenty potwierdzające zdanie egzaminu

Zdający, który **zdał egzamin zawodowy**, otrzymuje certyfikat kwalifikacji zawodowej wydany przez okręgową komisję egzaminacyjną.

Zdający, który **nie zdał egzaminu zawodowego**, otrzymuje informację o wynikach z poszczególnych części tego egzaminu opracowaną przez okręgową komisję egzaminacyjną.

Informację o wynikach egzaminu zawodowego, certyfikat kwalifikacji zawodowej lub dyplom zawodowy okręgowa komisja egzaminacyjna przekazuje dyrektorowi szkoły lub do podmiotu placówki, centrum lub pracodawcy, któremu uczeń lub absolwent składał deklarację przystąpienia do egzaminu zawodowego z danej kwalifikacji, lub osobie upoważnionej przez tego dyrektora szkoły, placówki lub centrum, lub pracodawcę w terminie określonym w komunikacie dyrektora Centralnej Komisji Egzaminacyjnej w sprawie harmonogramu egzaminu zawodowego.

Dyrektor szkoły, placówki lub centrum lub pracodawca albo upoważniona przez nich osoba przekazuje uczniowi lub absolwentowi informację o wynikach egzaminu zawodowego, certyfikat kwalifikacji zawodowej lub dyplom zawodowy.

Informację o wynikach egzaminu zawodowego, certyfikat kwalifikacji zawodowej lub dyplom zawodowy osoba, która ukończyła kwalifikacyjny kurs zawodowy odbiera w siedzibie podmiotu prowadzącego kwalifikacyjny kurs zawodowy, a osoba dorosła, która ukończyła praktyczną naukę zawodu dorosłych lub przyuczenie do pracy dorosłych, oraz osoba przystępująca do egzaminu eksternistycznego zawodowego odbierają we właściwej okręgowej komisji egzaminacyjnej w terminie określonym w komunikacie dyrektora Centralnej Komisji Egzaminacyjnej w sprawie harmonogramu egzaminu zawodowego.

Ponowne przystąpienie do egzaminu

Zdający – uczeń oraz słuchacz:

- 1) który z powodów losowych lub zdrowotnych uniemożliwiających przystąpienie do części pisemnej lub części praktycznej egzaminu w terminie dodatkowym został zwolniony przez dyrektora okręgowej komisji egzaminacyjnej z obowiązku przystąpienia do egzaminu zawodowego lub jego części albo
 - 2) którego część pisemna lub część praktyczna egzaminu zawodowego została unieważniona, albo
 - 3) który nie uzyskał wymaganej do zdania egzaminu zawodowego liczby punktów z danej części tego egzaminu
- ma prawo przystąpić do egzaminu zawodowego lub odpowiedniej części tego egzaminu w kolejnych terminach głównych jego przeprowadzania w trakcie nauki.

Zdający – absolwent oraz osoba, która ukończyła kwalifikacyjny kurs zawodowy:

- 1) który, nie przystąpił do egzaminu zawodowego lub odpowiedniej części tego egzaminu w wyznaczonym terminie albo
 - 2) którego część pisemna lub część praktyczna egzaminu zawodowego została unieważniona, albo
 - 3) który nie uzyskał wymaganej do zdania egzaminu zawodowego liczby punktów z danej części tego egzaminu
- ma prawo przystąpić do egzaminu zawodowego lub odpowiedniej części tego egzaminu w kolejnych terminach głównych jego przeprowadzania, z tym, że w przypadku gdy przystępuje do egzaminu zawodowego lub jego części po raz trzeci lub kolejny, zdaje ten egzamin lub jego część na zasadach określonych dla egzaminu eksternistycznego zawodowego, z tym że tego zdającego nie dotyczy wykaz zawodów, o którym mowa w art. 10 ust. 6 ustawy o systemie oświaty.

Zdający – osoba dorosła, która przystąpiła do egzaminu zawodowego po ukończeniu przygotowania zawodowego dorosłych oraz osoba, która przystąpiła do egzaminu eksternistycznego zawodowego i nie uzyskała z jednej części tego egzaminu wymaganej do zdania liczby punktów, ma prawo przystąpić do tej części egzaminu zawodowego w kolejnych terminach jego przeprowadzania przez okres 5 lat, licząc od dnia, w którym przystąpiła do tego egzaminu po raz pierwszy.

Po upływie 5 lat, licząc od dnia zakończenia roku szkolnego, w którym zdający po raz pierwszy

- 1) przystąpił do egzaminu zawodowego i nie uzyskał z jednej lub obu części tego egzaminu wymaganej do zdania liczby punktów albo
 - 2) przystąpił do egzaminu zawodowego, którego część pisemna lub część praktyczna egzaminu zawodowego została unieważniona, albo
 - 3) nie przystąpił do części pisemnej lub części praktycznej egzaminu zawodowego w wyznaczonym terminie
- zdający ten przystępuje do egzaminu zawodowego w pełnym zakresie.

Przystąpienie do egzaminu zawodowego w dodatkowym terminie.

Uczniowie:

- branżowych szkół i stopnia niebędący młodocianymi pracownikami,
- branżowych szkół i stopnia będący młodocianymi pracownikami zatrudnionymi w celu przygotowania zawodowego u pracodawcy niebędącego rzemieślnikiem,
- techników

oraz słuchacze branżowych szkół II stopnia i szkół policealnych, którzy z przyczyn losowych lub zdrowotnych, w terminie głównym:

- 1) nie przystąpili do części pisemnej lub części praktycznej egzaminu zawodowego,
- 2) przerwali egzamin zawodowy z części pisemnej lub części praktycznej

przystępują do części pisemnej lub części praktycznej tego egzaminu w **terminie dodatkowym** na udokumentowany wniosek ucznia lub słuchacza, a w przypadku niepełnoletniego ucznia lub słuchacza – jego rodziców.

Wniosek składa się do dyrektora szkoły, do której uczeń lub słuchacz uczęszcza, nie później niż w dniu, w którym odbywa się część pisemna lub część praktyczna egzaminu zawodowego. Dyrektor okręgowej komisji egzaminacyjnej w ciągu 2 dni rozpatruje wniosek, a rozstrzygnięcie jest ostateczne (**Załącznik 8**). w szczególnych przypadkach losowych lub zdrowotnych, uniemożliwiających przystąpienie do części pisemnej lub części praktycznej egzaminu zawodowego w terminie dodatkowym, dyrektor okręgowej komisji egzaminacyjnej, na udokumentowany wniosek dyrektora szkoły, może zwolnić ucznia lub słuchacza z obowiązku przystąpienia do egzaminu zawodowego lub jego części.

Wgląd do pracy egzaminacyjnej oraz weryfikacja sumy przyznanych punktów.

1. Zdający lub rodzice niepełnoletniego zdającego mają prawo wglądu do:

- 1) zadań i udzielonych odpowiedzi, (udostępniane są odpowiedzi zapisane i zarchiwizowane w elektronicznym systemie przeprowadzania egzaminu zawodowego) - w przypadku części pisemnej egzaminu zawodowego,
- 2) karty oceny - w przypadku części praktycznej egzaminu zawodowego w miejscu i czasie wskazanym przez dyrektora okręgowej komisji egzaminacyjnej,

w terminie 6 miesięcy od dnia wydania przez okręgową komisję egzaminacyjną:

- certyfikatu kwalifikacji zawodowej,
- informacji o wynikach egzaminu zawodowego.

Jeżeli rezultatem końcowym wykonania zadania egzaminacyjnego w części praktycznej egzaminu zawodowego jest dokumentacja, zdający lub rodzice niepełnoletniego zdającego, mają prawo wglądu także do tej dokumentacji.

Wniosek o wgląd do pracy egzaminacyjnej (**Załącznik 4**) może być złożony osobiście przez absolwenta lub osobę występującą w jego imieniu, lub przesłany do komisji okręgowej drogą elektroniczną, faksem lub pocztą tradycyjną.

Podczas dokonywania wglądu, zdającemu lub rodzicom niepełnoletniego zdającego, zapewnia się możliwość zapoznania się z zasadami oceniania rozwiązań zadań.

Podczas dokonywania wglądu, zdający lub rodzice niepełnoletniego zdającego, mogą sporządzać notatki i wykonywać fotografie zadań egzaminacyjnych wraz z udzieloną odpowiedzią, karty oceny lub dokumentacji.

Wnioski o wgląd są przyjmowane i rozpatrywane od dnia ogłoszenia wyników danego egzaminu. Termin wglądu jest wyznaczany w ciągu nie więcej niż 5 dni roboczych od otrzymania wniosku o wgląd.

2. Zdający lub rodzice niepełnoletniego zdającego, mogą zwrócić się z wnioskiem do dyrektora OKE w terminie 2 dni od wglądu o weryfikację sumy punktów (**Załącznik 6**). Dyrektor okręgowej komisji egzaminacyjnej informuje pisemnie zdającego lub rodziców niepełnoletniego zdającego, o wyniku weryfikacji sumy punktów, w terminie 14 dni od dnia otrzymania wniosku. Jeżeli suma punktów została podwyższona, ustalany jest nowy wynik egzaminu i dyrektor OKE:

- anuluje dotychczasowy certyfikat kwalifikacji zawodowej oraz wydaje nowy certyfikat kwalifikacji zawodowej albo
- anuluje informację oraz wydaje certyfikat kwalifikacji zawodowej, jeżeli zdający spełnił określone warunki do zdania egzaminu, albo
- anuluje dotychczasową informację oraz wydaje nową informację, jeżeli zdający nie spełnił określonych warunków do zdania egzaminu.

5. Zasady odwołania do Kolegium Arbitrażu Egzaminacyjnego przy dyrektorze Centralnej Komisji Egzaminacyjnej

Zdający, uczeń lub rodzice niepełnoletniego zdającego, mogą wnieść do Kolegium Arbitrażu Egzaminacyjnego odwołanie od wyniku weryfikacji sumy punktów z **części pisemnej egzaminu** zawodowego, za pośrednictwem dyrektora okręgowej komisji egzaminacyjnej, w terminie 7 dni od dnia otrzymania informacji o wyniku weryfikacji sumy punktów. Zdający wskazuje zadanie lub zadania egzaminacyjne, co do których nie zgadza się z przyznaną liczbą punktów, wraz z uzasadnieniem, w którym wskazuje, że rozwiązanie zadania przez składającego odwołanie:

- 1) jest merytorycznie poprawne oraz
- 2) spełnia warunki określone w poleceniu do danego zadania egzaminacyjnego

Odwołanie rozpatruje się w terminie 21 dni od dnia przekazania odwołania przez dyrektora okręgowej komisji egzaminacyjnej do dyrektora Centralnej Komisji Egzaminacyjnej (termin może być jednokrotnie przedłużony, nie więcej niż o 7 dni).

Dyrektor Centralnej Komisji Egzaminacyjnej przekazuje niezwłocznie informację o rozstrzygnięciu i treść uzasadnienia, dyrektorowi okręgowej komisji egzaminacyjnej oraz zdającemu lub rodzicom niepełnoletniego zdającego, którzy wnieśli odwołanie.

Szczegółowe zasady odwołania do Kolegium Arbitrażu Egzaminacyjnego znajdują się na stronie Centralnej Komisji Egzaminacyjnej pod adresem www.cke.gov.pl

B. CZĘŚĆ SZCZEGÓŁOWA

1. WSTĘP

Część szczegółowa informatora o egzaminie zawodowym składa się z dwóch rozdziałów:

- pierwszy zawiera informacje ogólne o kwalifikacjach wyodrębnionych w zawodzie, zadaniach zawodowych w zakresie kwalifikacji oraz możliwościach kształcenia w zawodzie,
- drugi zawiera wymagania egzaminacyjne dla kwalifikacji z przykładami zadań do części pisemnej i części praktycznej egzaminu.

Załącznikiem do tej części informatora jest podstawa programowa kształcenia w zawodzie szkolnictwa branżowego wprowadzona rozporządzeniem MEN z 2019 roku. Na podstawie wymagań określonych w tej podstawie jest przeprowadzany egzamin zawodowy z zakresu danej kwalifikacji wyodrębnionej w zawodzie.

Przez kwalifikację w zawodzie należy rozumieć wyodrębniony w danym zawodzie zestaw oczekiwanych efektów kształcenia, których osiągnięcie potwierdza certyfikat kwalifikacji zawodowej wydany przez okręgową komisję egzaminacyjną, po zdaniu egzaminu zawodowego w zakresie danej kwalifikacji.

Egzamin zawodowy przebiega w dwóch częściach: pisemnej i praktycznej.

Część pisemna egzaminu, która jest przeprowadzana na sali egzaminacyjnej z wykorzystaniem elektronicznego systemu przeprowadzania egzaminu zawodowego, trwa 60 minut i ma formę testu pisemnego składającego się z 40 zadań zamkniętych. Każde zadanie zawiera cztery odpowiedzi do wyboru, z których tylko jedna jest poprawna. Za rozwiązanie zadań w części pisemnej można uzyskać maksymalnie 40 punktów.

Część praktyczna egzaminu polega na wykonaniu przez zdającego na stanowisku egzaminacyjnym zadania praktycznego, którego rezultatem może być wyrób, usługa czy też dokumentacja.

Ocena wykonania zadania jest przeprowadzana zgodnie z zasadami oceniania ustalonymi przez Centralną Komisję Egzaminacyjną.

Przykładowe zadania zamieszczone w informatorze nie wyczerpują wszystkich możliwych zadań, które mogą wystąpić w arkuszach egzaminacyjnych. Informator nie może też być główną wskazówką do planowania procesu kształcenia w zawodzie, gdyż kształcenie powinno odbywać się zgodnie z programami nauczania opracowanymi według obowiązującej podstawy programowej kształcenia w zawodzie szkolnictwa branżowego.

Przed przystąpieniem do dalszej lektury *Informatora* warto zapoznać się z ogólnymi zasadami obowiązującymi na egzaminie zawodowym od roku szkolnego 2019/2020, określonymi w aktach prawnych wyszczególnionych w ZAŁĄCZNIKU 1 do Informatora.

Wszystkie akty prawne są również dostępne na stronie internetowej Centralnej Komisji Egzaminacyjnej (www.cke.gov.pl) oraz na stronach internetowych okręgowych komisji egzaminacyjnych.

2. INFORMACJE o ZAWODZIE

2.1 Kwalifikacje wyodrębnione w zawodzie

W zawodzie pracownik pomocniczy stolarza wyodrębniono jedną kwalifikację:

Symbol kwalifikacji-	Nazwa kwalifikacji
DRM.03.	Wytwarzanie prostych wyrobów z drewna i materiałów drewnopochodnych

2.2 Zadania zawodowe

Absolwent szkoły prowadzącej kształcenie w zawodzie pracownik pomocniczy stolarza powinien być przygotowany do wykonywania zadań zawodowych:

- 1) wykonywanie prac związanych z przygotowaniem stanowiska pracy dla prostych czynności stolarskich;
- 2) wykonywanie prostych wyrobów z drewna i materiałów drewnopochodnych;
- 3) wykonywanie prac pomocniczych w zakładzie świadczącym usługi stolarskie;
- 4) wykonywanie prac pomocniczych związanych z obsługą klientów w zakładzie przetwórstwa drzewnego;
- 5) wykonywanie prostych prac związanych z obsługą oraz konserwacją maszyn i urządzeń stosowanych w stolarstwie;
- 6) wykonywanie prostych napraw, renowacji i konserwacji wyrobów stolarskich.

2.3 Możliwości kształcenia w zawodzie

Od roku szkolnego 2019/2020 kształcenie w zawodzie pracownik pomocniczy stolarza jest realizowane w klasach pierwszych 3-letniej szkoły branżowej I stopnia.

Od 1 września 2020 r. przewidziano możliwość kształcenia na kwalifikacyjnych kursach zawodowych w zakresie kwalifikacji DRM.03. Wytwarzanie prostych wyrobów z drewna i materiałów drewnopochodnych.

Kształcenie w obu formach przeznaczone jest wyłącznie dla osób z niepełnosprawnością intelektualną w stopniu lekkim.

3. WYMAGANIA EGZAMINACYJNE z PRZYKŁADAMI ZADAŃ

Kwalifikacja *DRM.03 Wytwarzanie prostych wyrobów z drewna i materiałów drewnopochodnych*

3.1 Przykłady zadań do części pisemnej egzaminu

3.1.1 DRM.03.1 Bezpieczeństwo i higiena pracy

Jednostka efektów kształcenia: DRM.03.1. Bezpieczeństwo i higiena pracy	
Efekt kształcenia	Kryterium weryfikacji
Uczeń (zdający):	Uczeń (zdający):
3) określa skutki oddziaływania czynników szkodliwych na organizm człowieka	5) wskazuje sposoby przeciwdziałania zagrożeniom istniejącym na stanowiskach pracy
Przykładowe zadanie 1. W pomieszczeniach, w których są przechowywane materiały malarsko-lakiernicze nie wolno A. zamykać drzwi. B. otwierać okien. C. używać maski ochronnej. D. używać otwartego ognia. Odpowiedź prawidłowa: D.	

3.1.2 DRM.03.2 Podstawy stolarstwa w pracach pomocniczych

Jednostka efektów kształcenia: DRM.03.2. Podstawy stolarstwa w pracach pomocniczych	
Efekt kształcenia	Kryterium weryfikacji
Uczeń (zdający):	Uczeń (zdający):
1) posługuje się terminologią stosowaną w przemyśle drzewnym	3) klasyfikuje wyroby stolarskie
Przykładowe zadanie 2. Meble, ze względu na konstrukcję dzieli się na A. szkieletowe i skrzyniowe. B. meble do siedzenia i do spania. C. drewniane i z tworzyw sztucznych. D. z widocznym i niewidocznym podłożem. Odpowiedź prawidłowa: A.	

Jednostka efektów kształcenia:

DRM.03.2. Podstawy stolarstwa w pracach pomocniczych

Efekt kształcenia	Kryterium weryfikacji
Uczeń (zdający):	Uczeń (zdający):
3) charakteryzuje gatunki drewna, materiały drzewne i tworzywa drzewne stosowane w stolarstwie	6) rozpoznaje podstawowe tworzywa drzewne stosowane w przemyśle drzewnym: płyta wiórowa, płyta pilśniowa, płyta OSB, płyta MDF, płyta HDF

Przykładowe zadanie 3.

Na przedstawionym rysunku okleiną naturalną obustronnie wykończono

- A. płytę wiórową.
- B. płytę pilśniową.
- C. sklejkę stolarską.
- D. tarcicę obrzynaną.



Odpowiedź prawidłowa: A.

Jednostka efektów kształcenia:

DRM.03.2. Podstawy stolarstwa w pracach pomocniczych

Efekt kształcenia	Kryterium weryfikacji
Uczeń (zdający):	Uczeń (zdający):
4) rozpoznaje wady drewna oraz określa przyczyny ich powstawania	4) definiuje podstawowe wady drewna: sęk, zakorek, sinizna, zgnilizna

Przykładowe zadanie 4.

Pozostałość po gałęzi, która odpadła od pnia drzewa w wieku młodocianym, jak na przedstawionym rysunku nazywamy

- A. zawojem.
- B. obliną.
- C. sękiem
- D. sinizną.



Odpowiedź prawidłowa: C.

Jednostka efektów kształcenia: DRM.03.2. Podstawy stolarstwa w pracach pomocniczych	
Efekt kształcenia	Kryterium weryfikacji
Uczeń (zdający):	Uczeń (zdający):
5) rozróżnia rodzaje uszkodzeń drewna, materiałów drzewnych i tworzyw drzewnych	3) wskazuje przyczyny powstawania uszkodzeń drewna
<p>Przykładowe zadanie 5. Do przyczyn odkształceń elementów graniakowych z drewna litego można zaliczyć</p> <p>A. zawiły układ włókien. B. obecność owadów w drewnie. C. obecność ciał obcych w drewnie. D. równomierną szerokość słoików rocznych.</p> <p>Odpowiedź prawidłowa: A</p>	

Jednostka efektów kształcenia: DRM.03.2. Podstawy stolarstwa w pracach pomocniczych	
Efekt kształcenia	Kryterium weryfikacji
Uczeń (zdający):	Uczeń (zdający):
8) dobiera przyrządy pomiarowe do prostych prac stolarskich	2) nazywa podstawowe przyrządy pomiarowe stosowane w stolarstwie
<p>Przykładowe zadanie 6. Który przyrząd pomiarowy przedstawiono na rysunku?</p> <p>A. Kątownik prosty. B. Kątownik nastawny C. Przymiar zwijany stalowy. D. Przymiar drewniany składany.</p> <div style="text-align: right;">  </div> <p>Odpowiedź prawidłowa: C.</p>	

3.1.3 DRM.03.3 Wykonywanie prostych wyrobów z drewna i materiałów drewnopochodnych

Jednostka efektów kształcenia: DRM.03.3. Wykonywanie prostych wyrobów z drewna i materiałów drewnopochodnych	
Efekt kształcenia	Kryterium weryfikacji
Uczeń (zdający):	Uczeń (zdający):
1) charakteryzuje rodzaje obróbki podczas wykonywania wyrobów z drewna i materiałów drewnopochodnych w zakresie niezbędnym do wykonania pomocniczych prac stolarskich	1) określa rodzaje obróbki ręcznej do wykonania prostych wyrobów stolarskich
<p>Przykładowe zadanie 7. Piłowanie ręczne elementów na wymiar brutto, czyli z naddatkiem na dalszą obróbkę, to obróbka</p> <p>A. wstępna. B. ostateczna. C. zasadnicza. D. wykończeniowa.</p> <p>Odpowiedź prawidłowa: A.</p>	

Jednostka efektów kształcenia:

DRM.03.3. Wykonywanie prostych wyrobów z drewna i materiałów drewnopochodnych

Efekt kształcenia	Kryterium weryfikacji
Uczeń (zdający):	Uczeń (zdający):
2) charakteryzuje rodzaje złączeń i połączeń konstrukcji wyrobów stolarskich w zakresie niezbędnym do wykonania pomocniczych prac stolarskich	3) wykonuje połączenia widoczne w konstrukcjach wyrobów stolarskich w zakresie niezbędnym do wykonania pomocniczych prac stolarskich

Przykładowe zadanie 8.

Którą kolejność czynności należy zachować podczas wykonywania widlicy pokazanej na rysunku?

- A. Piłowanie, trasowanie, dłutowanie, szlifowanie.
- B. Szlifowanie, trasowanie, piłowanie, dłutowanie.
- C. Dłutowanie, szlifowanie, piłowanie, trasowanie.
- D. Trasowanie, piłowanie, dłutowanie, szlifowanie.

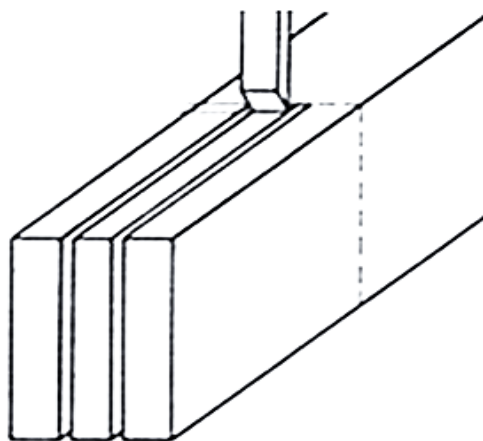

Odpowiedź prawidłowa: D

Jednostka efektów kształcenia:

DRM.03.3. Wykonywanie prostych wyrobów z drewna i materiałów drewnopochodnych

Efekt kształcenia	Kryterium weryfikacji
Uczeń (zdający):	Uczeń (zdający):
3) dobiera sposoby obróbki drewna i materiałów drewnopochodnych	2) stosuje sposoby obróbki drewna i materiałów drewnopochodnych

Przykładowe zadanie 9.

Do wykonania serii gniazd pod kołki w szerokich płaszczyznach elementów płytowych najwygodniej zastosować wiertarkę

- A. wielorzecionową.
- B. elektryczną ręczną.
- C. jednorzecionową pionową.
- D. wielorzecionową oscylacyjną.

Odpowiedź prawidłowa: A.

Jednostka efektów kształcenia: DRM.03.3. Wykonywanie prostych wyrobów z drewna i materiałów drewnopochodnych	
Efekt kształcenia	Kryterium weryfikacji
Uczeń (zdający):	Uczeń (zdający):
4) posługuje się narzędziami do obróbki ręcznej drewna i materiałów drewnopochodnych w zakresie niezbędnym do wykonania pomocniczych prac stolarskich	3) dobiera narzędzia do obróbki ręcznej drewna i materiałów drewnopochodnych,
<p>Przykładowe zadanie 10. Do wyrównania krawędzi deski o długości 2 m należy zastosować strug</p> <p>A. spust. B. gładzik. C. równiak. D. zdzierak.</p> <p>Odpowiedź prawidłowa: A.</p>	

Jednostka efektów kształcenia: DRM.03.3. Wykonywanie prostych wyrobów z drewna i materiałów drewnopochodnych	
Efekt kształcenia	Kryterium weryfikacji
Uczeń (zdający):	Uczeń (zdający):
5) posługuje się maszynami, urządzeniami i narzędziami do obróbki drewna i materiałów drewnopochodnych w zakresie niezbędnym do wykonania pomocniczych prac stolarskich	1) wskazuje przeznaczenie maszyn, urządzeń i narzędzi do maszynowej obróbki drewna i materiałów drewnopochodnych,
<p>Przykładowe zadanie 11. Przedstawione na rysunku urządzenie należy zastosować do</p> <p>A. szlifowania powierzchni. B. przecinania wzdłużnego. C. frezowania rowków. D. dłutowania otworów.</p> <div style="text-align: center;">  </div> <p>Odpowiedź prawidłowa: C</p>	

Jednostka efektów kształcenia: DRM.03.3. Wykonywanie prostych wyrobów z drewna i materiałów drewnopochodnych	
Efekt kształcenia	Kryterium weryfikacji
Uczeń (zdający):	Uczeń (zdający):
7) wykonuje pomiary elementów i wyrobów z drewna i materiałów drewnopochodnych	4) kontroluje podstawowe parametry poprawności wykonania prac stolarskich,
Przykładowe zadanie 12. Sprawdzenie wymiarów średnicy gniazda z dokładnością do jednej dziesiątej milimetra należy wykonać <ul style="list-style-type: none"> A. miarą stolarską. B. taśmą mierniczą. C. suwmiarką z noniusem. D. mikrometrem talerzykowym. Odpowiedź prawidłowa: C.	

Jednostka efektów kształcenia: DRM.03.3. Wykonywanie prostych wyrobów z drewna i materiałów drewnopochodnych	
Efekt kształcenia	Kryterium weryfikacji
Uczeń (zdający):	Uczeń (zdający):
8) posługuje się dokumentacją konstrukcyjną i technologiczną w zakresie niezbędnym do wykonania pomocniczych prac stolarskich	2) odczytuje wymiary z rysunku technicznego i zapisy z dokumentacji technologicznej
Przykładowe zadanie 13. Symbol ϕ użyty w opisie elementu „Kolek $\phi 8$ ” dotyczy jego <ul style="list-style-type: none"> A. długości. B. średnicy. C. promienia. D. szerokości. Odpowiedź prawidłowa: B.	

Jednostka efektów kształcenia: DRM.03.3. Wykonywanie prostych wyrobów z drewna i materiałów drewnopochodnych	
Efekt kształcenia	Kryterium weryfikacji
Uczeń (zdający):	Uczeń (zdający):
10) stosuje materiały do wykańczania powierzchni drewna i materiałów drewnopochodnych w zakresie niezbędnym do wykonania pomocniczych prac stolarskich	3) dobiera materiały do wykańczania powierzchni drewna i materiałów drewnopochodnych
Przykładowe zadanie 14. W celu zabezpieczenia powierzchni drewna przed ściemnieniem należy pokryć ją warstwą <ul style="list-style-type: none"> A. impregnatu Drewnochron. B. lakieru światłochronnego. C. oleju do drewna. D. wosku. Odpowiedź prawidłowa: C	

Jednostka efektów kształcenia:

DRM.03.3. Wykonywanie prostych wyrobów z drewna i materiałów drewnopochodnych

Efekt kształcenia	Kryterium weryfikacji
Uczeń (zdający):	Uczeń (zdający):
12) stosuje metody wykonywania montażu o okuwania wyrobów z drewna i materiałów drewnopochodnych	7) montuje proste wyroby stolarskie w zakresie niezbędnym do wykonania pomocniczych prac stolarskich

Przykładowe zadanie 15.



Na filmie przedstawiono czynność

- A. mocowania zawiasa puszkowego.
- B. regulacji położenia drzwi.
- C. montażu okucia drzwi.
- D. demontażu drzwi.

Odpowiedź prawidłowa: B

Jednostka efektów kształcenia:

DRM.03.3. Wykonywanie prostych wyrobów z drewna i materiałów drewnopochodnych

Efekt kształcenia	Kryterium weryfikacji
Uczeń (zdający):	Uczeń (zdający):
13) ocenia jakość wykonanych wyrobów z drewna i materiałów drewnopochodnych	1) określa sposób przeprowadzenia kontroli jakości wyrobu z drewna i materiałów drewnopochodnych

Przykładowe zadanie 16.

Przy odbiorze jakościowym wyrobu stolarskiego **nie podlega** ocenie

- A. zgodność masy wyrobu z warunkami technicznymi.
- B. spasowanie połączeń ruchomych i nieruchomych.
- C. stan powierzchni, jej czystość i wykończenie.
- D. sposób zamocowania okuć.

Odpowiedź prawidłowa: A

Jednostka efektów kształcenia: DRM.03.3. Wykonywanie prostych wyrobów z drewna i materiałów drewnopochodnych	
Efekt kształcenia	Kryterium weryfikacji
Uczeń (zdający):	Uczeń (zdający):
14) wykonuje proste prace związane z pakowaniem, transportem i magazynowaniem elementów, podzespołów i wyrobów gotowych w zakresie niezbędnym do wykonania pomocniczych prac stolarskich	5) pakuje i zabezpiecza elementy, podzespoły i wyroby z drewna i tworzyw drzewnych w zakresie niezbędnym do wykonania pomocniczych prac stolarskich
Przykładowe zadanie 17. Na czas transportu szklane drzwi szafy, należy <ul style="list-style-type: none"> A. zamontować w korpusie i zabezpieczyć. B. zdemontować i starannie zabezpieczyć. C. zamontować w korpusie i unieruchomić. D. zdemontować i ułożyć wewnątrz korpusu. Odpowiedź prawidłowa: B	

3.1.4 DRM.03.4 Wykonywanie prac związanych z przygotowaniem maszyn i urządzeń stosowanych w stolarstwie

Jednostka efektów kształcenia: DRM.03.4. Wykonywanie prac związanych z przygotowaniem maszyn i urządzeń stosowanych w stolarstwie	
Efekt kształcenia	Kryterium weryfikacji
Uczeń (zdający):	Uczeń (zdający):
1) przygotowuje maszyny, urządzenia i narzędzia do wykonania obróbki drewna i materiałów drewnopochodnych pod kierunkiem osoby doświadczonej, w zakresie niezbędnym do wykonania pomocniczych prac stolarskich	4) ustawia maszyny i urządzenia do obróbki drewna i materiałów drewnopochodnych pod kierunkiem osoby doświadczonej, w zakresie niezbędnym do wykonania pomocniczych prac stolarskich
Przykładowe zadanie 18. Zmianę grubości struganej warstwy drewna na strugarce wyrówniarce uzyskuje się przez zmianę położenia <ul style="list-style-type: none"> A. stołu tylnego. B. wału nożowego. C. stołu przedniego. D. noży skrawających. Odpowiedź prawidłowa: C	

Jednostka efektów kształcenia: DRM.03.4. Wykonywanie prac związanych z przygotowaniem maszyn i urządzeń stosowanych w stolarstwie	
Efekt kształcenia	Kryterium weryfikacji
Uczeń (zdający):	Uczeń (zdający):
2) obsługuje maszyny i urządzenia stosowane przy obróbce drewna i materiałów drewnopochodnych w zakresie niezbędnym do wykonania pomocniczych prac stolarskich	1) mocuje narzędzia, oprzyrządowanie i zabezpieczenia obrabiarki pod kierunkiem osoby doświadczonej
Przykładowe zadanie 19. Warunkiem koniecznym właściwego przygotowania pilarki tarczowej do piłowania drewna wzdłuż włókien jest zamocowanie <ul style="list-style-type: none"> A. piły podcinającej. B. stołu pomocniczego. C. piły z węglkami spiekаныmi. D. klina rozszczepiającego rzaz. Odpowiedź prawidłowa: D.	

3.1.5 Wykonywanie napraw i renowacji wyrobów z drewna i materiałów drewnopochodnych

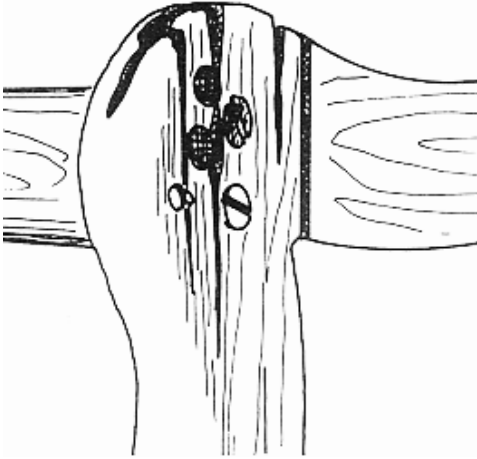
Jednostka efektów kształcenia: DRM.03.5. Wykonywanie napraw i renowacji wyrobów z drewna i materiałów drewnopochodnych	
Efekt kształcenia	Kryterium weryfikacji
Uczeń (zdający):	Uczeń (zdający):
1) rozpoznaje wady oraz uszkodzenia wyrobów z drewna i materiałów drewnopochodnych	2) rozróżnia przyczyny uszkodzeń wyrobów z drewna i tworzyw drzewnych
Przykładowe zadanie 20. Co mogło być przyczyną, pokazanego na rysunku uszkodzenia krzesła? <ul style="list-style-type: none"> A. Zmiany powstałe pod wpływem działania grzybów i owadów. B. Wadliwie wykonana naprawa połączenia konstrukcyjnego. C. Użycie drewna z sękami do wykonania nogi. D. Pęknięcie elementu z przesychnięcia. 	
	
Odpowiedź prawidłowa: B	

Jednostka efektów kształcenia:

DRM.03.5. Wykonywanie napraw i renowacji wyrobów z drewna i materiałów drewnopochodnych

Efekt kształcenia	Kryterium weryfikacji
Uczeń (zdający):	Uczeń (zdający):
2) dobiera techniki i narzędzia do wykonania napraw i renowacji wyrobów z drewna i materiałów drewnopochodnych	3) dobiera narzędzia do wykonania napraw i renowacji w zakresie niezbędnym do wykonania pomocniczych prac stolarskich

Przykładowe zadanie 21.

Pokazane na rysunku narzędzia stosowane są podczas

- A. naprawy powłok wykończeniowych.
- B. naprawy złączy stolarskich.
- C. demontażu okuć.
- D. rzeźbienia.



Odpowiedź prawidłowa: B

Jednostka efektów kształcenia:

DRM.03.5. Wykonywanie napraw i renowacji wyrobów z drewna i materiałów drewnopochodnych

Efekt kształcenia	Kryterium weryfikacji
Uczeń (zdający):	Uczeń (zdający):
3) wykonuje naprawy i renowacje wyrobów z drewna i materiałów drewnopochodnych w zakresie niezbędnym do wykonania pomocniczych prac stolarskich	3) dobiera techniki i materiały do wykonania prostych napraw i renowacji wyrobów z drewna i materiałów drewnopochodnych

Przykładowe zadanie 22.

Poprawna naprawa luzu w połączeniu czopowym nogi taboretu z łączyną polega na

- A. wbiciu klina w czoło czopa.
- B. zbiciu połączenia gwoździami.
- C. skręceniu połączenia klamrami.
- D. skręceniu połączenia wkrętami.

Odpowiedź prawidłowa: A

Jednostka efektów kształcenia: DRM.03.5. Wykonywanie napraw i renowacji wyrobów z drewna i materiałów drewnopochodnych	
Efekt kształcenia	Kryterium weryfikacji
Uczeń (zdający):	Uczeń (zdający):
4) ocenia jakość wykonanej naprawy i renowacji wyrobów stolarskich pod kierunkiem osoby doświadczonej, w zakresie niezbędnym do wykonania pomocniczych prac stolarskich	1) dokonuje oceny jakości wykonanej pracy
<p>Przykładowe zadanie 23. Kąty proste przygotowanej do wymiany ściany tylnej w naprawianej szafie należy sprawdzić mierząc jej</p> <p>A. grubość. B. długość boków. C. szerokość boków. D. długość przekątnych.</p> <p>Odpowiedź prawidłowa: D.</p>	

3.1.6 Język obcy zawodowy

Jednostka efektów kształcenia: DRM.03.6. Język obcy zawodowy	
Efekt kształcenia	Kryterium weryfikacji
Uczeń (zdający):	Uczeń (zdający):
1) posługuje się podstawowym zasobem środków językowych w języku obcym nowożytnym (ze szczególnym uwzględnieniem środków leksykalnych), umożliwiającym realizację czynności zawodowych w zakresie tematów związanych: a) ze stanowiskiem pracy i jego wyposażeniem	1) rozpoznaje oraz stosuje środki językowe umożliwiające realizację czynności zawodowych w zakresie: b) narzędzi, maszyn, urządzeń i materiałów koniecznych do realizacji czynności zawodowych
<p>Przykładowe zadanie 24. Strugarka równiarka to</p> <p>A. router. B. planer. C. circular saw. D. thickness planer.</p> <p>Prawidłowa odpowiedź: B</p>	

Jednostka efektów kształcenia: DRM.03.6. Język obcy zawodowy	
Efekt kształcenia	Kryterium weryfikacji
Uczeń (zdający):	Uczeń (zdający):
3) samodzielnie tworzy krótkie, proste, spójne i logiczne wypowiedzi ustne i pisemne w języku obcym nowożytnym, w zakresie umożliwiającym realizację zadań zawodowych: a) tworzy krótkie, proste, spójne i logiczne wypowiedzi w języku dotyczące czynności zawodowych(np. polecenia, komunikat, instrukcję)\ b) tworzy krótkie, proste, spójne i logiczne wypowiedzi pisemne dotyczące czynności zawodowych (np. komunikat, e-mail, instrukcję, wiadomość, CV, list motywacyjny, dokument związany z wykonywanym zawodem – według wzoru)	1) opisuje przedmioty, działania i zjawiska związane z czynnościami zawodowymi
<p>Przykładowe zadanie 25. W instrukcji technologicznej obróbki ręcznej złącza czopowego, operacje: trasowanie, nacinanie, odsadzanie, należy zapisać</p> <p>A. cutting, scribing, embedding. B. embedding, scribing, cutting. C. scribing, cutting, embedding. D. scribing, embedding, cutting.</p> <p>Prawidłowa odpowiedź: C</p>	

3.1.7 Kompetencje personalne i społeczne

Jednostka efektów kształcenia: DRM.03.7. Kompetencje personalne i społeczne	
Efekt kształcenia	Kryterium weryfikacji
Uczeń (zdający):	Uczeń (zdający):
3) stosuje techniki radzenia sobie ze stresem	2) wybiera techniki radzenia sobie ze stresem odpowiednio do sytuacji
<p>Przykładowe zadanie 26. Jednym ze sposobów radzenia sobie z sytuacjami stresowymi w czasie pracy jest</p> <p>A. załamanie. B. zniechęcenie. C. analiza błędu. D. agresja słowna.</p> <p>Odpowiedź prawidłowa: C</p>	

3.2 Przykład zadania do części praktycznej egzaminu

Wykonaj kratownicę ogrodową na pnącze zgodnie z rysunkiem.

Przygotuj elementy do montażu. w tym celu wykonaj następujące czynności:

- przygotuj odpowiednią ilość materiału do wykonania elementów pionowych i poziomych kratownicy na stanowisku egzaminacyjnym zgodnie z dokumentacją techniczną,
- wytrasuj na długość elementy kratownicy, ramiaki poziome i pionowe zgodnie z wymiarami podanymi w tabeli,
- dokonaj cięcia ramiaków według linii traserskich za pomocą piły ręcznej, a następnie wyszlifuj wszystkie powierzchnie i zeszlifuj ostre krawędzie,
- zabezpiecz powierzchnię ramiaków środkiem impregnującym.

Uwaga! Po przygotowaniu do montażu elementów kratownicy zgłoś przewodniczącemu Zespołu Nadzorującego, przez podniesienie ręki, gotowość do oceny. Do dalszych prac będziesz mógł przystąpić po uzyskaniu zgody.

Następnie:

- umieść przygotowane ramiaki na stanowisku montażowym zgodnie z rysunkiem,
- wytrasuj na ramiakach poziomych punkty połączeń na wkręty, centralnie w każdym miejscu krzyżowania się ramiaków zgodnie z rysunkiem,
- wywierć otwory pod wkręty w wyznaczonych punktach,
- połącz poziome i pionowe elementy kratownicy za pomocą wkrętów, w taki sposób żeby łby wkrętów nie wystawały ponad powierzchnię ramiaków poziomych,
- skontroluj jakość wyrobu wykonując pomiary długości i szerokości kratownicy oraz wzajemne położenie elementów,
- sprawdź zgodność wyników pomiarów z wymiarami podanymi na rysunku, a następnie sprawdź prostopadłość położenia elementów poziomych i pionowych wyrobu.

Prace wykonaj na stanowisku wyposażonym w niezbędne materiały, narzędzia, oprzyrządowanie, sprzęt pomocniczy, przybory kontrolno-pomiarowe oraz instrukcje obsługi narzędzi i sprzętu. Podczas wykonywania kratownicy przestrzegaj zasad organizacji pracy, przepisów bezpieczeństwa i higieny pracy, przeciwpożarowych oraz ochrony środowiska. Po wykonaniu zadania oczyść użytkowane narzędzia i sprzęt oraz uporządkuj stanowisko.

Tabela 1. Wykaz elementów kratownicy ogrodowej

Nazwa elementu	Rodzaj materiału	Długość [mm]	Szerokość [mm]	Grubość [mm]	Liczba sztuk
Ramiak pionowy	Tarcica iglasta	1380	40	25	3
Ramiak poziomy	Tarcica iglasta	600	20	15	7

Kratownica ogrodowa

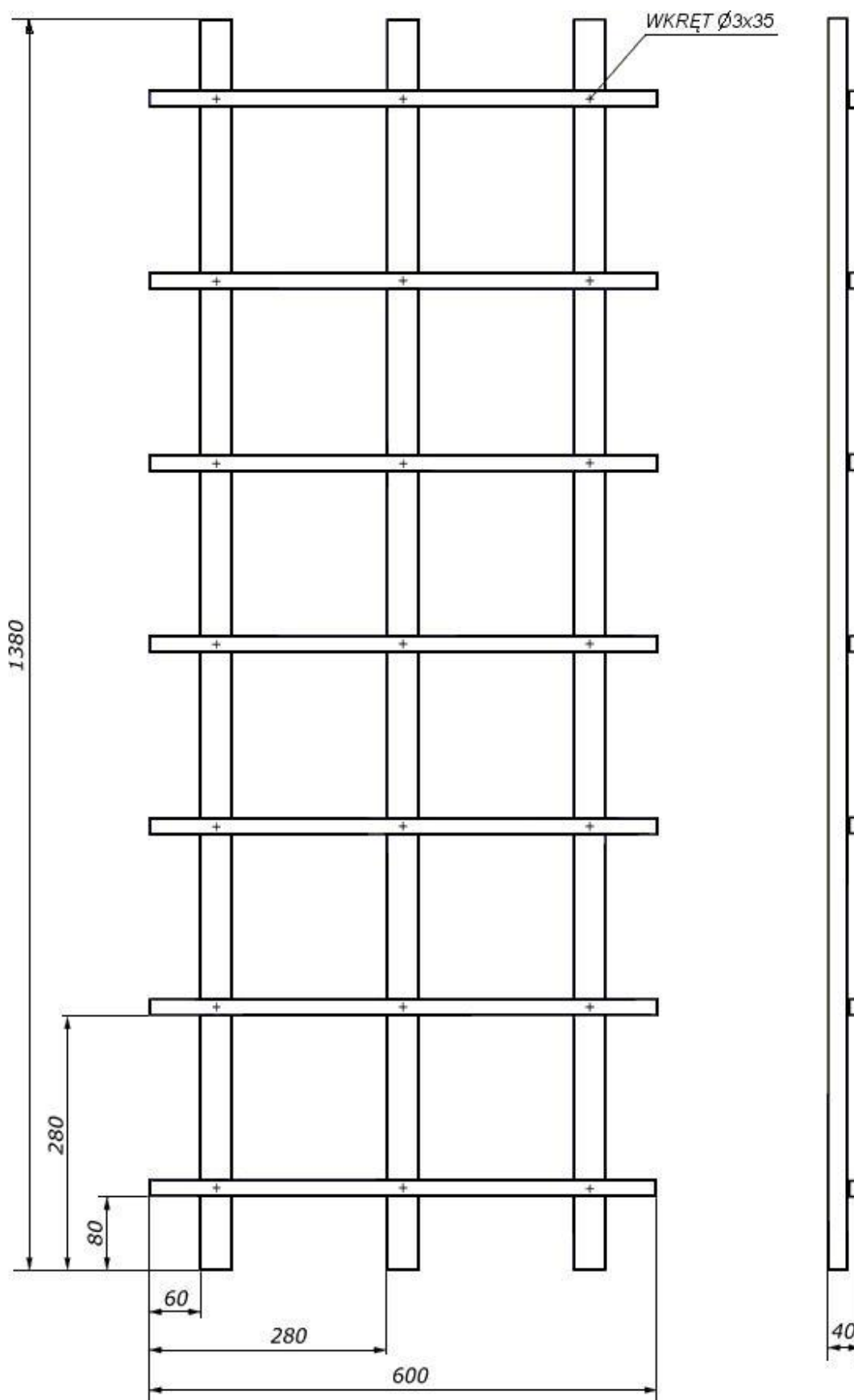

Czas przeznaczony na wykonanie zadania wynosi 150 minut.

Ocenę podlegać będą 2 rezultaty:

- elementy kratownicy ogrodowej przygotowane do montażu,
- zmontowana kratownica ogrodowa
oraz
przebieg przygotowania i montażu elementów kratownicy.

Inne zadania praktyczne z zakresu kwalifikacji DRM.03 Wytwarzanie prostych wyrobów stolarskich i materiałów drewnopochodnych mogą dotyczyć:

- wykonania prostych wyrobów stolarskich z drewna litego;
- wykonania prostych wyrobów stolarskich z tworzyw drzewnych;
- wykonania prostych elementów konstrukcyjnych wyrobów stolarskich;
- wykonania prostych napraw wyrobów stolarskich;
- wykonania prostych renowacji wyrobów stolarskich;
- wykonania prostych konserwacji wyrobów stolarskich.

EFEKTY KSZTAŁCENIA i KRYTERIA WERYFIKACJI TYCH EFEKTÓW

Do wykonywania zadań zawodowych w zakresie kwalifikacji DRM.03. Wytwarzanie prostych wyrobów z drewna i materiałów drewnopochodnych niezbędne jest osiągnięcie niżej wymienionych efektów kształcenia:

Jednostka efektów kształcenia: DRM.03.1. Bezpieczeństwo i higiena pracy	
Efekty kształcenia	Kryteria weryfikacji
Uczeń (zdający):	Uczeń (zdający):
4) stosuje środki ochrony indywidualnej i zbiorowej podczas wykonywania zadań zawodowych	3) używa środków ochrony indywidualnej i zbiorowej przy wykonywaniu zadań zawodowych

Jednostka efektów kształcenia: DRM.03.2. Podstawy stolarstwa w pracach pomocniczych	
Efekty kształcenia	Kryteria weryfikacji
Uczeń (zdający):	Uczeń (zdający):
1) posługuje się terminologią stosowaną w przemyśle drzewnym	5) wykorzystuje pozyskane informacje dotyczące wykonywania prostych czynności zawodowych
7) charakteryzuje maszyny, urządzenia i narzędzia do obróbki ręcznej i maszynowej drewna	5) dobiera typowe narzędzia do obróbki ręcznej
8) dobiera przyrządy pomiarowe do prostych prac stolarskich	5) wykonuje podstawowe pomiary podczas prac stolarskich

Jednostka efektów kształcenia: DRM.03.3. Wykonywanie prostych wyrobów z drewna i materiałów drewnopochodnych	
Efekty kształcenia	Kryteria weryfikacji
Uczeń:	Uczeń:
2) charakteryzuje rodzaje złączeń i połączeń konstrukcji wyrobów stolarskich w zakresie niezbędnym do wykonania pomocniczych prac stolarskich	3) wykonuje połączenia widoczne w konstrukcjach wyrobów stolarskich w zakresie niezbędnym do wykonania pomocniczych prac stolarskich
6) posługuje się narzędziami do obróbki ręcznej drewna i materiałów drewnopochodnych w zakresie niezbędnym do wykonania pomocniczych prac stolarskich	5) używa narzędzi do ręcznej obróbki drewna i materiałów drewnopochodnych
6) dba o utrzymanie czystości i porządku na stanowisku pracy	2) korzysta z dostępnych urządzeń i narzędzi w celu utrzymania porządku w obiekcie z uwzględnieniem

	wymogów bezpieczeństwa
7) wykonuje pomiary elementów i wyrobów z drewna i materiałów drewnopochodnych	4) kontroluje podstawowe parametry poprawności wykonania prac stolarskich
8) posługuje się dokumentacją konstrukcyjną i technologiczną w zakresie niezbędnym do wykonania pomocniczych prac stolarskich	2) odczytuje wymiary z rysunku technicznego i zapisy z dokumentacji technologicznej
9) wykonuje proste elementy konstrukcyjne oraz ich połączenia w zakresie niezbędnym do wykonania pomocniczych prac stolarskich	3) wykonuje trasowanie 4) łączy proste elementy konstrukcji zgodnie z dokumentacją techniczną 5) wykonuje proste elementy konstrukcyjne zgodnie z dokumentacją techniczną
11) stosuje narzędzia i urządzenia do wykańczania powierzchni drewna, tworzyw drzewnych wyrobów drewnopochodnych w zakresie niezbędnym do wykonania pomocniczych prac stolarskich	5) używa narzędzia i urządzenia do nanoszenia materiałów malarsko-lakierniczych w zakresie niezbędnym do wykonania pomocniczych prac stolarskich

4. PODSTAWA PROGRAMOWA KSZTAŁCENIA W ZAWODZIE SZKOLNICTWA BRANŻOWEGO W ZAWODZIE PRACOWNIK POMOCNICZY STOLARZA

PRACOWNIK POMOCNICZY STOLARZA

932918

KWALIFIKACJA WYODRĘBNIONA w ZAWODZIE

DRM.03. Wytwarzanie prostych wyrobów z drewna i materiałów drewnopochodnych

CELE KSZTAŁCENIA

Absolwent szkoły prowadzącej kształcenie w zawodzie pracownik pomocniczy stolarza powinien być przygotowany do wykonywania zadań zawodowych w zakresie kwalifikacji DRM.03. Wytwarzanie prostych wyrobów z drewna i materiałów drewnopochodnych:

- 1) wykonywania prac związanych z przygotowaniem stanowiska pracy dla prostych czynności stolarskich;
- 2) wykonywania prostych wyrobów z drewna i materiałów drewnopochodnych;
- 3) wykonywania prac pomocniczych w zakładzie świadczącym usługi stolarskie;
- 4) wykonywania prac pomocniczych związanych z obsługą klientów w zakładzie przetwórstwa drzewnego;
- 5) wykonywania prostych prac związanych z obsługą oraz konserwacją maszyn i urządzeń stosowanych w stolarstwie;
- 6) wykonywania prostych napraw, renowacji i konserwacji wyrobów stolarskich.

EFEKTY KSZTAŁCENIA I KRYTERIA WERYFIKACJI TYCH EFEKTÓW

Do wykonywania zadań zawodowych w zakresie kwalifikacji DRM.03. Wytwarzanie prostych wyrobów z drewna i materiałów drewnopochodnych niezbędne jest osiągnięcie niżej wymienionych efektów kształcenia:

DRM.03. Wytwarzanie prostych wyrobów z drewna i materiałów drewnopochodnych	
DRM.03.1. Bezpieczeństwo i higiena pracy	
Efekty kształcenia	Kryteria weryfikacji
Uczeń:	Uczeń:
1) określa prawa i obowiązki pracownika oraz pracodawcy w zakresie bezpieczeństwa i higieny pracy	<ol style="list-style-type: none"> 1) wymienia prawa i obowiązki pracownika w zakresie bezpieczeństwa i higieny pracy 2) omawia konsekwencje nieprzestrzegania przez pracownika i pracodawcę obowiązków w zakresie bezpieczeństwa i higieny pracy 3) wskazuje prawa i obowiązki pracownika, który uległ wypadkowi przy pracy, wynikające z przepisów prawa 4) wskazuje prawa i obowiązki pracownika, który zachorował na chorobę zawodową, wynikające z przepisów prawa
2) organizuje stanowisko pracy zgodnie z wymaganiami ergonomii oraz przepisami dotyczącymi bezpieczeństwa i higieny pracy, ochrony przeciwpożarowej i ochrony środowiska w zakresie niezbędnym do wykonania pomocniczych prac stolarskich	<ol style="list-style-type: none"> 1) wymienia zasady bezpiecznego posługiwania się narzędziami 2) wskazuje zagrożenia dla zdrowia i życia człowieka oraz mienia i środowiska związane z użytkowaniem maszyn i urządzeń do obróbki drewna i materiałów drewnopochodnych 3) przygotowuje stanowisko pracy zgodnie z wymaganiami ergonomii oraz przepisami dotyczącymi bezpieczeństwa i higieny pracy, ochrony przeciwpożarowej i ochrony środowiska 4) rozróżnia środki gaśnicze ze względu na zakres stosowania w zakładzie świadczącym usługi stolarskie 5) rozróżnia znaki zakazu, nakazu, ostrzegawcze, ewakuacyjne i ochrony przeciwpożarowej oraz sygnały alarmowe na stanowisku pracy

3) określa skutki oddziaływania czynników szkodliwych na organizm człowieka	<ol style="list-style-type: none"> 1) wymienia skutki oddziaływania czynników fizycznych na organizm człowieka 2) wymienia skutki oddziaływania czynników chemicznych na organizm człowieka 3) wymienia skutki oddziaływania czynników biologicznych na organizm człowieka 4) określa zagrożenia na stanowisku pracy przy wykonywaniu zadań zawodowych 5) wskazuje sposoby przeciwdziałania zagrożeniom istniejącym na stanowiskach pracy 6) przestrzega procedur w sytuacji zagrożeń
4) stosuje środki ochrony indywidualnej i zbiorowej podczas wykonywania zadań zawodowych	<ol style="list-style-type: none"> 1) rozróżnia rodzaje środków ochrony indywidualnej i zbiorowej stosowane podczas wykonywania zadań zawodowych 2) dobiera środki ochrony indywidualnej i zbiorowej do rodzaju zadań zawodowych 3) używa środków ochrony indywidualnej i zbiorowej przy wykonywaniu zadań zawodowych
5) udziela pierwszej pomocy w stanach nagłego zagrożenia zdrowotnego	<ol style="list-style-type: none"> 1) opisuje podstawowe symptomy wskazujące na stany nagłego zagrożenia zdrowotnego 2) ocenia sytuację poszkodowanego na podstawie analizy objawów obserwowanych u poszkodowanego 3) zabezpiecza siebie, poszkodowanego i miejsce wypadku 4) układa poszkodowanego w pozycji bezpiecznej 5) powiadamia odpowiednie służby 6) prezentuje udzielanie pierwszej pomocy w urazowych stanach nagłego zagrożenia zdrowotnego, np. krwotok, zmiążdżenie, amputacja, złamanie, oparzenie 7) prezentuje udzielanie pierwszej pomocy w nieurazowych stanach nagłego zagrożenia zdrowotnego, np. omdlenie, zawał, udar 8) wykonuje resuscytację krążeniowo-oddechową na fantomie zgodnie z wytycznymi Polskiej Rady Resuscytacji i Europejskiej Rady Resuscytacji
DRM.03.2. Podstawy stolarstwa w pracach pomocniczych	
Efekty kształcenia	Kryteria weryfikacji
Uczeń:	Uczeń:
1) posługuje się terminologią stosowaną w przemyśle drzewnym	<ol style="list-style-type: none"> 1) stosuje nazewnictwo używane w przemyśle drzewnym 2) rozpoznaje podstawowe surowce, półfabrykaty i materiały stosowane w przemyśle drzewnym 3) klasyfikuje wyroby stolarskie 4) rozróżnia wyroby stolarskie 5) wykorzystuje pozyskane informacje dotyczące wykonywania prostych czynności zawodowych
2) charakteryzuje właściwości drewna i tworzyw drzewnych	<ol style="list-style-type: none"> 1) nazywa właściwości fizyczne drewna i materiałów drewnopochodnych 2) wskazuje podstawowe właściwości mechaniczne drewna i materiałów drewnopochodnych 3) rozróżnia właściwości fizyczne i mechaniczne drewna i materiałów drewnopochodnych 4) wskazuje wpływ właściwości na zastosowanie drewna i materiałów drewnopochodnych 5) określa właściwości fizyczne drewna i tworzyw drzewnych

<p>3) charakteryzuje gatunki drewna, materiały drzewne i tworzywa drzewne stosowane w stolarstwie</p>	<ol style="list-style-type: none"> 1) nazywa podstawowe gatunki drewna iglastego: sosna, świerk, modrzew 2) nazywa podstawowe gatunki drewna liściastego: dąb, buk, jesion, brzoza, lipa 3) rozróżnia podstawowe gatunki drewna iglastego i liściastego 4) wskazuje cechy rozpoznawcze podstawowych gatunków drewna iglastego i liściastego 5) rozpoznaje podstawowe gatunki drewna iglastego i liściastego 6) rozpoznaje podstawowe tworzywa drzewne stosowane w przemyśle drzewnym: płyta wiórowa, płyta pilśniowa, płyta OSB, płyta MDF, płyta HDF
<p>4) rozpoznaje wady drewna oraz określa przyczyny ich powstawania</p>	<ol style="list-style-type: none"> 1) klasyfikuje wady drewna 2) określa podstawowe wady drewna w materiałach używanych w produkcji wyrobów stolarskich 3) rozróżnia wady drewna 4) definiuje podstawowe wady drewna: sęk, zakorek, sinizna, zgnilizna 5) wskazuje przyczyny powstawania wad drewna 6) omawia wpływ wad na zastosowanie drewna 7) proponuje sposoby eliminowania wad
<p>5) rozróżnia rodzaje uszkodzeń drewna, materiałów drzewnych i tworzyw drzewnych</p>	<ol style="list-style-type: none"> 1) nazywa charakterystyczne rodzaje uszkodzeń drewna okrągłego 2) rozróżnia rodzaje uszkodzeń materiałów tartych 3) wskazuje przyczyny powstawania uszkodzeń drewna 4) proponuje sposoby usunięcia uszkodzeń drewna 5) nazywa charakterystyczne rodzaje uszkodzenia tworzyw drzewnych: wady powierzchni, falistość, pęknięcia, wgniecenia
<p>6) charakteryzuje materiały pomocnicze stosowane w przemyśle drzewnym</p>	<ol style="list-style-type: none"> 1) nazywa materiały pomocnicze stosowane w stolarstwie 2) klasyfikuje materiały pomocnicze stosowane w stolarstwie 3) rozróżnia rodzaje klejów 4) rozróżnia rodzaje materiałów wykończeniowych 5) rozróżnia łączniki i okucia 6) określa możliwość zastosowania wskazanych materiałów pomocniczych 7) wyszukuje informacje na temat materiałów stosowanych w przemyśle drzewnym
<p>7) charakteryzuje maszyny, urządzenia i narzędzia do obróbki ręcznej i maszynowej drewna</p>	<ol style="list-style-type: none"> 1) nazywa narzędzia do ręcznej obróbki drewna 2) nazywa narzędzia do maszynowej obróbki drewna 3) nazywa maszyny i urządzenia stosowane w stolarstwie 4) rozpoznaje podstawowe maszyny i urządzenia do obróbki maszynowej drewna w zakresie niezbędnym do wykonania pomocniczych prac stolarskich 5) dobiera typowe narzędzia do obróbki ręcznej

8) dobiera przyrządy pomiarowe do prostych prac stolarskich	<ol style="list-style-type: none"> 1) klasyfikuje podstawowe przyrządy pomiarowe stosowane w stolarstwie 2) nazywa podstawowe przyrządy pomiarowe stosowane w stolarstwie 3) wskazuje zastosowanie poszczególnych przyrządów pomiarowych 4) dobiera przyrządy do określonych prac pomiarowych 5) wykonuje podstawowe pomiary podczas prac stolarskich
9) sporządza proste szkice i rysunki techniczne w zakresie niezbędnym do wykonania pomocniczych prac stolarskich	<ol style="list-style-type: none"> 1) rysuje szkice elementów z drewna i prostych wyrobów stolarskich 2) umieszcza wymiary na wykonywanych rysunkach 3) sporządza rysunki techniczne zgodnie z obowiązującymi normami i zasadami 4) rozróżnia symbole stosowane do opisywania rysunków technicznych w stolarstwie 5) wykonuje korekty szkiców i wymiarów pod kierunkiem osoby doświadczonej 6) rozpoznaje rodzaje rysunków na podstawie dokumentacji technicznej 7) wykonuje rysunki wykonawcze, rysunki połączeń, szczegółów konstrukcyjnych 8) wykonuje proste rysunki, korzystając z programów komputerowych 9) drukuje rysunki wykonane z wykorzystaniem programów komputerowych
10) rozpoznaje właściwe normy i procedury oceny zgodności podczas realizacji zadań zawodowych	<ol style="list-style-type: none"> 1) wymienia cele normalizacji krajowej 2) podaje definicje i cechy normy 3) rozróżnia oznaczenie normy międzynarodowej, europejskiej i krajowej 4) korzysta ze źródeł informacji dotyczących norm i procedur oceny zgodności
DRM.03.3. Wykonywanie prostych wyrobów z drewna i materiałów drewnopochodnych	
Efekty kształcenia	Kryteria weryfikacji
Uczeń:	Uczeń:
1) charakteryzuje rodzaje obróbki podczas wykonywania wyrobów z drewna i materiałów drewnopochodnych w zakresie niezbędnym do wykonania pomocniczych prac stolarskich	<ol style="list-style-type: none"> 1) określa rodzaje obróbki ręcznej do wykonania prostych wyrobów stolarskich 2) rozpoznaje rodzaje maszynowej obróbki drewna i materiałów drewnopochodnych 3) rozróżnia rodzaje obróbki drewna – hydrotermiczną i plastyczną
2) charakteryzuje rodzaje złączy i połączeń konstrukcji wyrobów stolarskich w zakresie niezbędnym do wykonania pomocniczych prac stolarskich	<ol style="list-style-type: none"> 1) rozróżnia złączenia i połączenia kołkowe, lamelowe, czopy „jaskółczy ogon”, czopy proste, wpust-wypust, obce pióro, konfirmat, wkręty meblowe, złącza śrubowe 2) dobiera rodzaje połączeń konstrukcji wyrobów stolarskich 3) wykonuje połączenia widoczne w konstrukcjach wyrobów stolarskich w zakresie niezbędnym do wykonania pomocniczych prac stolarskich 4) wykonuje połączenia niewidoczne w konstrukcjach wyrobów stolarskich w zakresie niezbędnym do wykonania pomocniczych prac stolarskich

3) dobiera sposoby obróbki drewna i materiałów drewnopochodnych	<ol style="list-style-type: none"> 1) wskazuje sposoby obróbki drewna i materiałów drewnopochodnych 2) stosuje sposoby obróbki drewna i materiałów drewnopochodnych 3) pomaga wykonać prace stolarskie 4) wykonuje samodzielnie proste prace stolarskie
4) posługuje się narzędziami do obróbki ręcznej drewna i materiałów drewnopochodnych w zakresie niezbędnym do wykonania pomocniczych prac stolarskich	<ol style="list-style-type: none"> 1) rozróżnia narzędzia do obróbki ręcznej drewna i materiałów drewnopochodnych 2) wskazuje przeznaczenie narzędzi do ręcznej obróbki drewna i materiałów drewnopochodnych 3) dobiera narzędzia do obróbki ręcznej drewna i materiałów drewnopochodnych 4) przygotowuje do pracy narzędzia do ręcznej obróbki drewna i materiałów drewnopochodnych 5) używa narzędzi do ręcznej obróbki drewna i materiałów drewnopochodnych
5) posługuje się maszynami, urządzeniami i narzędziami do obróbki drewna i materiałów drewnopochodnych w zakresie niezbędnym do wykonania pomocniczych prac stolarskich	<ol style="list-style-type: none"> 1) wskazuje przeznaczenie maszyn, urządzeń i narzędzi do maszynowej obróbki drewna i materiałów drewnopochodnych 2) określa zakres czynności związanych z obsługą maszyn 3) obsługuje maszyny i urządzenia do obróbki drewna i materiałów drewnopochodnych w zakresie niezbędnym do wykonania pomocniczych prac stolarskich 4) dobiera narzędzia do obróbki maszynowej drewna i materiałów drewnopochodnych 5) korzysta z narzędzi i maszyn do obróbki maszynowej drewna i materiałów drewnopochodnych
6) dba o utrzymanie czystości i porządku na stanowisku pracy	<ol style="list-style-type: none"> 1) utrzymuje czystość i porządek na stanowisku pracy 2) korzysta z dostępnych urządzeń i narzędzi w celu utrzymania porządku w obiekcie z uwzględnieniem wymogów bezpieczeństwa
7) wykonuje pomiary elementów i wyrobów z drewna i materiałów drewnopochodnych	<ol style="list-style-type: none"> 1) dokonuje prostych pomiarów elementów i wyrobów 2) posługuje się podstawowymi narzędziami pomiarowymi 3) omawia wyniki uzyskane podczas pomiarów 4) kontroluje podstawowe parametry poprawności wykonania prac stolarskich
8) posługuje się dokumentacją konstrukcyjną i technologiczną w zakresie niezbędnym do wykonania pomocniczych prac stolarskich	<ol style="list-style-type: none"> 1) korzysta z dokumentacji konstrukcyjnej i technologicznej pod nadzorem osoby doświadczonej 2) odczytuje wymiary z rysunku technicznego i zapisy z dokumentacji technologicznej 3) oblicza zapotrzebowanie na materiały podstawowe i pomocnicze w zakresie niezbędnym do wykonania pomocniczych prac stolarskich
9) wykonuje proste elementy konstrukcyjne oraz ich połączenia w zakresie niezbędnym do wykonania pomocniczych prac stolarskich	<ol style="list-style-type: none"> 1) rozróżnia proste czynności przy produkcji elementów z drewna i tworzyw drzewnych pomocniczych prac stolarskich 2) rozróżnia elementy konstrukcji 3) wykonuje trasowanie 4) łączy proste elementy konstrukcji zgodnie z dokumentacją techniczną 5) wykonuje proste elementy konstrukcyjne zgodnie z dokumentacją techniczną

<p>10) stosuje materiały do wykańczania powierzchni drewna i materiałów drewnopochodnych w zakresie niezbędnym do wykonania pomocniczych prac stolarskich</p>	<ol style="list-style-type: none"> 1) nazywa materiały malarsko-lakiernicze stosowane do wykańczania powierzchni drewna i materiałów drewnopochodnych 2) rozróżnia materiały do wykańczania powierzchni drewna i materiałów drewnopochodnych 3) dobiera materiały do wykańczania powierzchni drewna i materiałów drewnopochodnych 4) przygotowuje materiały malarsko-lakiernicze do wykańczania powierzchni drewna i materiałów drewnopochodnych 5) używa materiałów malarsko-lakierniczych do wykańczania powierzchni drewna i materiałów drewnopochodnych
<p>11) stosuje narzędzia i urządzenia do wykańczania powierzchni drewna, tworzyw drzewnych i wyrobów drewnopochodnych w zakresie niezbędnym do wykonania pomocniczych prac stolarskich</p>	<ol style="list-style-type: none"> 1) rozróżnia narzędzia i urządzenia do wykańczania powierzchni drewna i materiałów drewnopochodnych 2) dobiera narzędzia i urządzenia do nanoszenia materiałów malarsko-lakierniczych 3) dobiera narzędzia i urządzenia do okleinowania i zabezpieczania wąskich powierzchni 4) dobiera narzędzia i urządzenia do przygotowania podłoża 5) używa narzędzia i urządzenia do nanoszenia materiałów malarsko-lakierniczych w zakresie niezbędnym do wykonania pomocniczych prac stolarskich 6) używa narzędzia i urządzenia do okleinowania i zabezpieczania wąskich powierzchni w zakresie niezbędnym do wykonania pomocniczych prac stolarskich 7) używa narzędzia i urządzenia do przygotowania podłoża w zakresie niezbędnym do wykonania pomocniczych prac stolarskich
<p>12) stosuje metody wykonywania montażu i okuwania wyrobów z drewna i materiałów drewnopochodnych</p>	<ol style="list-style-type: none"> 1) dobiera rodzaj kleju do montażu 2) używa klejów do montażu 3) nazywa okucia i narzędzia montażowe stosowane w stolarstwie 4) dobiera okucia do montażu wyrobów z drewna i tworzyw drzewnych 5) ustala sposób montażu prostych wyrobów stolarskich 6) wykonuje okuwanie elementów w zakresie niezbędnym do wykonania pomocniczych prac stolarskich 7) montuje proste wyroby stolarskie w zakresie niezbędnym do wykonania pomocniczych prac stolarskich
<p>13) ocenia jakość wykonanych wyrobów z drewna i materiałów drewnopochodnych</p>	<ol style="list-style-type: none"> 1) określa sposób przeprowadzenia kontroli jakości wyrobu z drewna i materiałów drewnopochodnych 2) określa błędy w wykonaniu wyrobu z drewna i materiałów drewnopochodnych 3) rozpoznaje błędy kształtu, położenia i wykonania w wyrobach z drewna i materiałów drewnopochodnych 4) omawia przyczyny powstawania błędów podczas wykonywania wyrobów stolarskich 5) proponuje sposoby usuwania powstałych błędów

<p>14) wykonuje proste prace związane z pakowaniem, transportem i magazynowaniem elementów, podzespołów i wyrobów gotowych w zakresie niezbędnym do wykonania pomocniczych prac stolarskich</p>	<ol style="list-style-type: none"> 1) wymienia czynności związane z pakowaniem wyrobów stolarskich 2) stosuje materiały do pakowania elementów i wyrobów z drewna i tworzyw drzewnych 3) identyfikuje rodzaje opakowań wyrobów stolarskich 4) nazywa materiały i urządzenia służące do pakowania elementów i wyrobów z drewna i tworzyw drzewnych 5) pakuje i zabezpiecza elementy, podzespoły i wyroby z drewna i tworzyw drzewnych w zakresie niezbędnym do wykonania pomocniczych prac stolarskich 6) określa zasady magazynowania elementów, podzespołów i wyrobów gotowych 7) rozróżnia rodzaje transportu 8) wymienia rodzaje magazynów
<p>DRM.03.4. Wykonywanie prac związanych z przygotowaniem maszyn i urządzeń stosowanych w stolarstwie</p>	
<p>Efekty kształcenia</p>	<p>Kryteria weryfikacji</p>
<p>Uczeń:</p>	<p>Uczeń:</p>
<p>1) przygotowuje maszyny, urządzenia i narzędzia do wykonania obróbki drewna i materiałów drewnopochodnych pod kierunkiem osoby doświadczonej, w zakresie niezbędnym do wykonania pomocniczych prac stolarskich</p>	<ol style="list-style-type: none"> 1) nazywa maszyny i urządzenia do obróbki drewna i materiałów drewnopochodnych 2) dobiera narzędzia do obróbki ręcznej i maszynowej drewna i materiałów drewnopochodnych pod kierunkiem osoby doświadczonej 3) dobiera maszyny i urządzenia do obróbki drewna i materiałów drewnopochodnych pod kierunkiem osoby doświadczonej, w zakresie niezbędnym do wykonania pomocniczych prac stolarskich 4) ustawia maszyny i urządzenia do obróbki drewna i materiałów drewnopochodnych pod kierunkiem osoby doświadczonej, w zakresie niezbędnym do wykonania pomocniczych prac stolarskich
<p>2) obsługuje maszyny i urządzenia stosowane przy obróbce drewna i materiałów drewnopochodnych w zakresie niezbędnym do wykonania pomocniczych prac stolarskich</p>	<ol style="list-style-type: none"> 1) mocuje narzędzia, oprzyrządowanie i zabezpieczenia obrabiarki pod kierunkiem osoby doświadczonej 2) uruchamia i zatrzymuje maszynę zgodnie z instrukcją obsługi w zakresie niezbędnym do wykonania pomocniczych prac stolarskich 3) używa maszyn i urządzeń do obróbki drewna i materiałów drewnopochodnych pod kierunkiem osoby doświadczonej, w zakresie niezbędnym do wykonania pomocniczych prac stolarskich
<p>3) wykonuje konserwację maszyn, urządzeń i narzędzi stosowanych w stolarstwie pod kierunkiem osoby doświadczonej, w zakresie niezbędnym do wykonania pomocniczych prac stolarskich</p>	<ol style="list-style-type: none"> 1) posługuje się dokumentacją techniczną DTR 2) dobiera środki do konserwacji maszyny, urządzenia i narzędzia stosowane w stolarstwie pod kierunkiem osoby doświadczonej, w zakresie niezbędnym do wykonania pomocniczych prac stolarskich 3) konserwuje maszyny, urządzenia i narzędzia stosowane w stolarstwie pod kierunkiem osoby doświadczonej, w zakresie niezbędnym do wykonania pomocniczych prac stolarskich

DRM.03.5. Wykonywanie napraw i renowacji wyrobów z drewna i materiałów drewnopochodnych	
Efekty kształcenia	Kryteria weryfikacji
Uczeń:	Uczeń:
1) rozpoznaje wady oraz uszkodzenia wyrobów z drewna i materiałów drewnopochodnych	<ol style="list-style-type: none"> 1) wskazuje uszkodzenia wyrobów z drewna i tworzyw drzewnych 2) rozróżnia przyczyny uszkodzeń wyrobów z drewna i tworzyw drzewnych 3) dobiera właściwe sposoby naprawy wyrobów z drewna i tworzyw drzewnych pod kierunkiem osoby doświadczonej 4) wskazuje kolejność czynności podczas wykonywania napraw i renowacji 5) dobiera materiały potrzebne do naprawy, renowacji i konserwacji wyrobów z drewna i materiałów drewnopochodnych pod kierunkiem osoby doświadczonej, w zakresie niezbędnym do wykonania pomocniczych prac stolarskich
2) dobiera techniki i narzędzia do wykonania napraw i renowacji wyrobów z drewna i materiałów drewnopochodnych	<ol style="list-style-type: none"> 1) klasyfikuje metody napraw i renowacji wyrobów z drewna i materiałów drewnopochodnych 2) rozróżnia techniki i narzędzia do wykonania napraw i renowacji wyrobów 3) dobiera narzędzia do wykonania napraw i renowacji w zakresie niezbędnym do wykonania pomocniczych prac stolarskich 4) dobiera materiały do wykonania napraw i renowacji w zakresie niezbędnym do wykonania pomocniczych prac stolarskich
3) wykonuje naprawy i renowacje wyrobów z drewna i materiałów drewnopochodnych w zakresie niezbędnym do wykonania pomocniczych prac stolarskich	<ol style="list-style-type: none"> 1) ustala kolejność prac naprawczych i renowacyjnych 2) dokonuje demontażu wyrobu stolarskiego 3) dobiera techniki i materiały do wykonywania prostych napraw i renowacji wyrobów z drewna i materiałów drewnopochodnych 4) używa narzędzi do wykonywania napraw i renowacji wyrobów 5) prowadzi prace, takie jak: usuwanie starych powłok lakierniczych, szlifowanie, klejenie, oklejanie, proste prace malarsko-lakiernicze, polerowanie
4) ocenia jakość wykonanej naprawy i renowacji wyrobów stolarskich pod kierunkiem osoby doświadczonej, w zakresie niezbędnym do wykonania pomocniczych prac stolarskich	<ol style="list-style-type: none"> 1) dokonuje oceny jakości wykonanej pracy 2) rozpoznaje błędy w wykonanej naprawie i renowacji 3) wskazuje przyczyny powstawania wad podczas naprawy i renowacji wyrobów stolarskich 4) proponuje sposoby usuwania powstałych usterek 5) usuwa usterki pod kierunkiem osoby doświadczonej
DRM.03.6. Język obcy zawodowy	
Efekty kształcenia	Kryteria weryfikacji
Uczeń:	Uczeń:
<p>1) posługuje się podstawowym zasobem środków językowych w języku obcym nowożytnym (ze szczególnym uwzględnieniem środków leksykalnych), umożliwiającym realizację czynności zawodowych w zakresie tematów związanych:</p> <ol style="list-style-type: none"> a) ze stanowiskiem pracy i jego wyposażeniem b) z głównymi technologiami stosowanymi w danym zawodzie c) z dokumentacją związaną z danym zawodem d) z usługami świadczonymi w danym zawodzie 	<ol style="list-style-type: none"> 1) rozpoznaje oraz stosuje środki językowe umożliwiające realizację czynności zawodowych w zakresie: <ol style="list-style-type: none"> a) czynności wykonywanych na stanowisku pracy, w tym związanych z zapewnieniem bezpieczeństwa i higieny pracy b) narzędzi, maszyn, urządzeń i materiałów koniecznych do realizacji czynności zawodowych c) procesów i procedur związanych z realizacją zadań zawodowych d) formularzy, specyfikacji oraz innych dokumentów związanych z wykonywaniem zadań zawodowych e) świadczonych usług, w tym obsługi klienta

<p>2) rozumie proste wypowiedzi ustne artykułowane wyraźnie, w standardowej odmianie języka obcego nowożytnego, a także proste wypowiedzi pisemne w języku obcym nowożytnym, w zakresie umożliwiającym realizację zadań zawodowych:</p> <p>a) rozumie proste wypowiedzi ustne dotyczące czynności zawodowych (np. rozmowy, wiadomości, komunikaty, instrukcje lub filmy instruktażowe, prezentacje), artykułowane wyraźnie, w standardowej odmianie języka</p> <p>b) rozumie proste wypowiedzi pisemne dotyczące czynności zawodowych (np. napisy, broszury, instrukcje obsługi, przewodniki, dokumentację zawodową)</p>	<p>1) określa główną myśl wypowiedzi lub tekstu, ewentualnie fragmentu wypowiedzi lub tekstu</p> <p>2) znajduje w wypowiedzi lub tekście określone informacje</p> <p>3) rozpoznaje związki między poszczególnymi częściami tekstu</p> <p>4) układa informacje w określonym porządku</p>
<p>3) samodzielnie tworzy krótkie, proste, spójne i logiczne wypowiedzi ustne i pisemne w języku obcym nowożytnym, w zakresie umożliwiającym realizację zadań zawodowych:</p> <p>a) tworzy krótkie, proste, spójne i logiczne wypowiedzi ustne dotyczące czynności zawodowych (np. polecenie, komunikat, instrukcję)</p> <p>b) tworzy krótkie, proste, spójne i logiczne wypowiedzi pisemne dotyczące czynności zawodowych (np. komunikat, e-mail, instrukcję, wiadomość, CV, list motywacyjny, dokument związany z wykonywanym zawodem – według wzoru)</p>	<p>1) opisuje przedmioty, działania i zjawiska związane z czynnościami zawodowymi</p> <p>2) przedstawia sposób postępowania w różnych sytuacjach zawodowych (np. udziela instrukcji, wskazówek, określa zasady)</p> <p>3) wyraża i uzasadnia swoje stanowisko</p> <p>4) stosuje zasady konstruowania tekstów o różnym charakterze</p> <p>5) stosuje formalny lub nieformalny styl wypowiedzi adekwatnie do sytuacji</p>
<p>DRM.03.7. Kompetencje personalne i społeczne</p>	
<p>Efekty kształcenia</p>	<p>Kryteria weryfikacji</p>
<p>Uczeń:</p>	<p>Uczeń:</p>
<p>1) przestrzega zasad kultury osobistej i etyki zawodowej</p>	<p>1) stosuje zasady kultury osobistej i ogólnie przyjęte normy zachowania w środowisku pracy</p> <p>2) respektuje zasady dotyczące przestrzegania tajemnicy związanej z zawodem i miejscem pracy</p> <p>3) wyjaśnia, na czym polega zachowanie etyczne w zawodzie</p>
<p>2) ponosi odpowiedzialność za podejmowane działania</p>	<p>1) przewiduje skutki podejmowanych działań, w tym prawne</p> <p>2) przewiduje konsekwencje niewłaściwego wykonywania czynności zawodowych na stanowisku pracy, w tym posługiwanie się niebezpiecznymi substancjami, i niewłaściwej eksploatacji maszyn i urządzeń na stanowisku pracy</p>
<p>3) stosuje techniki radzenia sobie ze stresem</p>	<p>1) rozpoznaje źródła stresu podczas wykonywania zadań zawodowych</p> <p>2) wybiera techniki radzenia sobie ze stresem odpowiednio do sytuacji</p>
<p>4) doskonalą umiejętności zawodowe</p>	<p>1) określa zakres umiejętności i kompetencji niezbędnych do wykonywania zawodu</p> <p>2) analizuje własne kompetencje</p> <p>3) wskazuje możliwości podnoszenia kompetencji zawodowych, osobistych i społecznych</p>
<p>5) stosuje zasady komunikacji interpersonalnej</p>	<p>1) identyfikuje sygnały werbalne i niewerbalne</p> <p>2) stosuje aktywne metody słuchania</p>

6) współpracuje w zespole	1) pracuje w zespole, ponosząc odpowiedzialność za wspólnie realizowane zadania 2) przestrzega podziału ról, zadań i odpowiedzialności w zespole 3) angażuje się w realizację wspólnych działań zespołu
---------------------------	---

WARUNKI REALIZACJI KSZTAŁCENIA w ZAWODZIE PRACOWNIK POMOCNICZY STOLARZA

Szkoła prowadząca kształcenie w zawodzie zapewnia pomieszczenia dydaktyczne z wyposażeniem odpowiadającym technologii i technice stosowanej w zawodzie, aby zapewnić osiągnięcie wszystkich efektów kształcenia określonych w podstawie programowej kształcenia w zawodzie szkolnictwa branżowego oraz umożliwić przygotowanie absolwenta do wykonywania zadań zawodowych.

Wyposażenie szkoły niezbędne do realizacji kształcenia w kwalifikacji DRM.03. Wytwarzanie prostych wyrobów z drewna i materiałów drewnopochodnych

Pracownia rysunku technicznego wyposażona w:

stanowisko komputerowe dla nauczyciela z dostępem do internetu i drukarką sieciową, skanerem lub urządzeniem wielofunkcyjnym oraz z projektorem multimedialnym,
tablicę interaktywną lub monitor interaktywny,
pakiet programów biurowych, oprogramowanie do wykonywanych zadań,
stanowiska komputerowe dla uczniów (jedno stanowisko dla jednego ucznia) podłączone do sieci lokalnej z dostępem do internetu,
drukarki, skanery i plotery (po jednym urządzeniu na cztery stanowiska komputerowe),
pakiet programów biurowych, programy do komputerowego wspomaganie projektowania (Computer Aided Design),
modele figur i brył geometrycznych, dokumentacje konstrukcyjne, części maszyn i mechanizmów, połączenia stolarskie, łączniki, okucia i akcesoria, modele podzespołów oraz wyrobów z drewna i tworzyw drzewnych, modele podstawowych typów konstrukcji, opakowań,
rysunki złożeniowe i wykonawcze wyrobów stolarskich, dokumentacje techniczne maszyn i podzespołów, katalogi i prospekty wyrobów stolarskich, okuć i akcesoriów,
stanowiska kreślarskie (jedno stanowisko dla dwóch uczniów),

Pracownia materiałoznawstwa i technologii przetwarzania drewna wyposażona w:

zestawy próbek różnych gatunków drewna, materiałów drzewnych, tworzyw drzewnych, klejów i substancji dodatkowych, materiałów do zabezpieczania i uszlachetniania powierzchni, modele: połączeń elementów z drewna i tworzyw drzewnych, suszarek, wyrobów z drewna i tworzyw drzewnych, opakowań, połączeń stolarskich, konstrukcji i podzespołów, detale, okucia i łączniki, przyrządy, aparaturę i urządzenia do badania drewna i tworzyw drzewnych, aparaturę do badania powłok wykończeniowych, mikroskopy, wagi techniczne i analityczne, suszarkę laboratoryjną przyrządy do pomiaru: wilgotności, pH, lepkości, gęstości, proste urządzenia do cięcia drewna, ręczne narzędzia stolarskie, elektronarzędzia, narzędzia do maszynowej obróbki drewna, katalogi wyrobów z drewna i tworzyw drzewnych, tablice i diagramy dotyczące suszarnictwa hydrotermicznej i plastycznej obróbki drewna, schematy maszyn i urządzeń do przetwarzania drewna, schematy procesów technologicznych, dokumentacje technologiczne, normy dotyczące przetwarzania drewna oraz wykonywania wyrobów z drewna i tworzyw drzewnych, oprogramowanie do komputerowego wspomaganie procesów technologicznych.

Warsztaty szkolne wyposażone w:

elementy i modele wyrobów stolarskich, narzędzia, maszyny i urządzenia do ręcznej i maszynowej obróbki drewna i tworzyw drzewnych, obróbki hydrotermicznej i plastycznej, prac wykończeniowych i montażowych, przyrządy i uchwyty obróbkowe, aparaturę i narzędzia kontrolno-pomiarowe, schematy części maszyn i urządzeń, rysunki ostrzy narzędzi, parametry kątowe narzędzi, instalację sprężonego powietrza, instalację odwirowywania, oprzyrządowanie obróbkowe, narzędzia i urządzenia montażowe, instrukcje technologiczne i stanowiskowe, instrukcje obsługi maszyn i urządzeń, katalogi i materiały informacyjne przedsiębiorstw produkujących narzędzia, oprzyrządowanie, obrabiarki i urządzenia.

MINIMALNA LICZBA GODZIN KSZTAŁCENIA ZAWODOWEGO DLA KWALIFIKACJI WYODRĘBNIONEJ w ZAWODZIE¹⁾

DRM.03. Wytwarzanie prostych wyrobów z drewna i materiałów drewnopochodnych	
Nazwa jednostki efektów kształcenia	Liczba godzin
DRM.03.1. Bezpieczeństwo i higiena pracy	32
DRM.03.2. Podstawy stolarstwa w pracach prac pomocniczych	224
DRM.03.3. Wykonywanie prostych wyrobów z drewna i materiałów drewnopochodnych	864
DRM.03.4. Wykonywanie prac związanych z przygotowaniem maszyn i urządzeń stosowanych w stolarstwie	96
DRM.03.5. Wykonywanie napraw i renowacji wyrobów z drewna i materiałów drewnopochodnych	64
DRM.03.6. Język obcy zawodowy	32
Razem	1312
DRM.03.7. Kompetencje personalne i społeczne ²⁾	

- 1) W szkole liczbę godzin kształcenia zawodowego należy dostosować do wymiaru godzin określonego w przepisach w sprawie ramowych planów nauczania dla publicznych szkół, przewidzianego dla kształcenia zawodowego w danym typie szkoły, zachowując minimalną liczbę godzin wskazanych w tabeli dla efektów kształcenia właściwych dla kwalifikacji wyodrębnionej w zawodzie.
- 2) Nauczyciele wszystkich obowiązkowych zajęć edukacyjnych z zakresu kształcenia zawodowego powinni stwarzać uczniom warunki do nabywania kompetencji personalnych i społecznych

C. ZAŁĄCZNIKI

ZAŁĄCZNIK 1.	Wykaz wybranych aktów prawnych
ZAŁĄCZNIK 2.	Informacja o sposobie organizacji i przeprowadzania egzaminu zawodowego
ZAŁĄCZNIK 3.	Wzór deklaracji przystąpienia do egzaminu zawodowego dla ucznia/słuchacza/absolwenta
ZAŁĄCZNIK 3a.	Wzór deklaracji dla absolwenta, którego szkoła została zlikwidowana oraz dla osoby, która ukończyła KKZ – w przypadku likwidacji podmiotu prowadzącego ten KKZ
ZAŁĄCZNIK 3b.	Wzór deklaracji dla osoby, która ukończyła KKZ oraz dla osoby uczestniczącej w kwalifikacyjnym kursie zawodowym, który kończy się nie później niż na 6 tygodni przed pierwszym dniem terminu głównego egzaminu zawodowego
ZAŁĄCZNIK 3c.	Wzór deklaracji dla osoby przystępującej do egzaminu eksternistycznego zawodowego, osoby dorosłej – uczestnika przygotowania zawodowego dorosłych
ZAŁĄCZNIK 3d.	Wzór deklaracji dla ucznia posiadającego orzeczenie o potrzebie kształcenia specjalnego wydane ze względu na niepełnosprawność, kształcącego się w zawodzie, dla którego przewidziano zawód o charakterze pomocniczym
ZAŁĄCZNIK 4.	Wzór wniosku o wgląd do pracy egzaminacyjnej egzaminu zawodowego
ZAŁĄCZNIK 5.	Wzór wniosku zdającego o wgląd do dokumentacji stanowiącej podstawę wszczęcia unieważnienia egzaminu zawodowego
ZAŁĄCZNIK 6.	Wzór wniosku o weryfikację sumy punktów egzaminu zawodowego
ZAŁĄCZNIK 7.	Wzór wniosku o dopuszczenie do egzaminu eksternistycznego zawodowego
ZAŁĄCZNIK 7a.	Wzór wniosku o dopuszczenie do egzaminu zawodowego (uczestnik przygotowania zawodowego dorosłych)
ZAŁĄCZNIK 8.	Wzór wniosku o przystąpienie do egzaminu zawodowego w terminie dodatkowym
ZAŁĄCZNIK 9.	Wykaz Okręgowych Komisji Egzaminacyjnych
ZAŁĄCZNIK 10.	Wykaz zawodów, w zakresie których nie przeprowadza się egzaminu eksternistycznego zawodowego

ZAŁĄCZNIK 1. Wykaz wybranych aktów prawnych

- ustawa z dnia 14 grudnia 2016 r. Prawo oświatowe (t.j. Dz. U. z 2020 poz. 910)
- ustawa z dnia 14 grudnia 2016 r. Przepisy wprowadzające ustawę Prawo oświatowe (Dz.U. z 2017 r. poz. 60, z późn. zm.)
- ustawa z dnia 7 września 1991 r. o systemie oświaty (t.j. Dz. U. z 2020 r. poz. 1327)
- ustawa z dnia 26 stycznia 1982 r. Karta Nauczyciela (t.j. Dz. U. z 2019 r. poz. 2215)
- ustawa z dnia 20 kwietnia 2004 r. o promocji zatrudnienia i instytucjach rynku pracy (t.j. Dz. U. z 2019 r. poz. 1482)
- ustawa z dnia 10 maja 2018 r. o ochronie danych osobowych (t.j. Dz. U. z 2019 r. poz. 1781)
- rozporządzenie Parlamentu Europejskiego i Rady (UE) 2016/679 z 27 kwietnia 2016 r. w sprawie ochrony osób fizycznych w związku z przetwarzaniem danych osobowych i w sprawie swobodnego przepływu takich danych oraz uchylenia dyrektywy 95/46/WE (ogólne rozporządzenie o ochronie danych) (Dz. U. poz. 730)
- rozporządzenie Ministra Edukacji Narodowej z dnia 28 sierpnia 2019 r. w sprawie szczegółowych warunków i sposobu przeprowadzania egzaminu zawodowego oraz egzaminu potwierdzającego kwalifikacje w zawodzie (Dz. U. poz. 1707)
- rozporządzenie Ministra Edukacji Narodowej z dnia 15 lutego 2019 r. w sprawie ogólnych celów i zadań kształcenia w zawodach szkolnictwa branżowego oraz klasyfikacji zawodów szkolnictwa branżowego (Dz.U. poz. 316, z późn. zm.)
- rozporządzenie Ministra Edukacji Narodowej z dnia 16 maja 2019 r. w sprawie podstaw programowych kształcenia w zawodach szkolnictwa branżowego oraz dodatkowych umiejętności zawodowych w zakresie wybranych zawodów szkolnictwa branżowego (Dz.U. poz. 991, z późn. zm.)
- rozporządzenie Ministra Edukacji Narodowej z dnia 27 sierpnia 2019 r. w sprawie świadectw, dyplomów państwowych i innych druków szkolnych (Dz. U. poz. 1700, z późn. zm.)
- ustawa z dnia 22 grudnia 2015 r. o Zintegrowanym Systemie Kwalifikacji (Dz. U. z 2020 r. poz. 226)
- rozporządzenie Ministra Edukacji Narodowej z dnia 21 kwietnia 2009 r. w sprawie ramowego programu szkolenia kandydatów na egzaminatorów, sposobu prowadzenia ewidencji egzaminatorów oraz trybu wpisywania i skreślenia egzaminatorów z ewidencji (t.j. Dz. U. z 2015 r. poz. 1305 z późn. zm.)
- rozporządzenie Ministra Edukacji Narodowej z dnia 19 marca 2019 r. w sprawie kształcenia ustawicznego w formach pozaszkolnych (Dz.U. poz. 652)
- rozporządzenie Ministra Edukacji Narodowej z dnia 30 sierpnia 2019 r. w sprawie egzaminów eksternistycznych (Dz. U. poz. 1717)
- rozporządzenie Ministra Edukacji Narodowej z dnia 9 sierpnia 2017 r. w sprawie warunków organizowania kształcenia, wychowania i opieki dla dzieci i młodzieży niepełnosprawnych, niedostosowanych społecznie i zagrożonych niedostosowaniem społecznym (Dz. U. poz.1578, z późn. zm.)
- rozporządzenie Ministra Edukacji Narodowej i Sportu z dnia 31 grudnia 2002 r. w sprawie bezpieczeństwa i higieny w publicznych i niepublicznych szkołach i placówkach (Dz. U. z 2003 r. Nr 6, poz. 69, z późn. zm.)
- rozporządzenie Ministra Pracy i Polityki Socjalnej z dnia 26 września 1997 r. w sprawie ogólnych przepisów bezpieczeństwa i higieny pracy (Dz. U. z 2003 r. Nr 169, poz. 1650, z późn. zm.)
- rozporządzenie Ministra Pracy i Polityki Społecznej z dnia 11 kwietnia 2014 r. w sprawie przygotowania zawodowego dorosłych (Dz. U. poz. 497)
- rozporządzenie Ministra Edukacji Narodowej z dnia 22 lutego 2019 r. w sprawie praktycznej nauki zawodu (Dz. U. poz. 391)
- rozporządzenie Rady Ministrów z 13 sierpnia 2019 r. w sprawie przygotowania zawodowego młodocianych i ich wynagradzania (Dz. U. poz. 1636)
- rozporządzenie Ministra Edukacji Narodowej z dnia 30 sierpnia 2019 r. w sprawie warunków, jakie musi spełnić osoba ubiegająca się o uzyskanie dyplomu zawodowego albo dyplomu potwierdzającego kwalifikacje zawodowe (Dz. U. poz. 1731, z późn. zm.)
- ustawa z dnia 9 listopada 2000 r. o utworzeniu Polskiej Agencji Rozwoju Przedsiębiorczości (Dz. U. z 2019 r. poz. 310).

ZAŁĄCZNIK 2. Informacja o sposobie organizacji i przeprowadzania egzaminu zawodowego

Zgodnie z §15 rozporządzenia Ministra Edukacji Narodowej z dnia 28 sierpnia 2019 r. w sprawie szczegółowych warunków i sposobu przeprowadzania egzaminu zawodowego oraz egzaminu potwierdzającego kwalifikacje w zawodzie informacja dotycząca sposobu organizacji i przeprowadzania egzaminu zawodowego jest ogłaszana nie później niż 20 sierpnia roku szkolnego poprzedzającego rok szkolny, w którym jest przeprowadzany egzamin zawodowy i publikowana na stronie internetowej Centralnej Komisji Egzaminacyjnej www.cke.gov.pl

ZAŁĄCZNIK 3a. Wzór deklaracji dla absolwenta, którego szkoła została zlikwidowana oraz osoby, która ukończyła KKZ w przypadku likwidacji podmiotu prowadzącego ten KKZ

Uwaga: deklaracja dotyczy egzaminu w jednej kwalifikacji, osoba przystępująca do egzaminu w więcej niż jednej kwalifikacji wypełnia deklarację dla każdej kwalifikacji osobno

Jestem absolwentem/ absolwentką* szkoły, która została zlikwidowana

nazwa i adres szkoły:

Ukończyłem/ukończyłam* kwalifikacyjny kurs zawodowy, który był prowadzony przez podmiot zlikwidowany

miesiąc i rok ukończenia kwalifikacyjnego kursu zawodowego:

przewodzonego przez

miejsowość, data

d d m m r r r r

Dane osobowe absolwenta/ osoby, która ukończyła KKZ (wypełnić drukowanymi literami):

Nazwisko:

Imię (imiona):

Data urodzenia:

d d m m r r r r

Numer PESEL:

w przypadku braku numeru PESEL - seria i numer paszportu lub innego dokumentu potwierdzającego tożsamość

Adres korespondencyjny (wypełnić drukowanymi literami):

miejsowość:

ulica i numer domu:

kod pocztowy i poczta:

nr telefonu:

Adres poczty elektronicznej

Deklaruję przystąpienie do egzaminu zawodowego w terminie głównym*

w sesji Zima (deklarację składa się do 15 września 20... r.)

w sesji Lato (deklarację składa się do 7 lutego 20... r.)

w kwalifikacji

symbol kwalifikacji zgodny z podstawą programową szkolnictwa branżowego

.....
nazwa kwalifikacji

wyodrębnionej w zawodzie

symbol cyfrowy zawodu

.....
nazwa zawodu

Do egzaminu będę przystępować*

po raz pierwszy

po raz kolejny w części pisemnej

po raz kolejny w części praktycznej

Ubiegam się o dostosowanie warunków egzaminu* TAK / NIE

Do deklaracji dołączam*:

Świadectwo ukończenia szkoły

Zaświadczenie o ukończeniu KKZ

Orzeczenie/opinię publicznej poradni psychologiczno-pedagogicznej (w przypadku występowania dysfunkcji)

Zaświadczenie o stanie zdrowia wydane przez lekarza* (w przypadku występowania dysfunkcji lub w przypadku choroby lub niesprawności czasowej)

.....
czytelny podpis

*właściwe zaznaczyć

Potwierdzam przyjęcie deklaracji

.....
data, czytelny podpis osoby przyjmującej

.....
Pieczęć oke

Obowiązek informacyjny wynikający z art. 13 i 14 Rozporządzenia Parlamentu Europejskiego i Rady (UE) 2016/679 z 27 kwietnia 2016 r. w sprawie ochrony osób fizycznych w związku z przetwarzaniem danych osobowych i w sprawie swobodnego przepływu takich danych oraz uchylenia dyrektywy 95/46/WE, w zakresie przeprowadzania egzaminu zawodowego, zgodnie z przepisami ustawy o systemie oświaty oraz aktami wykonawczymi wydanymi na jej podstawie, został spełniony poprzez zamieszczenie klauzuli informacyjnej na stronie internetowej właściwej okręgowej komisji egzaminacyjnej.



ZAŁĄCZNIK 3b. Wzór deklaracji dla osoby, która ukończyła KKZ oraz dla osoby uczestniczącej w kwalifikacyjnym kursie zawodowym, który kończy się nie później niż na 6 tygodni przed pierwszym dniem terminu głównego egzaminu zawodowego

Uwaga: deklaracja dotyczy egzaminu w jednej kwalifikacji, osoba przystępująca do egzaminu w więcej niż jednej kwalifikacji wypełnia deklarację dla każdej kwalifikacji osobno

.....
miejsowość, data

.....
d d m m r r r r

ukończyłem KKZ, (miesiąc i rok ukończenia) *

jestem uczestnikiem KKZ, termin ukończenia kursu wyznaczono na dzień *

Nazwa i adres organizatora KKZ

Dane osobowe osoby składającej deklarację (wypełnić drukowanymi literami):

Nazwisko:

Imię (imiona):

Data urodzenia:

d d m m r r r r

Numer PESEL:

w przypadku braku numeru PESEL - seria i numer paszportu lub innego dokumentu potwierdzającego tożsamość

Adres korespondencyjny (wypełnić drukowanymi literami):

miejsowość:

ulica i numer domu:

kod pocztowy i poczta: -

nr telefonu:

Adres poczty elektronicznej

Deklaruję przystąpienie do egzaminu zawodowego w terminie głównym*

w sesji Zima (deklarację składa się do 15 września..... r.)

w sesji Lato (deklarację składa się do 7 lutego r.)

w kwalifikacji

.....

symbol kwalifikacji zgodny z podstawą programową szkolnictwa branżowego

.....
nazwa kwalifikacji

wyodrębnionej w zawodzie

.....

symbol cyfrowy zawodu

.....
nazwa zawodu

Do egzaminu będę przystępować*

po raz pierwszy

po raz kolejny w części pisemnej

po raz kolejny w części praktycznej

Mam zdany egzamin zawodowy z następującej kwalifikacji wyodrębnionej w tym zawodzie:

.....

symbol kwalifikacji zgodny z podstawą programową

.....
nazwa kwalifikacji

Ubiegam się o dostosowanie warunków egzaminu* TAK / NIE

Do deklaracji dołączam*:

Certyfikat kwalifikacji zawodowej uzyskany po zdaniu egzaminu zawodowego w zakresie kwalifikacji wyodrębnionej w tym zawodzie

Zaświadczenie o ukończeniu KKZ

Zaświadczenie potwierdzające występowanie dysfunkcji wydane przez lekarza

Zaświadczenie o stanie zdrowia wydane przez lekarza* (w przypadku choroby lub niesprawności czasowej)

.....
czytelny podpis

*właściwe zaznaczyć

.....
Potwierdzam przyjęcie deklaracji

.....
Pieczęć podmiotu prowadzącego KKZ

.....
data, czytelny podpis osoby przyjmującej

 Obowiązek informacyjny wynikający z art. 13 i 14 Rozporządzenia Parlamentu Europejskiego i Rady (UE) 2016/679 z 27 kwietnia 2016 r. w sprawie ochrony osób fizycznych w związku z przetwarzaniem danych osobowych i w sprawie swobodnego przepływu takich danych oraz uchylenia dyrektywy 95/46/WE, w zakresie przeprowadzania egzaminu zawodowego, zgodnie z przepisami ustawy o systemie oświaty oraz aktami wykonawczymi wydanymi na jej podstawie, został spełniony poprzez zamieszczenie klauzuli informacyjnej na stronie internetowej właściwej okręgowej komisji egzaminacyjnej.

ZAŁĄCZNIK 3d. Wzór deklaracji dla ucznia posiadającego orzeczenie o potrzebie kształcenia specjalnego wydane ze względu na niepełnosprawność, kształcącego się w zawodzie, dla którego przewidziano zawód o charakterze pomocniczym

Uwaga: deklaracja dotyczy egzaminu w jednej kwalifikacji, osoba przystępująca do egzaminu w więcej niż jednej kwalifikacji wypełnia deklarację dla każdej kwalifikacji osobno

..... miejscowość, data

<i>d</i>	<i>d</i>	<i>m</i>	<i>m</i>	<i>r</i>	<i>r</i>	<i>r</i>	<i>r</i>		

Dane osobowe ucznia (wypełnić drukowanymi literami):

Nazwisko:

Imię (imiona):

Data urodzenia:

d d m m r r r r

Numer PESEL:

w przypadku braku numeru PESEL - seria i numer paszportu lub innego dokumentu potwierdzającego tożsamość

Adres korespondencyjny (wypełnić drukowanymi literami):

miejscowość:

ulica i numer domu:

kod pocztowy i poczta: -

nr telefonu:

Adres poczty elektronicznej:

Deklaruję przystąpienie do egzaminu zawodowego w terminie głównym*

w sesji Zima (deklarację składa się do 15 września 20.... r.)

w sesji Lato (deklarację składa się do 7 lutego 20.... r.)

w kwalifikacji wyodrębnionej w zawodzie, w którym się kształcę*

.....

symbol kwalifikacji zgodny z podstawą programową szkolnictwa branżowego

..... nazwa kwalifikacji

.....

symbol cyfrowy zawodu

..... nazwa zawodu

w kwalifikacji wyodrębnionej w zawodzie o charakterze pomocniczym przewidzianym dla zawodu, w którym się kształcę*

.....

symbol kwalifikacji zgodny z podstawą programową szkolnictwa branżowego

..... nazwa kwalifikacji

.....

symbol cyfrowy zawodu

..... nazwa zawodu

Do egzaminu będę przystępować*

po raz pierwszy

po raz kolejny w części pisemnej

po raz kolejny w części praktycznej

Ubiegam się o dostosowanie warunków egzaminu* TAK / NIE

Do deklaracji dołączam*:

Orzeczenie/opinię publicznej poradni psychologiczno-pedagogicznej (w przypadku występowania dysfunkcji)

Zaświadczenie o stanie zdrowia wydane przez lekarza* (w przypadku choroby lub niesprawności czasowej)

*właściwe zaznaczyć

.....
czytelny podpis



Obowiązek informacyjny wynikający z art. 13 i 14 Rozporządzenia Parlamentu Europejskiego i Rady (UE) 2016/679 z 27 kwietnia 2016 r. w sprawie ochrony osób fizycznych w związku z przetwarzaniem danych osobowych i w sprawie swobodnego przepływu takich danych oraz uchylenia dyrektywy 95/46/WE, w zakresie przeprowadzania egzaminu zawodowego, zgodnie z przepisami ustawy o systemie oświaty oraz aktami wykonawczymi wydanymi na jej podstawie, został spełniony poprzez zamieszczenie klauzuli informacyjnej na stronie internetowej właściwej okręgowej komisji egzaminacyjnej.

ZAŁĄCZNIK 4. Wzór wniosku o wgląd do pracy egzaminacyjnej egzaminu zawodowego

.....
miejsowość

.....
data

.....
imię i nazwisko wnioskującego

.....
adres wnioskującego do korespondencji: kod pocztowy, miejscowość, ul. numer domu

.....
nr telefonu wnioskującego

.....
adres poczty elektronicznej

Dyrektor Okręgowej Komisji Egzaminacyjnej

w/we

WNIOSEK O WGLĄD DO PRACY EGZAMINACYJNEJ* EGZAMINU ZAWODOWEGO

Na podstawie art. 44zzzt ust. 1 ustawy z dnia 7 września 1991 r. o systemie oświaty (t.j. Dz.U. z 2020 r. poz. 1327) składam wniosek o wgląd do pracy egzaminacyjnej*

imię i nazwisko zdającego:

numer PESEL

--	--	--	--	--	--	--	--	--	--	--	--	--	--	--	--	--	--	--	--

symbol kwalifikacji zgodny z
podstawą programową

.....
nazwa kwalifikacji

przeprowadzanego w terminie

Dotyczy części
egzaminu pisemnej praktycznej
Zaznaczyć część egzaminu stawiając „X”

Uprzejmie proszę o wyznaczenie terminu i miejsca dokonania wglądu.

.....
podpis zdającego lub rodziców niepełnoletniego zdającego

* Praca egzaminacyjna obejmuje:

- zadania i odpowiedzi zdającego zapisane i zarchiwizowane po części pisemnej w elektronicznym systemie przeprowadzania egzaminu zawodowego
- kartę oceny z części praktycznej oraz dokumentację, gdy jest to rezultat wykonania zadania na części praktycznej egzaminu



Obowiązek informacyjny wynikający z art. 13 i 14 Rozporządzenia Parlamentu Europejskiego i Rady (UE) 2016/679 z 27 kwietnia 2016 r. w sprawie ochrony osób fizycznych w związku z przetwarzaniem danych osobowych i w sprawie swobodnego przepływu takich danych oraz uchylenia dyrektywy 95/46/WE, w zakresie przeprowadzania egzaminu zawodowego, zgodnie z przepisami ustawy o systemie oświaty oraz aktami wykonawczymi wydanymi na jej podstawie, został spełniony poprzez zamieszczenie klauzuli informacyjnej na stronie internetowej właściwej okręgowej komisji egzaminacyjnej.

ZAŁĄCZNIK 5. Wzór wniosku zdającego o wgląd do dokumentacji stanowiącej podstawę wszczęcia unieważnienia egzaminu zawodowego

CZĘŚĆ A. Wypełnia zdający

.....
miejsowość

.....
data

.....
imię i nazwisko zdającego

numer PESEL

--	--	--	--	--	--	--	--	--	--	--	--	--	--	--	--	--	--	--	--

.....
adres zdającego do korespondencji (miejsowość, ulica, kod pocztowy, poczta)

.....
numer telefonu zdającego

.....
e-mail zdającego

Dyrektor

Okręgowej Komisji Egzaminacyjnej w/we

WNIOSEK ZDAJĄCEGO O WGLĄD DO DOKUMENTACJI STANOWIĄCEJ PODSTAWĘ WSZCZĘCIA UNIEWAŻNIANIA/UNIEWAŻNIENIA EGZAMINU

W związku z uzyskaną informacją o **zamiarze unieważnienia / unieważnieniu*** egzaminu zawodowego w części praktycznej egzaminu w zakresie kwalifikacji

(symbol
i nazwa
kwalifikacji)

--

na podstawie art. 44zzzq ust. 3 ustawy z dnia 7 września 1991 r. o systemie oświaty (t.j. Dz.U. z 2020 r. poz. 1327) składam **wniosek** o wgląd do dokumentacji, na podstawie której dyrektor okręgowej komisji egzaminacyjnej **zamierza unieważnić** wskazaną wyżej część egzaminu zawodowego, oraz o możliwość złożenia wyjaśnień w tej sprawie.

Uprzejmie proszę o wyznaczenie terminu i miejsca dokonania wglądu.

.....
podpis zdającego

CZĘŚĆ B. Wypełnia dyrektor okręgowej komisji egzaminacyjnej

W odpowiedzi na powyższy wniosek uprzejmie informuję, że – zgodnie z art. 44 zzzq ust. 4 ustawy z dnia 7 września 1991 r. o systemie oświaty (t.j. Dz.U. z 2020 r. poz. 1327) – wyznaczam poniższy termin dokonania wglądu do dokumentacji, na podstawie której zamierzam unieważnić egzamin zawodowy w części praktycznej w zakresie wskazanej wyżej kwalifikacji ww. zdającego, i złożenia wyjaśnień w przedmiotowej sprawie:

Data

.....
godzina

.....
miejsce wglądu

.....
podpis dyrektora okręgowej komisji egzaminacyjnej



Obowiązek informacyjny wynikający z art. 13 i 14 Rozporządzenia Parlamentu Europejskiego i Rady (UE) 2016/679 z 27 kwietnia 2016 r. w sprawie ochrony osób fizycznych w związku z przetwarzaniem danych osobowych i w sprawie swobodnego przepływu takich danych oraz uchylenia dyrektywy 95/46/WE, w zakresie przeprowadzania egzaminu zawodowego, zgodnie z przepisami ustawy o systemie oświaty oraz aktami wykonawczymi wydanymi na jej podstawie, został spełniony poprzez zamieszczenie klauzuli informacyjnej na stronie internetowej właściwej okręgowej komisji egzaminacyjnej.

ZAŁĄCZNIK 6. Wzór wniosku o weryfikację sumy punktów egzaminu zawodowego

.....
miejsowość

.....
data

.....
imię i nazwisko wnioskującego

.....
adres wnioskującego do korespondencji:
kod pocztowy, miejscowość, ulica, numer domu/ mieszkania

.....
nr telefonu wnioskującego

.....
adres poczty elektronicznej

Dyrektor Okręgowej Komisji Egzaminacyjnej

w/we

WNIOSEK O WERYFIKACJĘ SUMY PUNKTÓW EGZAMINU ZAWODOWEGO

Na podstawie art. 44zzzt ust. 3 ustawy z dnia 7 września 1991 r. o systemie oświaty (t.j. Dz.U. z 2020 r. poz. 1327) składam wniosek o weryfikację sumy punktów.

imię i nazwisko zdającego:

numer PESEL

--	--	--	--	--	--	--	--	--	--	--	--	--	--	--	--	--	--	--	--

.....
symbol kwalifikacji zgodny
z podstawą programową

.....
nazwa kwalifikacji

Po wglądzie przeprowadzanym w dniu

Dotyczy części
egzaminu * pisemnej praktycznej

* Zaznaczyć część egzaminu, stawiając „X”



Obowiązek informacyjny wynikający z art. 13 i 14 Rozporządzenia Parlamentu Europejskiego i Rady (UE) 2016/679 z 27 kwietnia 2016 r. w sprawie ochrony osób fizycznych w związku z przetwarzaniem danych osobowych i w sprawie swobodnego przepływu takich danych oraz uchylenia dyrektywy 95/46/WE, w zakresie przeprowadzania egzaminu zawodowego, zgodnie z przepisami ustawy o systemie oświaty oraz aktami wykonawczymi wydanymi na jej podstawie, został spełniony poprzez zamieszczenie klauzuli informacyjnej na stronie internetowej właściwej okręgowej komisji egzaminacyjnej.

Wniosek o weryfikację dotyczy części pisemnej/praktycznej* w zakresie:

Nr zadania/rezultatu*	uzasadnienie

*niepotrzebne skreślić

.....
podpis zdającego lub rodziców niepełnoletniego zdającego



Obowiązek informacyjny wynikający z art. 13 i 14 Rozporządzenia Parlamentu Europejskiego i Rady (UE) 2016/679 z 27 kwietnia 2016 r. w sprawie ochrony osób fizycznych w związku z przetwarzaniem danych osobowych i w sprawie swobodnego przepływu takich danych oraz uchylenia dyrektywy 95/46/WE, w zakresie przeprowadzania egzaminu zawodowego, zgodnie z przepisami ustawy o systemie oświaty oraz aktami wykonawczymi wydanymi na jej podstawie, został spełniony poprzez zamieszczenie klauzuli informacyjnej na stronie internetowej właściwej okręgowej komisji egzaminacyjnej.

**WNIOSEK O DOPUSZCZENIE
DO EGZAMINU ZAWODOWEGO
(UCZESTNIK PRZYGOTOWANIA ZAWODOWEGO DOROSŁYCH)**

.....
miejsowość, data d d m m r r r r

Dane osobowe (wypełnić drukowanymi literami):

Nazwisko:

Imię (imiona):

Numer PESEL:

w przypadku braku numeru PESEL - seria i numer paszportu lub innego dokumentu potwierdzającego tożsamość

Proszę o dopuszczenie do egzaminu zawodowego

symbol cyfrowy zawodu

.....
nazwa zawodu

symbol kwalifikacji zgodne z
podstawą programową

.....
nazwa kwalifikacji

Do egzaminu chcę przystąpić*

- po raz pierwszy po raz kolejny w części pisemnej po raz kolejny w części praktycznej

Jestem osobą dorosłą, która jest uczestnikiem:

- praktycznej nauki zawodu dorosłych*
 przyuczenia do pracy dorosłych*

Termin zakończenia przygotowania zawodowego został wyznaczony na

Zaświadczenie o ukończeniu przygotowania zawodowego przedłożę niezwłocznie po jego otrzymaniu.

Do wniosku dołączam:

1. deklarację przystąpienia do egzaminu zawodowego
2. zaświadczenie lekarskie o występowaniu dysfunkcji */ zaświadczenie lekarskie o stanie zdrowia*

*właściwe zaznaczyć

.....
czytelny podpis



Obowiązek informacyjny wynikający z art. 13 i 14 Rozporządzenia Parlamentu Europejskiego i Rady (UE) 2016/679 z 27 kwietnia 2016 r. w sprawie ochrony osób fizycznych w związku z przetwarzaniem danych osobowych i w sprawie swobodnego przepływu takich danych oraz uchylenia dyrektywy 95/46/WE, w zakresie przeprowadzania egzaminu zawodowego, zgodnie z przepisami ustawy o systemie oświaty oraz aktami wykonawczymi wydanymi na jej podstawie, został spełniony poprzez zamieszczenie klauzuli informacyjnej na stronie internetowej właściwej okręgowej komisji egzaminacyjnej.

ZAŁĄCZNIK 9. Wykaz Okręgowych Komisji Egzaminacyjnych



Okręgowa Komisja Egzaminacyjna w Gdańsku <http://www.oke.gda.pl/>

Okręgowa Komisja Egzaminacyjna w Jaworznie <http://www.oke.jaworzno.pl/>

Okręgowa Komisja Egzaminacyjna w Krakowie <http://www.oke.krakow.pl/>

Okręgowa Komisja Egzaminacyjna w Łomży <http://www.oke.lomza.pl/>

Okręgowa Komisja Egzaminacyjna w Łodzi <http://www.oke.lodz.pl/>

Okręgowa Komisja Egzaminacyjna w Poznaniu <http://www.oke.poznan.pl/>

Okręgowa Komisja Egzaminacyjna w Warszawie <http://www.oke.waw.pl/>

Okręgowa Komisja Egzaminacyjna we Wrocławiu <http://www.oke.wroc.pl/>

ZAŁĄCZNIK 10. Wykaz zawodów, w zakresie których nie przeprowadza się egzaminu eksternistycznego zawodowego

Lp.	Symbol cyfrowy zawodu	Nazwa zawodu	Minister właściwy dla zawodu
1	325101	Asystentka stomatologiczna	minister właściwy do spraw zdrowia
2	325102	Higienistka stomatologiczna	minister właściwy do spraw zdrowia
3	325906	Ortoptystka	minister właściwy do spraw zdrowia
4	321402	Technik dentystyczny	minister właściwy do spraw zdrowia
5	325402	Technik masażysta	minister właściwy do spraw zdrowia
6	321403	Technik ortopeda	minister właściwy do spraw zdrowia
7	325907	Terapeuta zajęciowy	minister właściwy do spraw zdrowia
8	321401	Protetyk słuchu	minister właściwy do spraw zdrowia
9	311411	Technik elektroniki i informatyki medycznej	minister właściwy do spraw zdrowia
10	321103	Technik elektroradiolog	minister właściwy do spraw zdrowia
11	321301	Technik farmaceutyczny	minister właściwy do spraw zdrowia
12	321104	Technik sterylizacji medycznej	minister właściwy do spraw zdrowia
13	311106	Technik geolog	minister właściwy do spraw środowiska
14	325905	Opiekunka dziecięca	minister właściwy do spraw rodziny
15	532102	Opiekun medyczny	minister właściwy do spraw zdrowia
16	311707	Technik wiertnik	minister właściwy do spraw środowiska
17	311919	Technik pożarnictwa	minister właściwy do spraw wewnętrznych

D. SŁOWNIK POJĘĆ

Szkoła – należy przez to rozumieć 4 typy szkół ponadpodstawowych:

- branżową szkołę I stopnia,
- technikum,
- branżową szkołę II stopnia,
- szkołę policealną.

Placówka – należy przez to rozumieć placówkę kształcenia ustawicznego.

Centrum – należy przez to rozumieć centrum kształcenia zawodowego.

Dyrektor szkoły/placówki/centrum – należy przez to rozumieć dyrektora szkoły/placówki/centrum, w której jest realizowane kształcenie zawodowe.

Pracodawca – należy przez to rozumieć pracodawcę, u którego jest realizowane kształcenie zawodowe.

Ośrodek egzaminacyjny – należy przez to rozumieć szkołę, placówkę, centrum, podmiot prowadzący kwalifikacyjny kurs zawodowy lub pracodawcę, upoważnione przez dyrektora komisji okręgowej do zorganizowania części pisemnej i praktycznej egzaminu.

Egzamin zawodowy – należy przez to rozumieć egzamin umożliwiający uzyskanie certyfikatu kwalifikacji zawodowej w zakresie jednej kwalifikacji.

Kwalifikacja wyodrębniona w zawodzie – należy przez to rozumieć wyodrębniony w zawodzie zestaw oczekiwanych efektów kształcenia, których osiągnięcie potwierdza certyfikat kwalifikacji zawodowej wydany przez okręgową komisję egzaminacyjną, po zdaniu egzaminu zawodowego w zakresie jednej kwalifikacji.

Podstawa programowa kształcenia w zawodzie szkolnictwa branżowego – należy przez to rozumieć obowiązkowe zestawy celów kształcenia i treści nauczania opisanych w formie oczekiwanych efektów kształcenia: wiedzy, umiejętności zawodowych oraz kompetencji personalnych i społecznych, niezbędnych dla zawodów lub kwalifikacji wyodrębnionych w zawodach, uwzględniane w programach nauczania i umożliwiające ustalenie kryteriów ocen szkolnych i wymagań egzaminacyjnych oraz warunki realizacji kształcenia w zawodach, w tym zalecane wyposażenie w pomoce dydaktyczne i sprzęt oraz minimalna liczba godzin kształcenia zawodowego.

Uczeń – należy przez to rozumieć ucznia branżowej szkoły I stopnia i technikum oraz słuchacza branżowej szkoły II stopnia i szkoły policealnej;

Absolwent – należy przez to rozumieć absolwenta branżowej szkoły I stopnia, branżowej szkoły II stopnia, technikum i szkoły policealnej, a także absolwenta szkoły ponadgimnazjalnej: zasadniczej szkoły zawodowej i technikum;

Osoba dorosła, która ukończyła praktyczną naukę zawodu dorosłych lub przyuczenie do pracy dorosłych – należy przez to rozumieć osobę dorosłą, która ukończyła praktyczną naukę zawodu dorosłych lub przyuczenie do pracy dorosłych, jeżeli program przyuczenia do pracy uwzględniał wymagania określone w podstawie programowej kształcenia w zawodzie szkolnictwa branżowego lub podstawie programowej kształcenia w zawodach;

Osoba przystępująca do egzaminu eksternistycznego zawodowego – należy przez to rozumieć osobę spełniającą warunki dopuszczenia do egzaminu eksternistycznego zawodowego *określone w przepisach wydanych na podstawie art. 10 ust. 5 ustawy o systemie oświaty*;

Zdający – należy przez to rozumieć ucznia, słuchacza, absolwenta, osobę dorosłą, która ukończyła praktyczną naukę zawodu dorosłych lub przyuczenie do pracy dorosłych, osobę przystępującą do egzaminu eksternistycznego zawodowego oraz osobę, która ukończyła kwalifikacyjny kurs zawodowy;

Kwalifikacyjny kurs zawodowy – należy przez to rozumieć kurs, którego program nauczania uwzględnia podstawę programową kształcenia w zawodzie szkolnictwa branżowego w zakresie jednej kwalifikacji, którego ukończenie umożliwia przystąpienie do egzaminu zawodowego w zakresie tej kwalifikacji.

Operator lub operatorzy egzaminu – należy przez to rozumieć wskazaną przez dyrektora szkoły/ placówki/pracodawcę osobę lub osoby odpowiedzialne za przygotowanie techniczne szkoły/placówki/ centrum/ pracodawcy do przeprowadzenia części pisemnej egzaminu z wykorzystaniem elektronicznego systemu oraz za obsługę elektronicznego systemu przeprowadzania egzaminu zawodowego

Asystent techniczny – należy przez to rozumieć osobę lub osoby przygotowujące i obsługujące stanowiska egzaminacyjne, odpowiedzialne za przygotowanie stanowisk egzaminacyjnych i zapewniających prawidłowe funkcjonowanie stanowisk komputerowych, specjalistycznego sprzętu oraz maszyn i urządzeń wykorzystywanych do wykonania zadań egzaminacyjnych w czasie przeprowadzania części praktycznej egzaminu zawodowego, której rezultatem końcowym wykonania zadania lub zadań egzaminacyjnych jest wyrób lub usługa.

Nauczyciel wspomagający – należy przez to rozumieć wyznaczonego członka zespołu nadzorującego do wspomaganie zdającego w czytaniu lub/i pisaniu albo specjalistę z zakresu danej niepełnosprawności, o którym mowa w komunikacie dyrektora CKE w sprawie szczegółowej informacji o sposobach dostosowania warunków i form przeprowadzania egzaminu zawodowego.

Osoby posiadające świadectwa szkolne uzyskane za granicą – należy przez to rozumieć osoby posiadające świadectwa szkolne uzyskane za granicą, uznane za równorzędne ze świadectwami ukończenia odpowiednich polskich szkół.

Zdający ze specjalnymi potrzebami edukacyjnymi – należy przez to rozumieć:

- uczniów, słuchaczy, absolwentów posiadających orzeczenie o potrzebie kształcenia specjalnego lub orzeczenie o potrzebie indywidualnego nauczania, lub opinię poradni psychologiczno-pedagogicznej, w tym poradni specjalistycznej o specyficznych trudnościach w uczeniu się, lub zaświadczenie o stanie zdrowia wydane przez lekarza stwierdzające chorobę lub niesprawność czasową, lub opinię rady pedagogicznej wskazującą konieczność dostosowania warunków egzaminu ze względu na trudności adaptacyjne związane z wcześniejszym kształceniem za granicą, zaburzenia komunikacji językowej, lub sytuację kryzysową lub traumatyczną,
- osoby niewidome, słabowidzące, niesłyszące, słabosłyszące, z niepełnosprawnością ruchową, w tym z afazją, z niepełnosprawnością intelektualną w stopniu lekkim, z autyzmem, w tym z zespołem Aspergera, posiadające zaświadczenie lekarskie potwierdzające występowanie danej dysfunkcji, przystępujące do egzaminu zawodowego na podstawie świadectwa szkolnego uzyskanego za granicą lub ukończonego kwalifikacyjnego kursu zawodowego lub decyzji dyrektora okręgowej komisji egzaminacyjnej o dopuszczeniu do egzaminu eksternistycznego zawodowego.