

WYPEŁNIA ZDAJĄCY

KOD

--	--	--

PESEL

--	--	--	--	--	--	--	--	--	--

Miejsce na naklejkę.

Sprawdź, czy kod na naklejce to
E-100.

Jeżeli tak – przyklej naklejkę.
Jeżeli nie – zgłoś to nauczycielowi.

Egzamin maturalny

Formuła 2015

CHEMIA

Poziom rozszerzony

Symbol arkusza

ECHP-R0-100-2605

DATA: 13 maja 2026 r.

GODZINA ROZPOCZĘCIA: 9:00

CZAS TRWANIA: 180 minut

LICZBA PUNKTÓW DO UZYSKANIA: 60

Przed rozpoczęciem pracy z arkuszem egzaminacyjnym

1. Sprawdź, czy nauczyciel przekazał Ci **właściwy arkusz egzaminacyjny**, tj. arkusz we **właściwej formule**, z **właściwego przedmiotu** na **właściwym poziomie**.
2. Jeżeli przekazano Ci **niewłaściwy** arkusz – natychmiast zgłoś to nauczycielowi. Nie rozrywaj banderol.
3. Jeżeli przekazano Ci **właściwy** arkusz – rozerwij banderole po otrzymaniu takiego polecenia od nauczyciela. Zapoznaj się z instrukcją na stronie 2.



Instrukcja dla zdającego

1. Sprawdź, czy arkusz egzaminacyjny zawiera 28 stron (zadania 1–29).
Ewentualny brak zgłoś przewodniczącemu zespołu nadzorującego egzamin.
2. Na pierwszej stronie arkusza oraz na karcie odpowiedzi wpisz swój numer PESEL i przyklej naklejkę z kodem.
3. Odpowiedzi i rozwiązania zapisz w miejscu na to przeznaczonym przy każdym zadaniu.
4. W rozwiązaniach zadań rachunkowych przedstaw tok rozumowania prowadzący do ostatecznego wyniku oraz pamiętaj o jednostkach.
5. Pisz czytelnie. Używaj długopisu/pióra tylko z czarnym tuszem/atramentem.
6. Nie używaj korektora, a błędne zapisy wyraźnie przekreśl.
7. Pamiętaj, że zapisy w brudnopisie nie będą oceniane.
8. Możesz korzystać z *Wybranych wzorów i stałych fizykochemicznych na egzamin maturalny z biologii, chemii i fizyki*, z linijki oraz z kalkulatora prostego. Upewnij się, czy przekazano Ci broszurę z okładką taką jak widoczna poniżej.



**Zadania egzaminacyjne są wydrukowane
na następnych stronach.**

Informacja do zadań 1.–3.

O dwóch pierwiastkach oznaczonych literami A i Q wiadomo, że:

- pierwiastek A jest metalem o liczbie atomowej mniejszej od 36
- pierwiastek Q jest niemetalem, który występuje w postaci dwuatomowych cząsteczek i jest głównym składnikiem powietrza.

W atomie pierwiastka A w stanie podstawowym wszystkie elektrony biorące udział w tworzeniu wiązań są niesparowane, a ich liczba jest o jeden większa od liczby elektronów walencyjnych w atomie pierwiastka Q.

Zadanie 1.1. (0–2)

Uzupełnij tabelę. Wpisz dla każdego z pierwiastków A i Q:

- symbol chemiczny
- symbol bloku konfiguracyjnego
- maksymalny stopień utlenienia.

	Symbol chemiczny	Symbol bloku konfiguracyjnego	Maksymalny stopień utlenienia
Pierwiastek A			
Pierwiastek Q			

Zadanie 1.2. (0–1)

Napisz konfigurację tych elektronów atomu A w stanie podstawowym, które mogą uczestniczyć w tworzeniu wiązań. Zastosuj schemat klatkowy (graficzny) konfiguracji elektronowej. Uwzględnij numery powłok i symbole podpowłok.

.....

Zadanie 2. (0–2)

Wodny roztwór soli ma barwę żółtą i zawiera jony AO_4^{2-} pochodzące z soli pierwiastka A o wzorze K_2AO_4 .

Przeprowadzono doświadczenie. Do dwóch probówek z roztworem soli wprowadzono: do pierwszej wodny roztwór kwasu siarkowego(VI), a do drugiej – wodny roztwór wodorotlenku potasu, zgodnie z poniższym schematem.

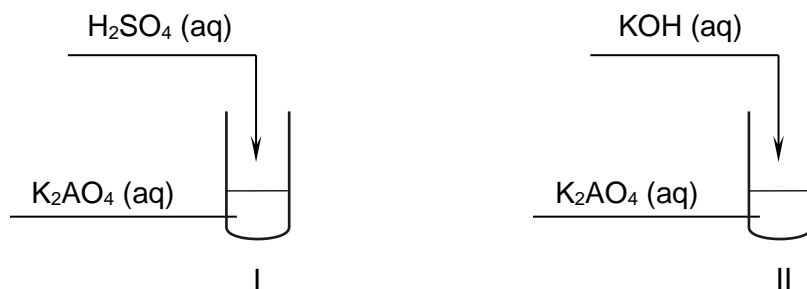

Zmiany świadczące o przebiegu reakcji zaobserwowano tylko w jednej probówce.

Rozstrzygnij, w której probówce – I czy II – zaszła reakcja. Napisz, co zaobserwowano podczas tego doświadczenia. Sformułuj wniosek dotyczący trwałości jonów AO_4^{2-} w roztworze o odczynie kwasowym i w roztworze o odczynie zasadowym.

Rozstrzygnięcie:

Obserwacje:

Wniosek:

Zadanie 3. (0–1)

Uzupełnij tabelę. Dla cząsteczki Q_2 określ i napisz liczbę:

- wiązań σ
- wiązań π
- wolnych par elektronowych.

Liczba		
wiązań σ	wiązań π	wolnych par elektronowych

Zadanie 4. (0–2)

Miarą wielkości atomu jest promień atomowy, czyli połowa odległości między jądrami sąsiednich atomów tego pierwiastka w stałym stanie skupienia.

Poniżej przedstawiono zależność wartości promienia atomowego pierwiastków z 2., 3. i 4. okresu należących do bloków konfiguracyjnych s i p (bez gazów szlachetnych) od liczby atomowej tych pierwiastków. Wartości promieni atomów pierwiastków należących do jednego okresu połączono linią ciągłą.

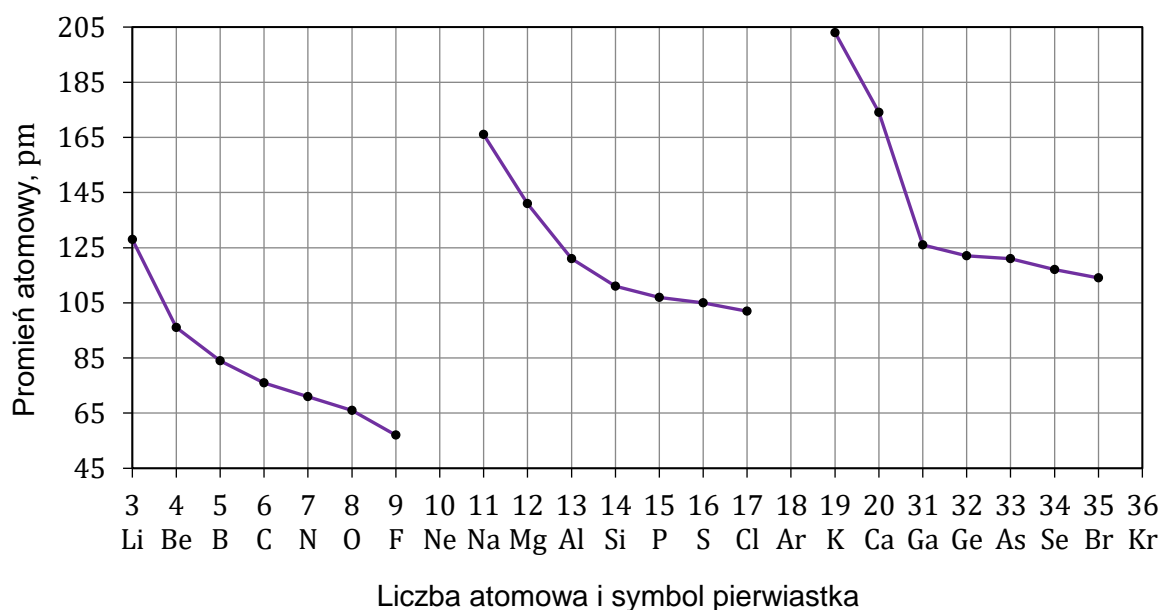

Na podstawie: K.-H. Lautenschläger, W. Schröter, A. Wanninger, *Nowoczesne kompendium chemii*, Warszawa 2020.

Na podstawie przedstawionego wykresu uzupełnij zdania. Zaznacz jedno określenie spośród podanych w każdym nawiasie.

- W obrębie grupy promienie atomowe pierwiastków bloków s i p w miarę wzrostu liczby atomowej (maleją / rosną), ponieważ wraz ze wzrostem liczby atomowej atomy tych pierwiastków mają coraz (mniej / więcej) zapełnionych powłok elektronowych, a to oznacza (zmniejszenie / zwiększenie) mocy oddziaływania jądra na elektrony walencyjne.
- W obrębie okresu promienie atomowe pierwiastków bloków s i p w miarę wzrostu liczby atomowej (maleją / rosną), ponieważ wraz ze wzrostem liczby atomowej elektrony w atomach tych pierwiastków są przyciągane przez jądro atomowe o (jednakowym / coraz mniejszym / coraz większym) ładunku, a więc przyciąganie elektronów walencyjnych przez jądro (maleje / rośnie).

Zadanie 6. (0–1)

Dwie krystaliczne substancje – A i B – tworzą różnego typu kryształy. W tabeli podano wybrane właściwości tych substancji.

Substancja	Temperatura topnienia, °C	Rozpuszczalność w wodzie	Przewodnictwo elektryczne	
			w stanie stałym	po stopieniu
A	185	bardzo dobrze rozpuszczalna	nie wykazuje	nie wykazuje
B	1710	nierozpuszczalna	nie wykazuje	nie wykazuje

Napisz, jakiego typu kryształy – kowalencyjne, molekularne, metaliczne albo jonowe – są tworzone przez każdą z substancji.

Substancja A:

Substancja B:

Zadanie 7. (0–1)

Hydroliza substancji A w środowisku kwasowym przebiega zgodnie ze schematem:

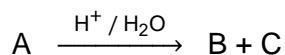

Wykonano doświadczenie, podczas którego badano szybkość tej reakcji. Przygotowano wodny roztwór substancji A o stężeniu $0,10 \text{ mol} \cdot \text{dm}^{-3}$, który zakwaszono kwasem solnym, i utrzymywano temperaturę roztworu równą $25 \text{ }^\circ\text{C}$. Co 30 minut mierzono stężenie substancji A w tym roztworze. Wyniki pomiarów przedstawiono na poniższym wykresie.

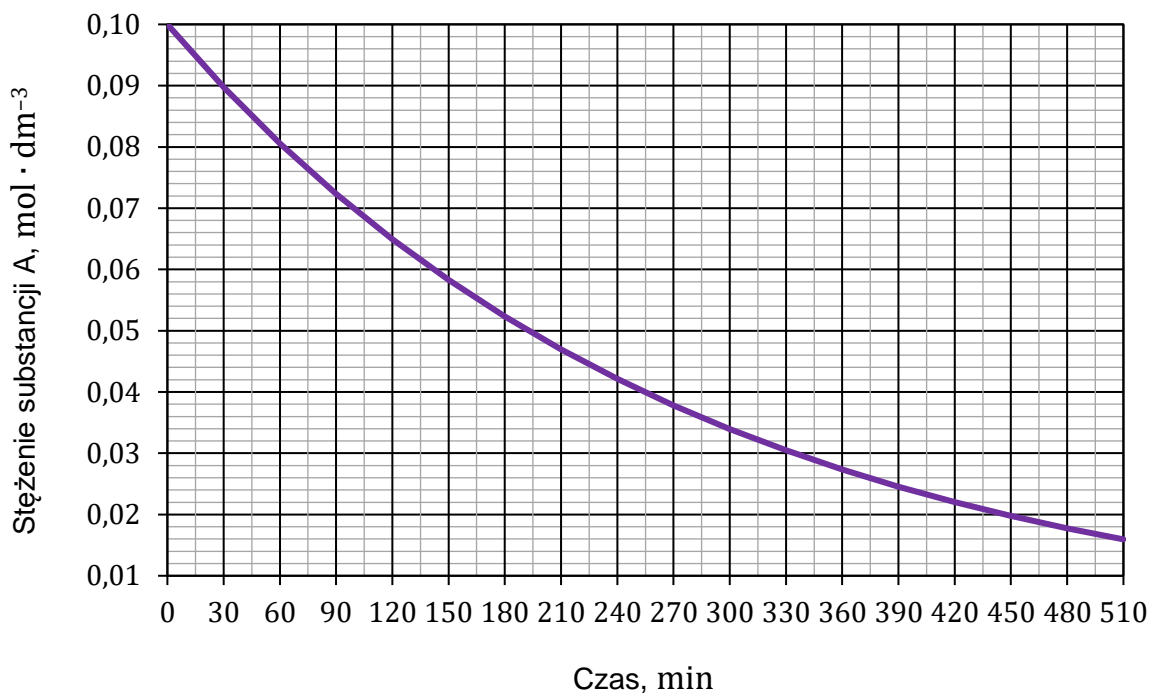

Na podstawie: P.W. Atkins, *Chemia fizyczna*, Warszawa 2007.

Zadanie 9.

W pewnym roztworze wodnym znajdowały się rozpuszczalne sole NaNO_2 i Na_2SO_3 .

Aby potwierdzić obecność jonów azotanowych(III) w tym roztworze, wykonano dwuetapowe doświadczenie.

W etapie 1. do próbówki A z badanym roztworem dodano nadmiar wodnego roztworu substancji X, aby usunąć jony siarczanowe(IV). Strącony osad odsączono.

W etapie 2. otrzymany przesącz dodano do próbówki B z wodnym roztworem manganianu(VII) potasu silnie zakwaszonym kwasem siarkowym(VI).

Zadanie 9.1. (0–1)

Dokończ zdanie. Zaznacz właściwą odpowiedź spośród podanych.

W etapie 1. doświadczenia jako odczynnika X użyto

- A. kwasu solnego.
- B. wodnego roztworu azotanu(V) magnezu.
- C. wodnego roztworu azotanu(V) baru.
- D. wodnego roztworu wodorotlenku potasu.

Zadanie 9.2. (0–1)

Napisz, jaką właściwość jonów azotanowych(III) wykorzystano podczas przeprowadzania opisanej próby analitycznej z użyciem roztworu manganianu(VII) potasu.

.....

Zadanie 9.3. (0–1)

Uzupełnij tabelę. Wpisz, jak wyglądała zawartość próbówki B przed rozpoczęciem reakcji i po jej zakończeniu w etapie 2. doświadczenia.

Wygląd zawartości próbówki B	
<u>przed</u> reakcją	<u>po</u> reakcji

Zadanie 9.4. (0–1)

Wyjaśnij, dlaczego było konieczne usunięcie jonów siarczanowych(IV) w etapie 1. opisanego doświadczenia.

.....
.....
.....

Zadanie 11. (0–1)

Bezwodny kwas siarkowy(VI) ulega – podobnie jak woda – autodysocjacji elektrolitycznej, podczas której ustala się równowaga opisana równaniem:

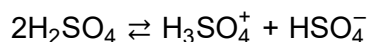

Stała równowagi tej reakcji w temperaturze 25 °C wynosi około $3 \cdot 10^{-4}$. Iloczyn jonowy wody K_w w tej temperaturze jest równy $1,00 \cdot 10^{-14}$.

Aby roztwór przewodził prąd elektryczny, muszą być w tym roztworze obecne jony. Im większa jest ich liczba, tym przewodnictwo jest większe.

Na podstawie: A. Bielański, *Podstawy chemii nieorganicznej*, Warszawa 2018;
W. Ufnalski, *Równowagi jonowe*, Warszawa 2004.

Dokończ zdania. Zaznacz jedną odpowiedź spośród podanych w każdym nawiasie. Przyjmij, że podane substancje przygotowano w temperaturze 25 °C.

Większą zdolność autodysocjacji wykazuje (bezwodny kwas siarkowy(VI) / woda).

Większe przewodnictwo elektryczne wykazuje (bezwodny kwas siarkowy(VI) / woda).

Zadanie 12. (0–2)

Jon CO_3^{2-} reaguje z cząsteczką wody zgodnie z równaniem:

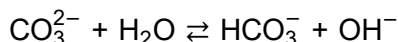

Równowagę tej reakcji opisuje stała dysocjacji zasadowej K_b wyrażona równaniem:

$$K_b = \frac{[\text{HCO}_3^-] \cdot [\text{OH}^-]}{[\text{CO}_3^{2-}]}$$

Iloczyn stałej dysocjacji kwasowej jonu HCO_3^- i stałej dysocjacji zasadowej sprzężonej z nim zasady CO_3^{2-} jest równy iloczynowi jonowemu wody:

$$K_a \cdot K_b = K_w$$

W temperaturze 25 °C iloczyn jonowy wody wynosi $K_w = 1,00 \cdot 10^{-14}$, a pierwsza i druga stała dysocjacji kwasu węglowego są równe odpowiednio:

$$K_{a1} = 4,47 \cdot 10^{-7} \quad K_{a2} = 4,68 \cdot 10^{-11}$$

Na podstawie: J. Minczewski, Z. Marczenko, *Chemia analityczna*, Warszawa 2022;
Z. Galus (red.), *Ćwiczenia rachunkowe z chemii analitycznej*, Warszawa 2013.

Oblicz pH – w temperaturze 25 °C – roztworu K_2CO_3 o stężeniu molowym równym $0,10 \text{ mol} \cdot \text{dm}^{-3}$. W obliczeniach pomiń drugi etap dysocjacji zasadowej.

Obliczenia:

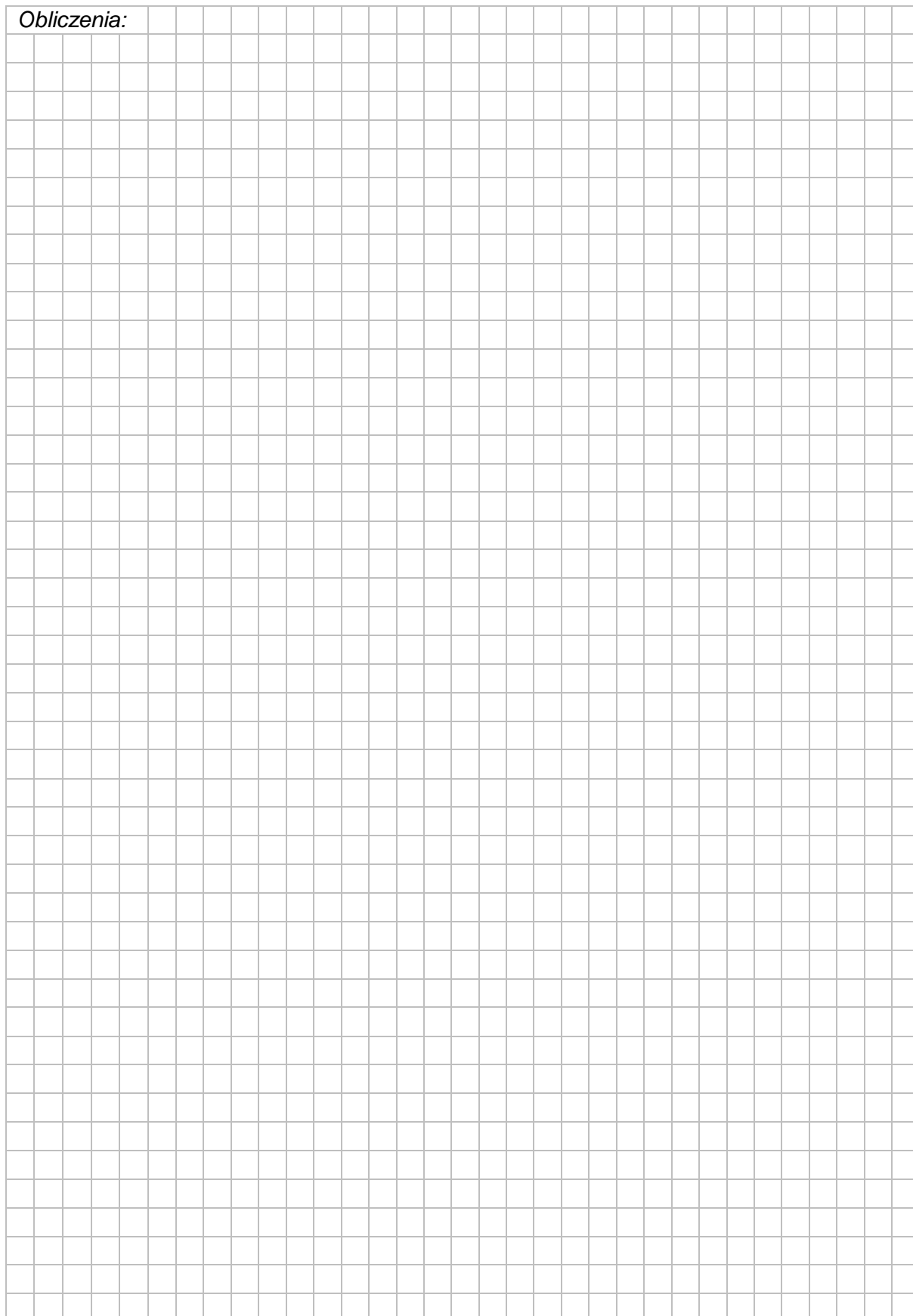
A large grid for calculations, consisting of 20 columns and 30 rows of small squares. The top-left cell of the grid contains the text "Obliczenia:".

Zadanie 13. (0–2)

Przeprowadzono doświadczenie, w którym do bezbarwnego wodnego roztworu soli 1. znajdującego się w probówce wkraplano żółty wodny roztwór soli 2. Zaobserwowano strącanie się osadu.

Schemat doświadczenia przedstawiono poniżej.

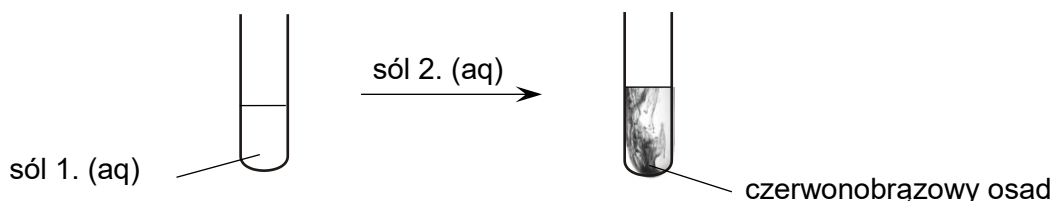

Spośród substancji wymienionych niżej wybierz te, których roztwory zostały użyte w opisanym doświadczeniu. Zaznacz wzory odpowiednich soli. Następnie napisz w formie jonowej skróconej równanie zachodzącej reakcji.

Sól 2. w roztworze wkraplanym: KCl K_2CrO_4 $Fe(NO_3)_3$ $K_2Cr_2O_7$

Sól 1. w roztworze w probówce: $CuSO_4$ $Cr(NO_3)_3$ $AgNO_3$ $(NH_4)_2SO_4$

Równanie zachodzącej reakcji:

.....

Zadanie 14.

W celu oznaczenia stężenia określonych jonów w roztworze należy strącić je całkowicie w postaci trudno rozpuszczalnego osadu, który po odsączeniu suszy się i praży do uzyskania stałej masy. Tę metodę stosuje się m.in. w oznaczaniu zawartości jonów żelaza(III) w badanej próbce.

W wyniku reakcji strącania jonów Fe^{3+} za pomocą nadmiaru jonów wodorotlenkowych z roztworu wydziela się uwodniony tlenek żelaza(III):

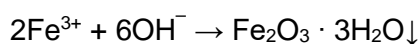

Wyodrębniony ilościowo osad praży się w temperaturze ok. 1000 °C do uzyskania bezwodnego Fe_2O_3 .

Na podstawie: J. Minczewski, Z. Marczenko, *Chemia analityczna*, Warszawa 2022.

Zadanie 15. (0–1)

Poniżej przedstawiono w przypadkowej kolejności wzory trzech związków: dwa z nich występują w produktach rafinacji ropy naftowej, a jeden jest stosowany jako dodatek do paliwa, bo zapobiega zbyt gwałtownemu spalaniu w komorze silnika (antydetonator).

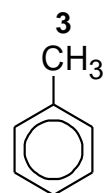
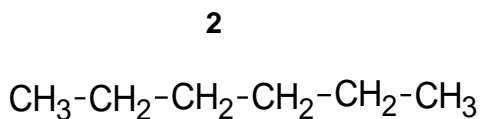
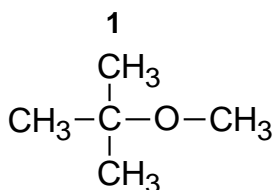

Uzupełnij tabelę. Wpisz numery, którymi oznaczono opisane związki.

Produkt reformingu	Antydetonator

Zadanie 16.

Źródłem informacji o budowie związku jest m.in. indeks niedoboru wodoru, czyli liczba równa sumarycznej liczbie pierścieni i liczbie wiązań π w strukturze związku organicznego. Wartość indeksu to także liczba cząsteczek wodoru, które należy dodać do cząsteczki danego związku organicznego, aby przekształcić ją w acykliczną cząsteczkę nasyconą.

Na podstawie: T.W.G. Solomons, C.B. Fryhle, S.A. Snyder, *Chemia organiczna*, Warszawa 2022.

Zadanie 16.1. (0–1)

Uzupełnij tabelę. Wpisz wartości indeksu niedoboru wodoru dla dwóch węglowodorów: cykloheksanu i heks-1-enu.

	Cykloheksan	Heks-1-en
Indeks niedoboru wodoru		

Zadanie 16.2. (0–2)

Dwa węglowodory – A i B – mają po 6 atomów węgla w cząsteczkach i taki sam wzór sumaryczny oraz jednakowy indeks niedoboru wodoru równy 2. W obecności katalizatora platynowego te związki reagują z wodorem i tworzą związki nasycone. Do reakcji jednego mola węglowodoru B potrzeba dwa razy więcej wodoru niż do reakcji jednego mola węglowodoru A. Ponadto wiadomo, że:

- w cząsteczkach węglowodoru A nie występują trzeciorzędowe atomy węgla
- łańcuch węglowodoru B jest nierozgałęziony i zawiera cztery atomy węgla o hybrydyzacji orbitali walencyjnych sp^2 . W wyniku polimeryzacji węglowodoru B można otrzymać związek o wzorze pokazanym na stronie 17.

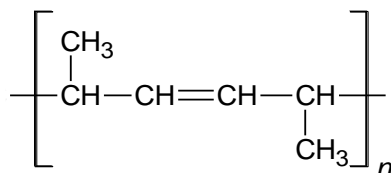

Napisz równanie reakcji węglowodoru A z wodorem oraz wzór węglowodoru B.
Zastosuj wzory półstrukturalne (grupowe) lub uproszczone związków organicznych.

Równanie reakcji:

.....

Wzór węglowodoru B:

Zadanie 17.

Niektóre aldehydy w obecności mocnych zasad ulegają reakcji dysproporcjonowania, prowadzącej do powstania alkoholu i soli kwasu karboksylowego. Dotyczy to związków, których cząsteczki nie zawierają atomów wodoru związanych z atomem węgla połączonym z grupą aldehydową – np. 2,2-dimetylopropanal. Opisana reakcja z udziałem tego aldehydu przebiega zgodnie z równaniem:

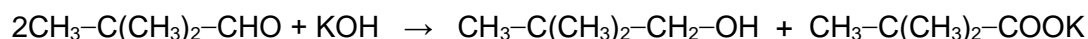

Jeżeli do reakcji użyje się mieszaniny dwóch aldehydów, na ogół powstaną cztery produkty: dwa alkohole i sole dwóch kwasów. Wyjątek stanowią reakcje, w których jednym z substratów jest metanal. Ma on na tyle silne właściwości redukujące, że w warunkach reakcji utlenia się do kwasu (powstaje HCOOK), a drugi aldehyd wchodzący w skład mieszaniny substratów redukuje się do alkoholu.

Na podstawie: R.T. Morrison, R.N. Boyd, *Chemia organiczna*, Warszawa 2012.

Zadanie 17.1. (0–1)

Napisz wzór półstrukturalny (grupowy) jednego z izomerycznych dimetylobutanali, który nie ulega opisanej reakcji z KOH.

.....

Zadanie 17.2. (0–1)

Zmieszano alkoholowe roztwory aldehydu benzoowego (benzenokarboaldehydu) oraz aldehydu mrówkowego (metanal) i otrzymano ciekłą mieszaninę, w której alkohol był tylko rozpuszczalnikiem. Następnie dodano wodorotlenek potasu.

Napisz w formie jonowej skróconej równanie zachodzącej reakcji.

.....

Zadanie 18. (0–1)

Ketony, których cząsteczki zawierają grupę metylową związaną z karbonylowym atomem węgla, ulegają tzw. reakcji haloformowej, czyli utlenieniu za pomocą jonów XO^- , gdzie X może być chlorem, bromem lub jodem. Przebieg takiej reakcji z udziałem anionów chloranowych(I) przedstawiono na schemacie:

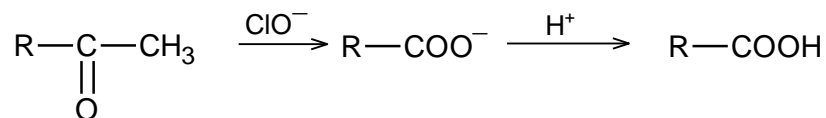

W pierwszym etapie procesu powstaje odpowiedni anion kwasu karboksylowego RCOO^- oraz haloform CHCl_3 (chloroform).

Na podstawie: T.W.G. Solomons, C.B. Fryhle, S.A. Snyder, *Chemia organiczna*, Warszawa 2022;
R.T. Morisson, R.N. Boyd, *Chemia organiczna*, Warszawa 2012.

W celu otrzymania kwasu 3-metylobut-2-enowego w temperaturze $60\text{ }^\circ\text{C}$ przeprowadzono reakcję chloranu(I) potasu z odpowiednim ketonem. W tych warunkach podwójne wiązanie węgiel–węgiel w cząsteczce ketonu nie ulega reakcji.

Napisz wzór półstrukturalny (grupowy) ketonu użytego w reakcji haloformowej.

Zadanie 19.

W pewnych warunkach sole sodu i potasu kwasów karboksylowych ulegają w roztworach wodnych reakcji, która zachodzi zgodnie z poniższym równaniem.



Tę przemianę stosuje się do otrzymywania symetrycznych alkanów prostych i rozgałęzionych. Jednak gdy rozgałęzienie znajduje się przy atomie węgla związanym z grupą karboksylową, reakcja przebiega z małą wydajnością lub nie zachodzi.

Na podstawie: K.-H. Lautenschläger, W. Schröter, *Nowoczesne kompendium chemii*, Warszawa 2020.

Zadanie 19.1. (0–1)

Przeprowadzono opisaną reakcję i w jej wyniku otrzymano alkan o czterech atomach węgla w cząsteczce.

Napisz wzór półstrukturalny (grupowy) kwasu karboksylowego, którego soli użyto do reakcji.

Wzór półstrukturalny (grupowy) kwasu karboksylowego:

Zadanie 19.2. (0–1)

Poniżej przedstawiono wzory półstrukturalne (grupowe) oraz szkieletowe wybranych izomerycznych alkanów o wzorze sumarycznym C_8H_{18} .

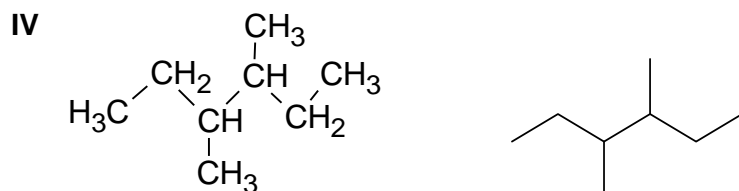
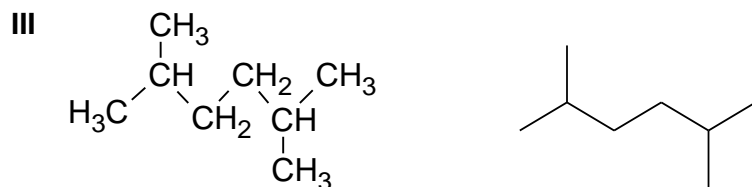
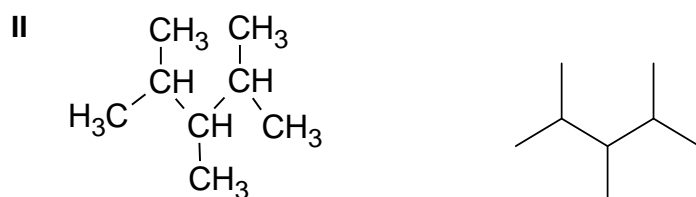
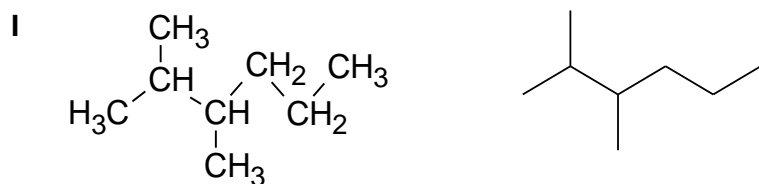

Dokończ zdanie. Zaznacz właściwą odpowiedź spośród podanych.

W reakcji opisanej w informacji wstępnej można z największą wydajnością otrzymać związek

- A. I.
- B. II.
- C. III.
- D. IV.

Zadanie 20.

Reakcja Hecka jest stosowana do łączenia cząsteczek dwóch różnych związków organicznych z utworzeniem nowego wiązania węgiel–węgiel. Jednym z substratów tej reakcji jest halogenopochodna węglowodoru aromatycznego (halogenek aryłu), a drugim – związek nienasycony z podwójnym wiązaniem przy skrajnym atomie węgla. W odpowiednich warunkach reakcja przebiega zgodnie z równaniem:

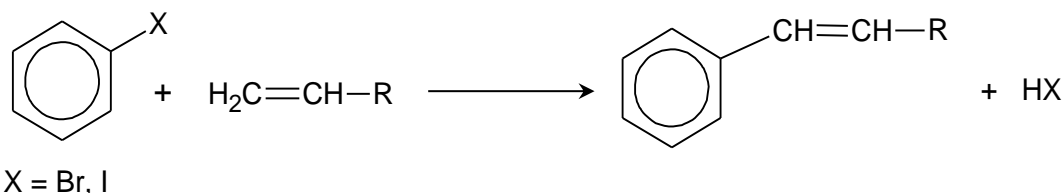

W jednym z etapów produkcji leku przeciwzapalnego – naproksenu – stosuje się reakcję Hecka. W jej wyniku powstaje związek Q, którego wzór przedstawiono poniżej.

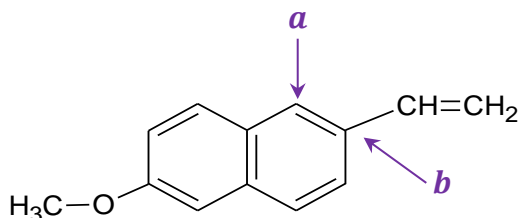

Na podstawie: B. Cornils, W.A. Herrmann, *Applied Homogeneous Catalysis with Organometallic Compounds*, Weinheim 2002.

Zadanie 20.1. (0–1)

Dokończ zdanie. Zaznacz właściwą odpowiedź spośród podanych.

W celu otrzymania związku Q w reakcji Hecka należy jako substratu użyć substancji o wzorze

A.

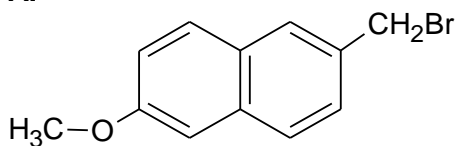

B.

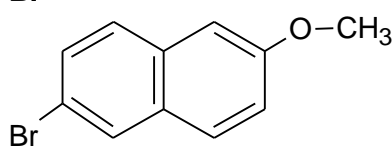

C.

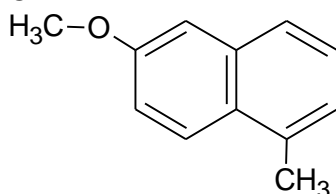

D.

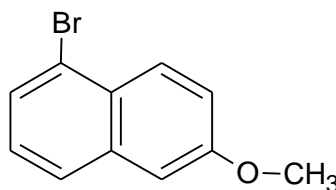

Informacja do zadań 21.–22.

Kwas cynamonowy i kwas kawowy są naturalnymi antyoksydantami występującymi w roślinach.

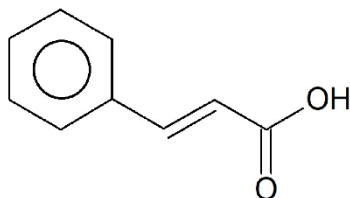

kwas cynamonowy

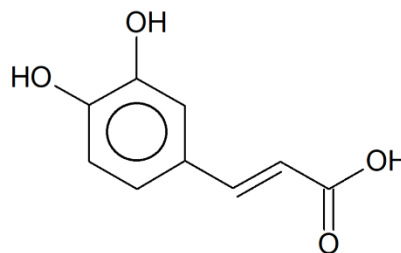

kwas kawowy

Zadanie 21. (0–1)

Oceń prawdziwość zdań. Zaznacz P, jeśli zdanie jest prawdziwe, albo F – jeśli jest fałszywe.

1.	Cząsteczki kwasu cynamonowego i kwasu kawowego są chiralne.	P	F
2.	Istnieje izomer geometryczny zarówno kwasu cynamonowego, jak i kwasu kawowego.	P	F

Zadanie 22. (0–1)

Spośród odczynników wymienionych niżej wybierz ten, który pozwala odróżnić kwas kawowy od kwasu cynamonowego, i zaznacz jego wzór. Uzasadnij wybór. Odwołaj się do konsekwencji różnicy w budowie cząsteczek obu kwasów.

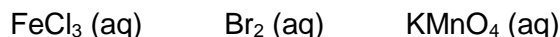

Uzasadnienie:

.....

.....

Zadanie 23.

Cząsteczka dwufunkcyjnego, nasyconego związku organicznego X zawiera cztery atomy węgla. Obie grupy funkcyjne tego związku mogą reagować z sodem, ale tylko jedna z nich reaguje z wodorotlenkiem sodu. W wyniku utleniania związku X za pomocą jonów dichromianowych(VI) w obecności jonów H^+ otrzymuje się kwas bursztynowy o wzorze $\text{HOOC-CH}_2\text{-CH}_2\text{-COOH}$.

Na podstawie: M.B. Smith, *March's Advanced Organic Chemistry*, Nowy Jork 2020.

Zadanie 23.1. (0–3)

Wśród izomerów związku X zawierających dwie grupy funkcyjne i prosty łańcuch węglowy istnieją takie dwa, których cząsteczki są chiralne. W cząsteczkach jednego z nich grupy funkcyjne nie są połączone z tym samym atomem węgla.

Uzupełnij tabelę. Napisz wzory półstrukturalne (grupowe) związku X oraz opisanego izomeru związku X. Następnie napisz w formie cząsteczkowej równanie reakcji opisanego izomeru związku X z wodorotlenkiem sodu. Zastosuj wzory półstrukturalne (grupowe) związków organicznych.

Wzór związku X	Wzór opisanego izomeru związku X

Równanie reakcji opisanego izomeru związku X z wodorotlenkiem sodu:

.....

Zadanie 23.2. (0–1)

Kwas bursztynowy ogrzewany w wysokiej temperaturze ulega dehydratacji. Podczas tej reakcji jedna cząsteczka kwasu traci jedną cząsteczkę wody, a powstały produkt jest cząsteczką cykliczną.

Napisz wzór półstrukturalny (grupowy) produktu dehydratacji.

Zadanie 24. (0–1)

Nauczytel polecił uczniom zaprojektowanie ciągu przemian, które umożliwią przekształcenie benzenu w związek o wzorze:

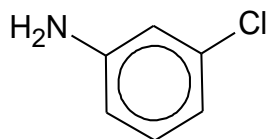

Uczniowie przedstawili dwa projekty, każdy składający się z trzech etapów, opisanych na poniższych schematach.

Projekt 1.

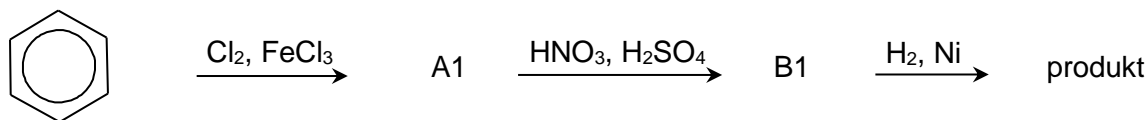

Projekt 2.

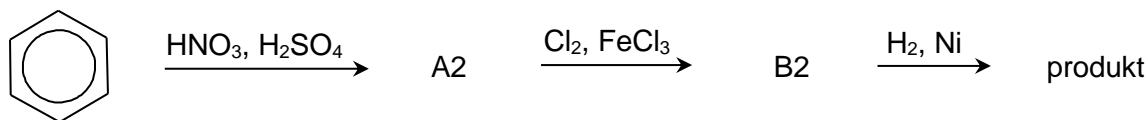

Rozstrzygnij, który projekt należy wybrać do realizacji, aby otrzymać opisany związek z możliwie największą wydajnością. Uzasadnij odpowiedź. Odwołaj się do wpływu kierującego podstawników w pierścieniu aromatycznym.

.....

.....

.....

Zadanie 25.

Benzokaina to ester etylowy kwasu 4-aminobenzoowego (4-aminobenzenokarboksylowego) o wzorze podanym obok. Benzokaina jest ciałem stałym, słabo rozpuszczalnym w wodzie.

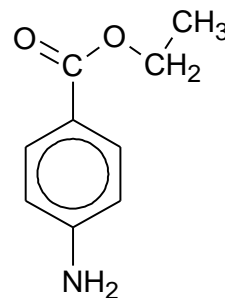

Zadanie 25.1. (0–1)

Do próbki z benzokainą dodano kwas solny i zaobserwowano powstanie klarownego roztworu.

Wyjaśnij, dlaczego po dodaniu kwasu solnego zaobserwowano opisane zmiany. Załóż, że w warunkach prowadzenia doświadczenia nie zachodzi hydroliza estru.

.....

.....

.....

Zadanie 25.2. (0–1)

W odpowiednich warunkach, w środowisku zasadowym, benzokaina ulega reakcji hydrolizy.

Uzupełnij poniższy zapis tak, aby powstało w formie jonowej skróconej równanie reakcji hydrolizy zasadowej benzokainy. Zastosuj wzory półstrukturalne (grupowe) lub uproszczone związków organicznych.

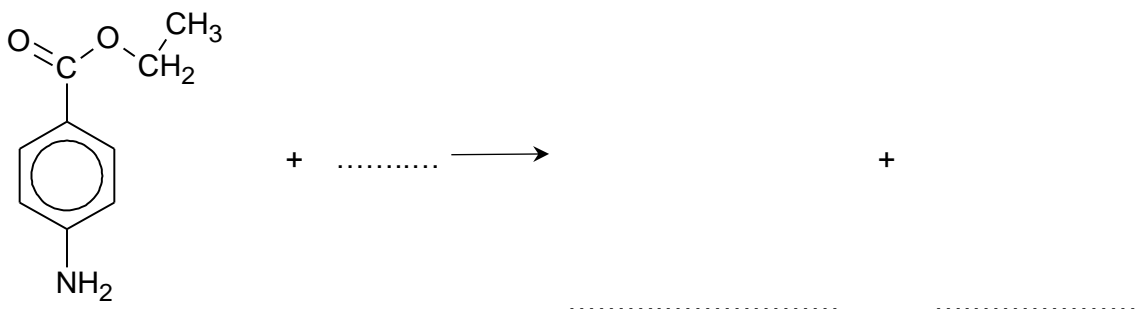
**Zadanie 25.3. (0–1)**

Ze względu na obecność pierścienia aromatycznego w cząsteczce benzokainy może ona ulegać reakcji z bromem.

Dokończ zdanie. Zaznacz odpowiedź A albo B oraz odpowiedź 1., 2. albo 3.

Przemiana prowadzona w obecności FeBr₃, w której substratami są benzokaina i brom, jest reakcją

A.	addycji	i przebiega według mechanizmu	1.	elektrofilowego.
			2.	nukleofilowego.
B.	substytucji		3.	rodnikowego.

Zadanie 28. (0–1)

Poniżej przedstawiono wzór łańcuchowy D-arabinozy.

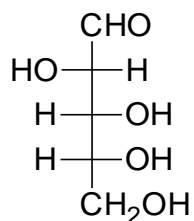

Na podstawie analizy wzoru D-arabinozy uzupełnij wszystkie pola schematu tak, aby przedstawiał on wzór taflowy (Hawortha) α -D-arabinofuranozy.

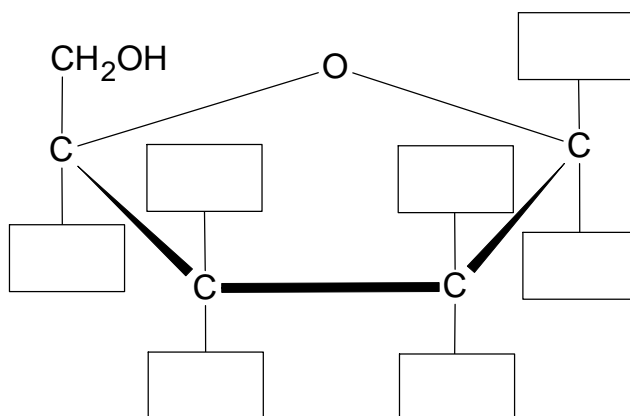
**Zadanie 29. (0–1)**

Przeprowadzono doświadczenie, w którym do próbki z odczynnikiem Tollensa dodano roztwór pewnego cukru wybranego spośród podanych poniżej.

glukoza fruktoza maltoza sacharoza

Następnie zawartość próbki ogrzano. Po chwili na ściankach naczynia zaobserwowano metaliczny, srebrzysty nalot.

Oceń prawdziwość zdań. Zaznacz P, jeśli zdanie jest prawdziwe, albo F – jeśli jest fałszywe.

1.	Srebrzysty nalot na ściankach próbki zaobserwowano po dodaniu do odczynnika Tollensa roztworu maltozy.	P	F
2.	Każdy z wymienionych cukrów wykazuje właściwości redukujące.	P	F

BRUDNOPIS (nie podlega ocenie)

Więcej arkuszy znajdziesz na stronie: arkusze.pl

Więcej arkuszy znajdziesz na stronie: arkusze.pl

Więcej arkuszy znajdziesz na stronie: arkusze.pl

Więcej arkuszy znajdziesz na stronie: arkusze.pl

CHEMIA

Poziom rozszerzony

Formuła 2015

CHEMIA

Poziom rozszerzony

Formuła 2015

CHEMIA

Poziom rozszerzony

Formuła 2015