

WYPEŁNIA ZDAJĄCY

KOD

--	--	--

PESEL

--	--	--	--	--	--	--	--	--	--

Miejsce na naklejkę.

Sprawdź, czy kod na naklejce to
E-100.

Jeżeli tak – przyklej naklejkę.
Jeżeli nie – zgłoś to nauczycielowi.

EGZAMIN MATURALNY FIZYKA – POZIOM ROZSZERZONY

TEST DIAGNOSTYCZNY

TERMIN: **marzec 2021 r.**

CZAS PRACY: **180 minut**

LICZBA PUNKTÓW DO UZYSKANIA: **60**

Instrukcja dla zdającego

1. Sprawdź, czy arkusz egzaminacyjny zawiera 26 stron (zadania 1–13). Ewentualny brak zgłoś przewodniczącemu zespołu nadzorującego egzamin.
2. Rozwiązania i odpowiedzi zapisz w miejscu na to przeznaczonym przy każdym zadaniu.
3. W rozwiązaniach zadań rachunkowych przedstaw tok rozumowania prowadzący do ostatecznego wyniku oraz pamiętaj o jednostkach.
4. Pisz czytelnie. Używaj długopisu/pióra tylko z czarnym tuszem/atramentem.
5. Nie używaj korektora, a błędne zapisy wyraźnie przekreśl.
6. Pamiętaj, że zapisy w brudnopisie nie będą oceniane.
7. Możesz korzystać z *Wybranych wzorów i stałych fizykochemicznych na egzamin maturalny z biologii, chemii i fizyki*, linijki oraz kalkulatora prostego.
8. Na tej stronie oraz na karcie odpowiedzi wpisz swój numer PESEL i przyklej naklejkę z kodem.
9. Nie wpisuj żadnych znaków w części przeznaczonej dla egzaminatora.



EFAP-R0-**100**-2103

Zadanie 1.

Rozważamy ruch windy, gdy wjeżdżała ona na taras widokowy pewnego wieżowca. W chwili początkowej $t_0 = 0$ winda ruszyła z miejsca i przez pewien czas jechała do góry ze stałym przyspieszeniem o wartości $0,80 \text{ m/s}^2$. Od chwili, gdy winda osiągnęła prędkość maksymalną o wartości 18 m/s , dalej poruszała się przez 9 s ruchem jednostajnym. Ostatni etap trasy winda jechała ruchem jednostajnie opóźnionym z przyspieszeniem (potocznie – opóźnieniem) o wartości $0,80 \text{ m/s}^2$ – aż do zatrzymania się. W windzie stał człowiek o masie 75 kg . Przyjmij do obliczeń przyspieszenie ziemskie $g = 9,8 \text{ m/s}^2$.

Zadanie 1.1. (0–3)

Na poniższym diagramie współrzędnych narysuj wykres zależności $F(t)$ – wartości F siły nacisku, z jaką człowiek działał na podłogę windy, od czasu t ruchu windy, podczas całego opisanego ruchu, licząc od chwili t_0 . Wykonaj i zapisz odpowiednie obliczenia.

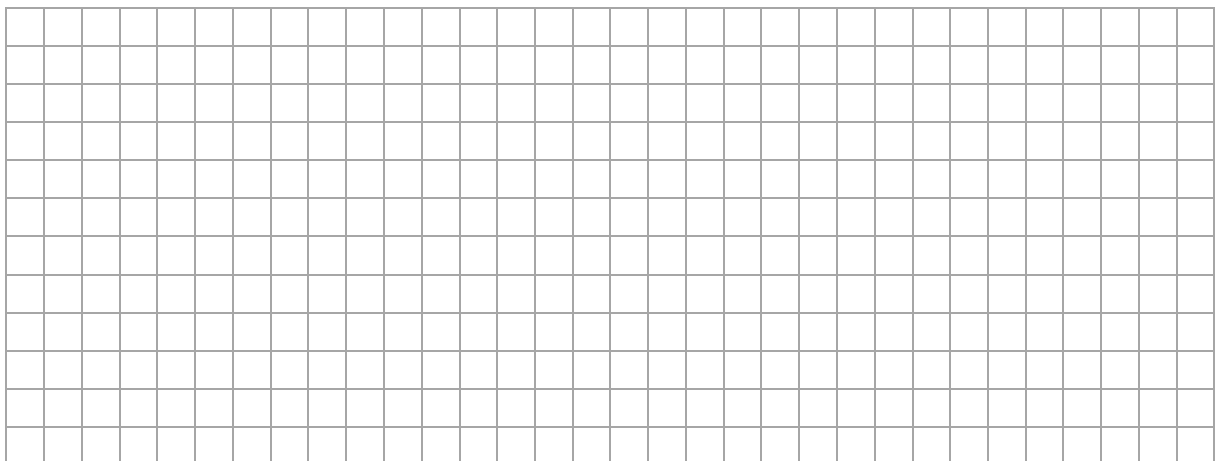
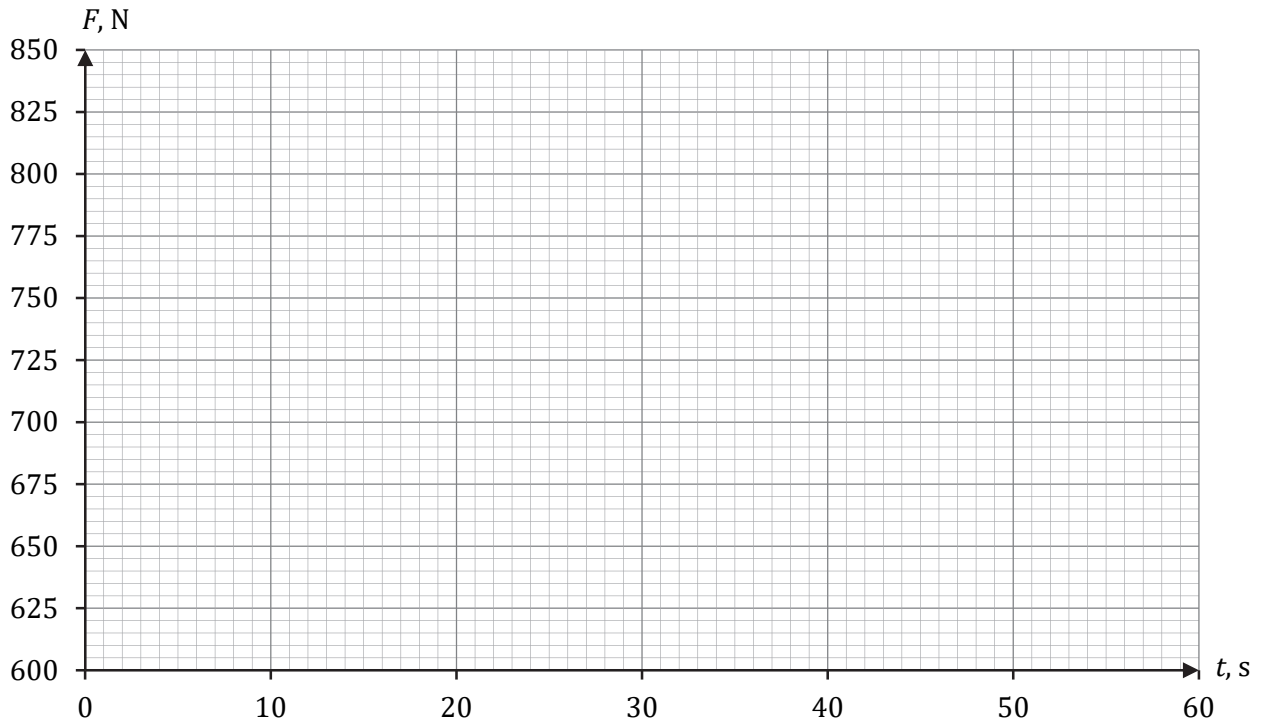

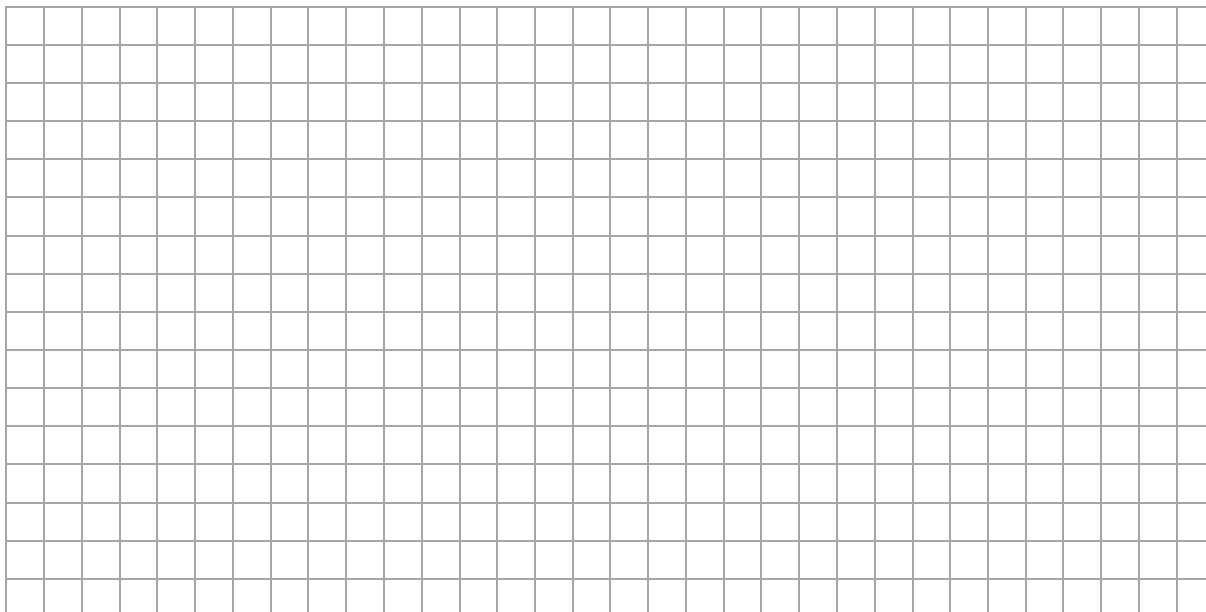

Zadanie 1.2. (0–2)

Oblicz drogę, jaką przejechała winda podczas całego opisanego ruchu, licząc od chwili t_0 .

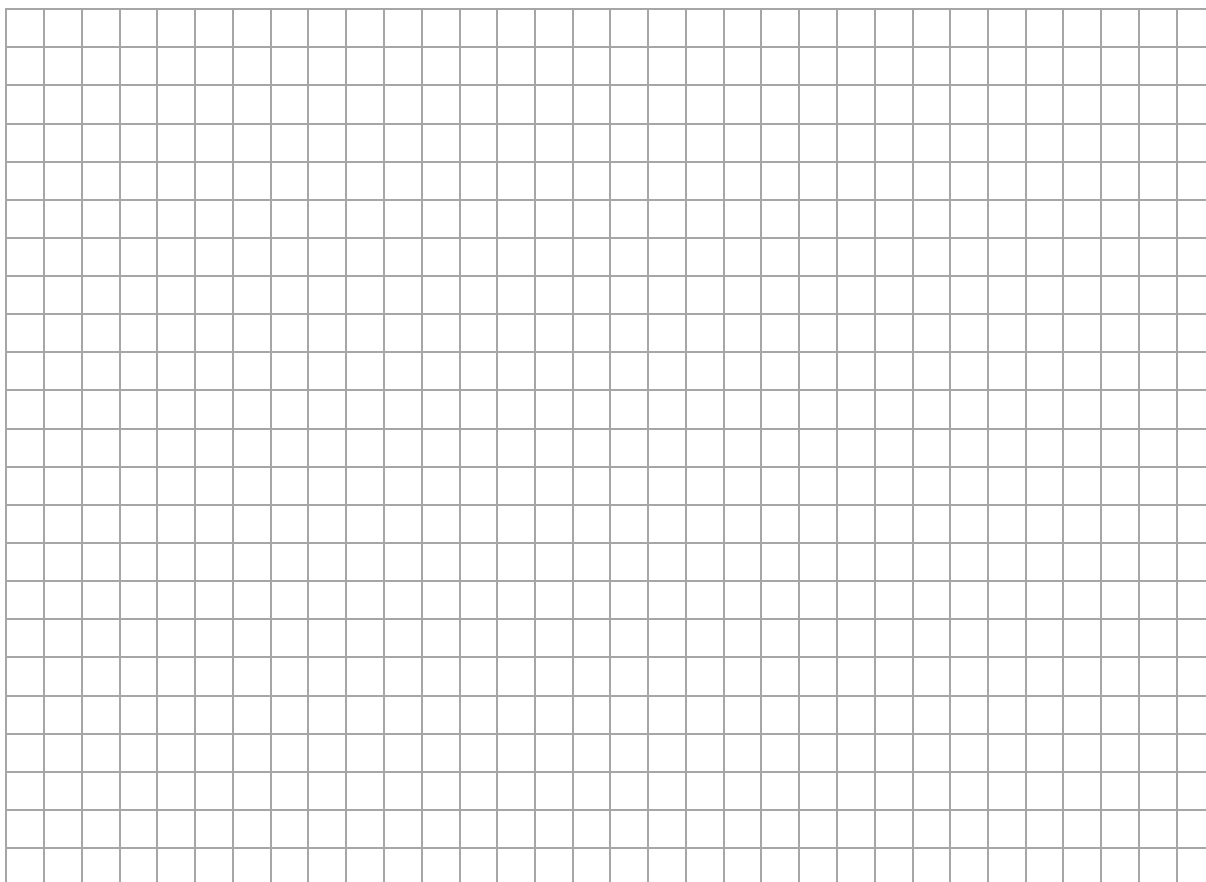

Wypełnia egzaminator	Nr zadania	1.1.	1.2.
	Maks. liczba pkt	3	2
	Uzyskana liczba pkt		

Zadanie 2.

Dwa klocki o masach $m = 2,0 \text{ kg}$ i $M = 3,0 \text{ kg}$ ułożono na poziomym podłożu jeden za drugim tak, że stykały się ścianami. Oba klocki początkowo były nieruchome. W pewnej chwili zaczęto je pchać stałą siłą \vec{F} przyłożoną do mniejszego klocka i skierowaną równoległe do podłoża w kierunku większego klocka (zobacz rys. poniżej). Układ obu klocków uzyskał wskutek tego stałe przyspieszenie o wartości $a = 0,60 \text{ m/s}^2$. Współczynnik tarcia pomiędzy każdym z klocków a podłożem wynosi $\mu = 0,10$. Przyjmij przyspieszenie ziemskie $g = 9,8 \text{ m/s}^2$.

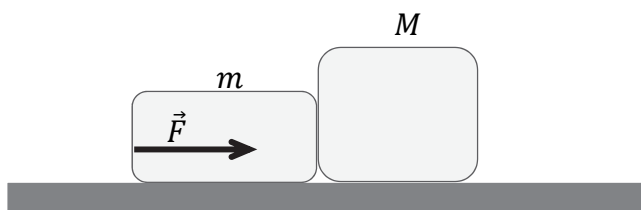

Zadanie 2.1. (0–1)

Dokończ zdanie. Zaznacz właściwą odpowiedź spośród podanych.

Siła \vec{F} ma wartość (w przybliżeniu z dokładnością do dwóch cyfr znaczących)

- A. 1,2 N B. 3,0 N C. 4,7 N D. 7,9 N

Brdnopis																				

Zadanie 2.2. (0–3)

Wartość F_n siły nacisku, z jaką klocek o masie m działa na klocek o masie M , gdy jest pchany, można wyrazić jedynie za pomocą następujących wielkości: wartości F siły, z jaką pchano układ obu klocków, masy m mniejszego klocka oraz masy M większego klocka.

Wyprowadź i zapisz wzór pozwalający obliczyć wartość F_n tylko poprzez m , M oraz F .

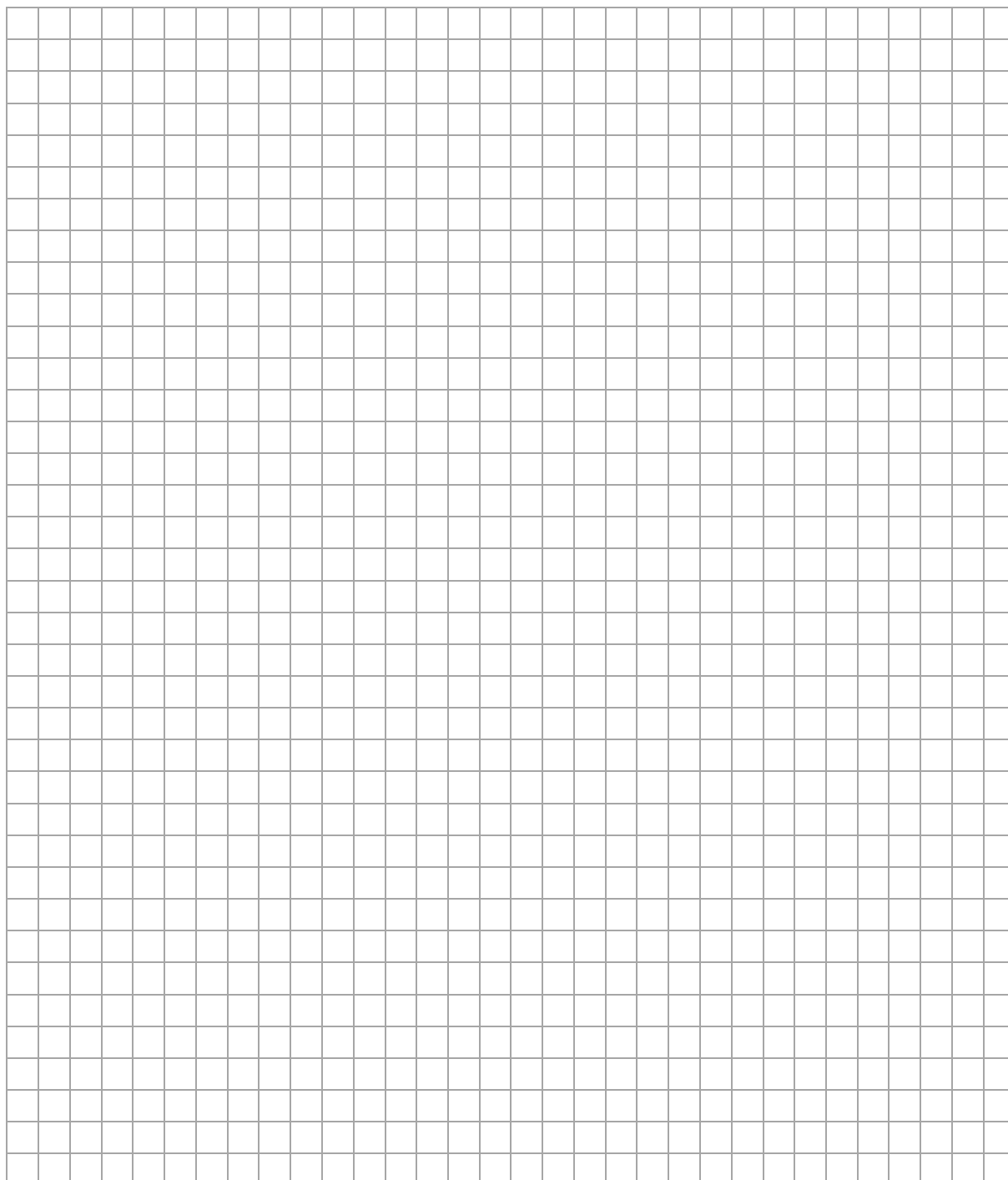

Wypełnia egzaminator	Nr zadania	2.1.	2.2.
	Maks. liczba pkt	1	3
	Uzyskana liczba pkt		

Zadanie 3.

Sonda kosmiczna o masie $m = 10^4$ kg początkowo poruszała się swobodnie (jedynie pod wpływem grawitacji) dookoła Ziemi po orbicie kołowej o promieniu r , z prędkością orbitalną o wartości $v_{or} = 7,56$ km/s (zobacz rys. 1.). W pewnym momencie włączono silniki odrzutowe sondy, odpowiednio zaprogramowane. Przez pewien czas na sondę działała siła odrzutu tak, że sonda poruszała się nadal po orbicie kołowej o promieniu r , a wartość prędkości tej sondy rosła (zobacz rys. 2.). Gdy sonda osiągnęła prędkość \vec{v}_p w chwili t_p , silniki odrzutowe wyłączono (zobacz rys. 3.), a sonda zaczęła się oddalać od Ziemi.

Prędkość \vec{v}_p uzyskana przez sondę w odległości r od środka Ziemi była na tyle duża, że umożliwiła sondzie ciągłe oddalanie się od Ziemi oraz osiągnięcie w bardzo dalekiej odległości (gdzie wpływ pola grawitacyjnego Ziemi jest pomijalny) stałej prędkości o wartości $v_\infty = 2,00$ km/s (zobacz rys. 4.). Masa Ziemi wynosi $M = 5,97 \cdot 10^{24}$ kg.

Rysunek 1.

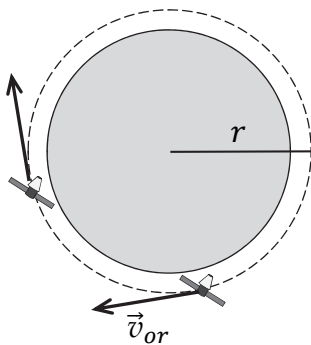

Rysunek 2.

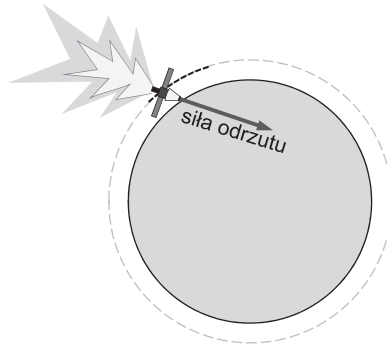

Rysunek 3.

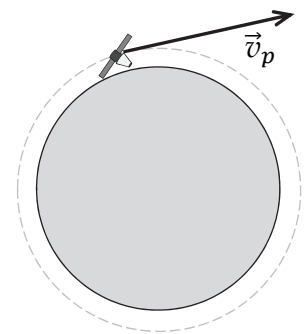

Rysunek 4.

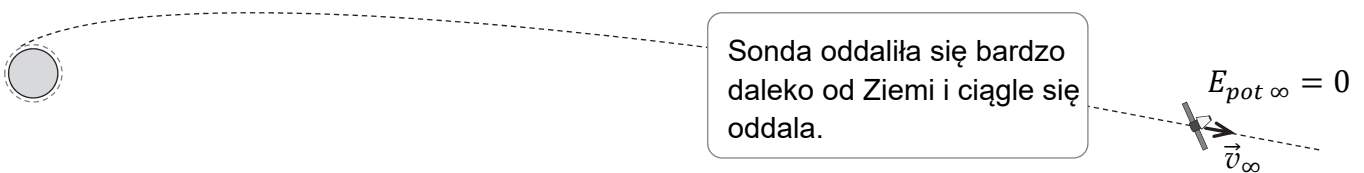

Do analizy zagadnienia przyjmij uproszczony model zjawiska, w którym:

- pomijamy oddziaływanie sondy ze Słońcem oraz innymi ciałami, a także ruch orbitalny Ziemi
- pomijamy zmianę masy sondy podczas działania silników odrzutowych
- zakładamy, że energia potencjalna sondy bardzo daleko od Ziemi – gdzie wpływ grawitacji ziemskiej jest pomijalny – wynosi zero (zobacz rys. 4.): $E_{pot \infty} = 0$.

Zadanie 3.1. (0–1)

Dokończ zdanie. Zaznacz właściwą odpowiedź spośród podanych.

Wartość prędkości początkowej, z jaką sonda rozpoczęła oddalanie się od Ziemi, prawidłowo opisuje relacja:

A. $v_p = \sqrt{\frac{GM}{r}}$

B. $\sqrt{\frac{GM}{r}} < v_p < \sqrt{\frac{2GM}{r}}$

C. $v_p = \sqrt{\frac{2GM}{r}}$

D. $v_p > \sqrt{\frac{2GM}{r}}$

Zadanie 3.2. (0–3)

Oblicz wartość natężenia pola grawitacyjnego na orbicie kołowej, po której poruszała się sonda.

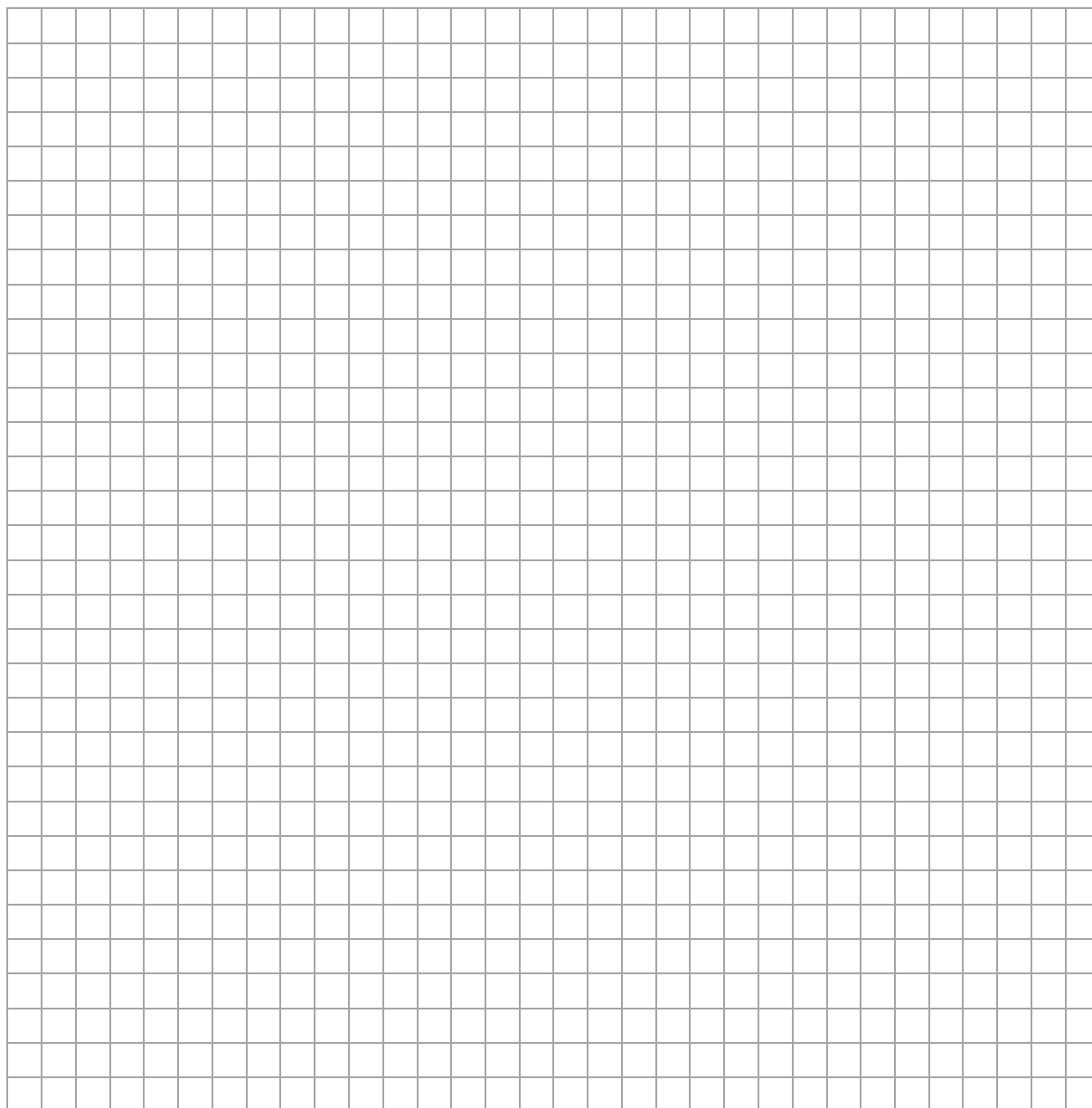

Wypełnia egzaminator	Nr zadania	3.1.	3.2.
	Maks. liczba pkt	1	3
	Uzyskana liczba pkt		

Zadanie 3.3. (0–3)

Oblicz pracę mechaniczną, jaką wykonała siła odrzutu podczas przyspieszania sondy w sposób opisany we wstępie do zadania.

Wskazówka: Obliczenia ułatwi wyrażenie energii mechanicznej sondy w ruchu swobodnym po orbicie kołowej poprzez jej masę m i wartość prędkości orbitalnej v_{or}

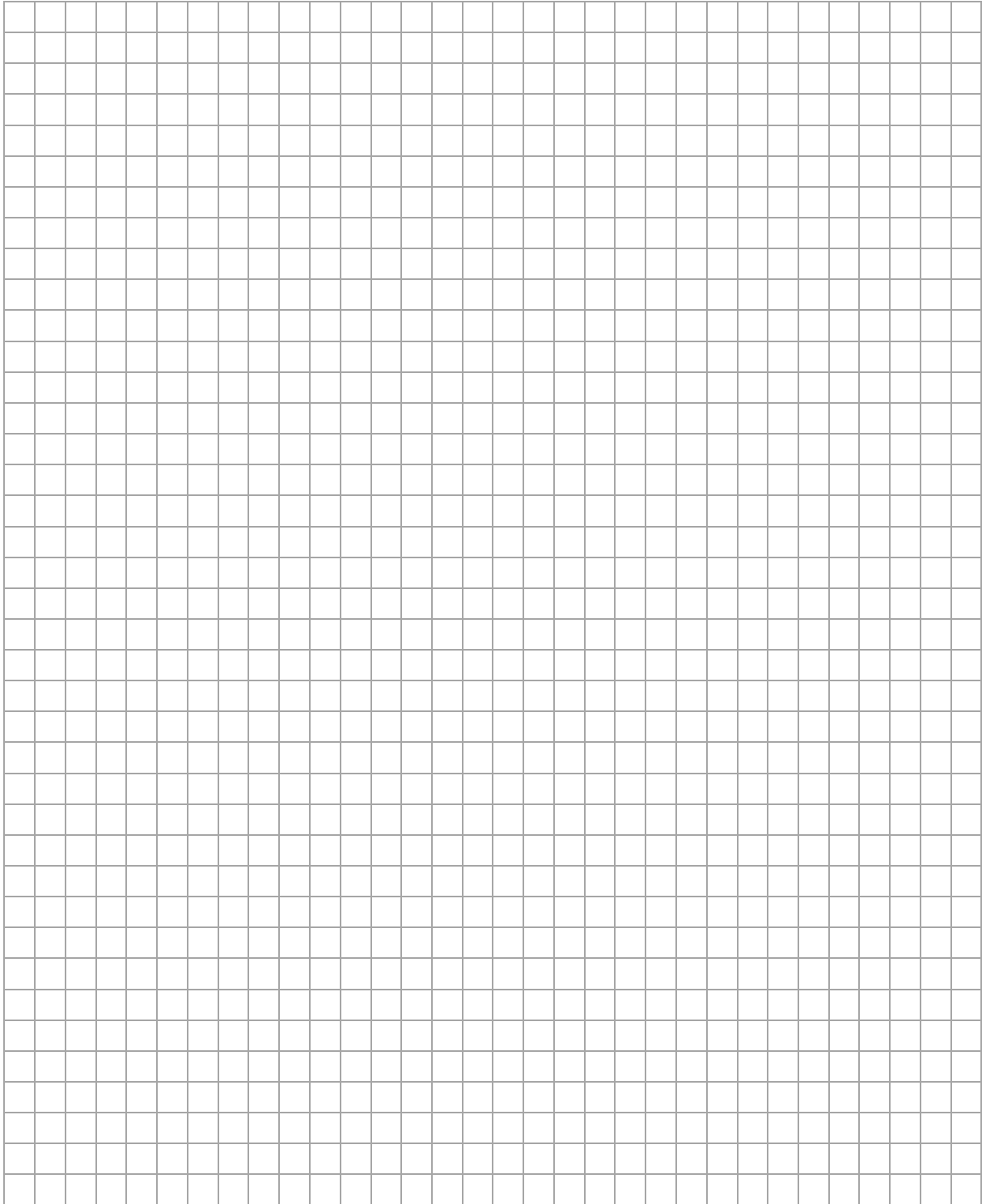

Zadanie 4.

Dwie sprężyny o współczynnikach sprężystości odpowiednio $k_1 = 100 \text{ N/m}$ i $k_2 = 30 \text{ N/m}$ zamocowano do ścianek płaskiego naczynia. Sprężyny położono wzdłuż linii prostej, a ich swobodne końce były odległe od siebie o $d = 20 \text{ cm}$ (zobacz rys. 1.). Pomiń masy obu sprężyn.

Rysunek 1.

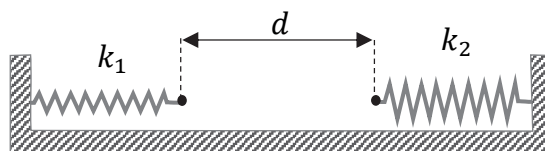

Zadanie 4.1. (0–3)

W pierwszym doświadczeniu obie sprężyny rozciągnięto, a ich końce zaczepiono o siebie. Sprężyna o współczynniku k_1 rozciągnęła się o długość x_1 , a sprężyna o współczynniku k_2 rozciągnęła się o długość x_2 (zobacz rys. 2.). Układ sprężyn pozostawał nieruchomy.

Rysunek 2.

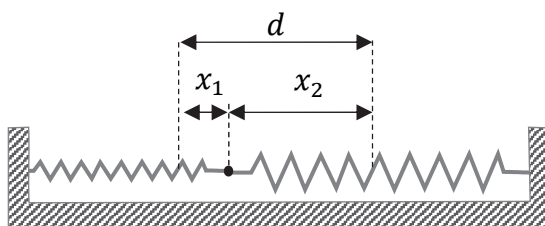

Oblicz x_1 oraz x_2 .

Grid area for calculations.

Wypełnia egzaminator	Nr zadania	3.3.	4.1.
	Maks. liczba pkt	3	3
	Uzyskana liczba pkt		

Informacja do zadań 4.2. i 4.3.

W drugim doświadczeniu zamocowano do końców obu sprężyn jednorodny klocek o masie $m = 100$ g. Sprężyny zamocowane do klocka początkowo nie były napięte (zobacz rys. 3. oraz rys.1.). Klocek wychyleno z położenia równowagi o $A = 5,5$ cm wzdłuż osi układu (zobacz rys. 4.), a następnie puszczono. W wyniku tego klocek został wprowadzony w ruch drgający.

Przyjmij, że klocek ślizga się po poziomym dnie naczynia bez tarcia, a sprężyny nie ulegały bocznym wygięciom. Pod rysunkami na osi x oznaczono położenia klocka.

Rysunek 3.

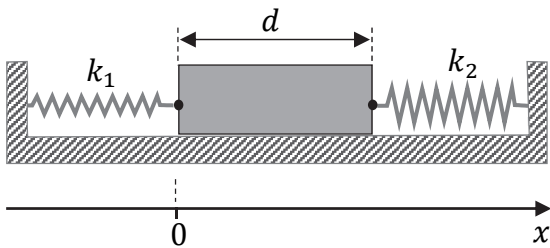

Rysunek 4.

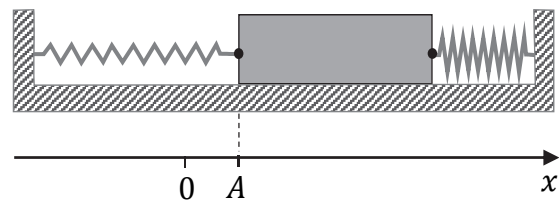
**Zadanie 4.2. (0–1)**

Na którym wykresie (A–D) prawidłowo przedstawiono zależność energii kinetycznej E_k drgającego klocka od jego położenia x ? Zaznacz właściwą odpowiedź spośród podanych.

A.

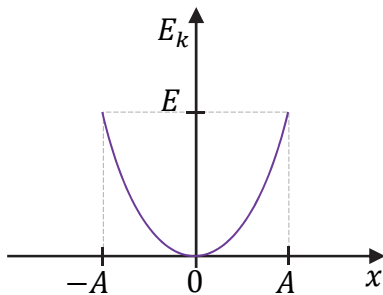

B.

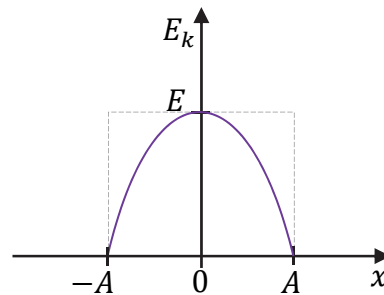

C.

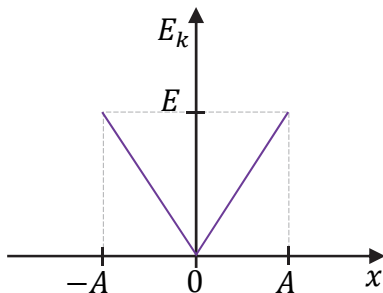

D.

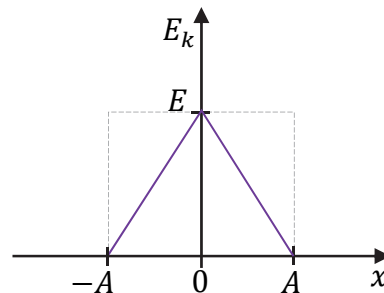

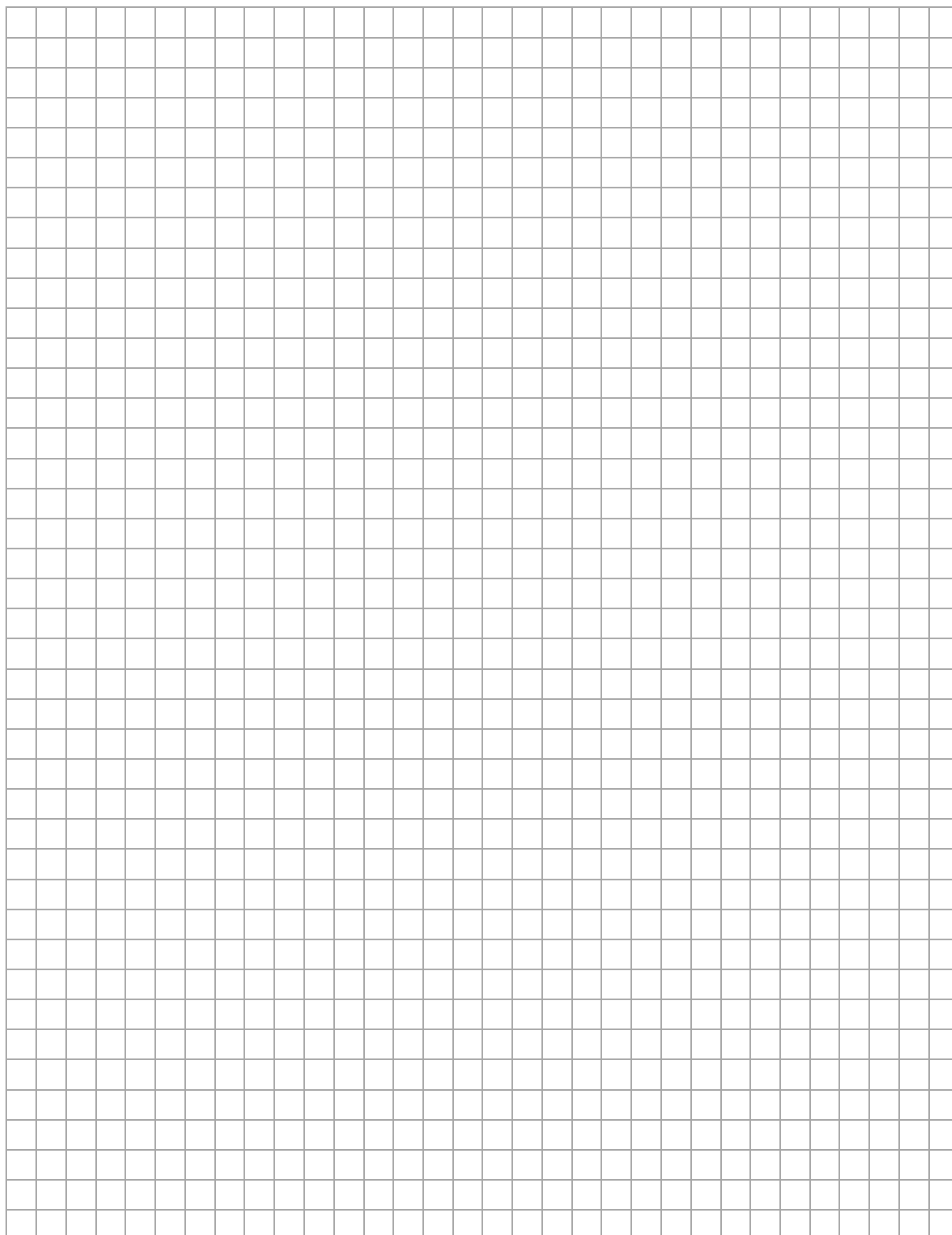
Zadanie 4.3. (0–3)**Oblicz maksymalną wartość prędkości, jaką uzyska klocek podczas ruchu drgającego.**

Wypełnia egzaminator	Nr zadania	4.2.	4.3.
	Maks. liczba pkt	1	3
	Uzyskana liczba pkt		

Zadanie 5. (0–1)

Wiązka ultradźwięków przechodzi przez granice ośrodków A, B, C w taki sposób, jak przedstawiono na rysunku poniżej. Długości tej fali ultradźwiękowej w każdym z ośrodków A, B, C oznaczmy odpowiednio jako λ_A , λ_B , λ_C . Powierzchnie graniczne ośrodków są do siebie równoległe. Kreską przerywaną oznaczono na rysunku linie pomocnicze.

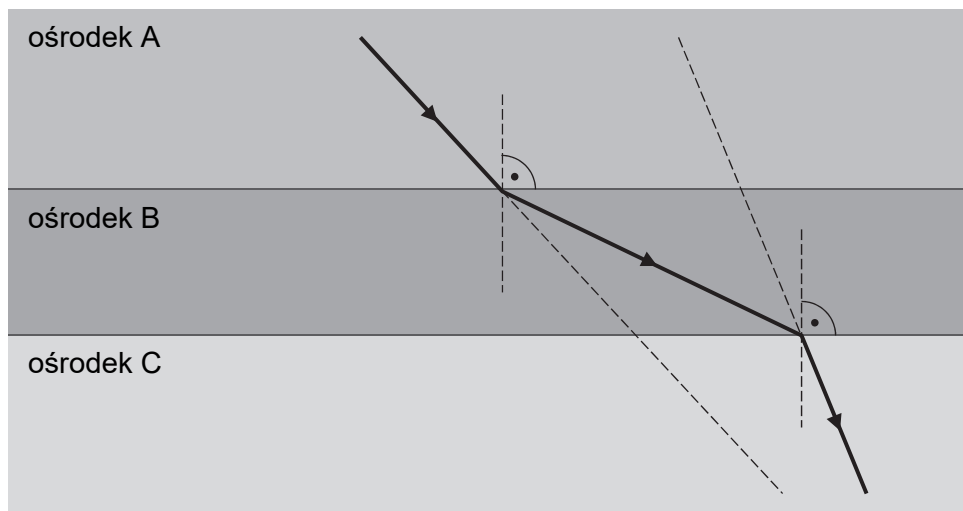

Wpisz w wy kropkowane miejsca poniżej odpowiednie długości fali ultradźwiękowej (wybrane spośród λ_A , λ_B , λ_C) tak, aby otrzymana relacja między nimi była prawdziwa.

..... < <

Brdnopis																			

Więcej arkuszy znajdziesz na stronie: arkusze.pl

Zadanie 6.

Do naczynia zawierającego $m_1 = 0,50$ kg wody o temperaturze $T_1 = 22,0$ °C – równej temperaturze otoczenia – uczniowie wlaali $m_2 = 0,50$ kg wody o temperaturze $T_2 = 32,0$ °C. Tuż po wymieszaniu wody w naczyniu uczniowie zmierzili jej temperaturę. Pomiar wskazał temperaturę $T = 26,5$ °C.

Zmierzona temperatura wody była niższa od temperatury T_k , którą uczniowie przewidywali w wyniku obliczeń. W obliczeniach temperatury końcowej wody uczniowie pominęli ciepło pobrane przez naczynie oraz ciepło oddane do otoczenia. Przyjmij ciepło właściwe wody równe $c_w = 4200$ J/(kg · K).

Zadanie 6.1. (0–2)

Oblicz temperaturę T_k końcową wody, przewidywaną przez uczniów.

Wypełnia egzaminator	Nr zadania	5.	6.1
	Maks. liczba pkt	1	2
	Uzyskana liczba pkt		

Zadanie 6.2. (0–2)

Wodę ciepłą i zimną uczniowie mogli wymieszać w jednym z trzech naczyń. Uczniowie użyli takiego naczynia, które – w porównaniu z pozostałymi – miało najmniejszy wkład w obniżenie się temperatury względem przewidywanej przez nich temperatury T_k . Zarówno wybrane właściwości materiałów, z których wykonano naczynia, jak i masy naczyń zamieszczono w poniższej tabeli.

	Masa, kg	Gęstość, kg/m ³	Ciepło właściwe, J/(kg · K)
naczynie 1.	0,10	2 700	900
naczynie 2.	0,40	8 500	380
naczynie 3.	0,20	2 500	730

Którego naczynia użyli uczniowie w doświadczeniu? Zapisz i uzasadnij krótko odpowiedź.

Odpowiedź:

Uzasadnienie:

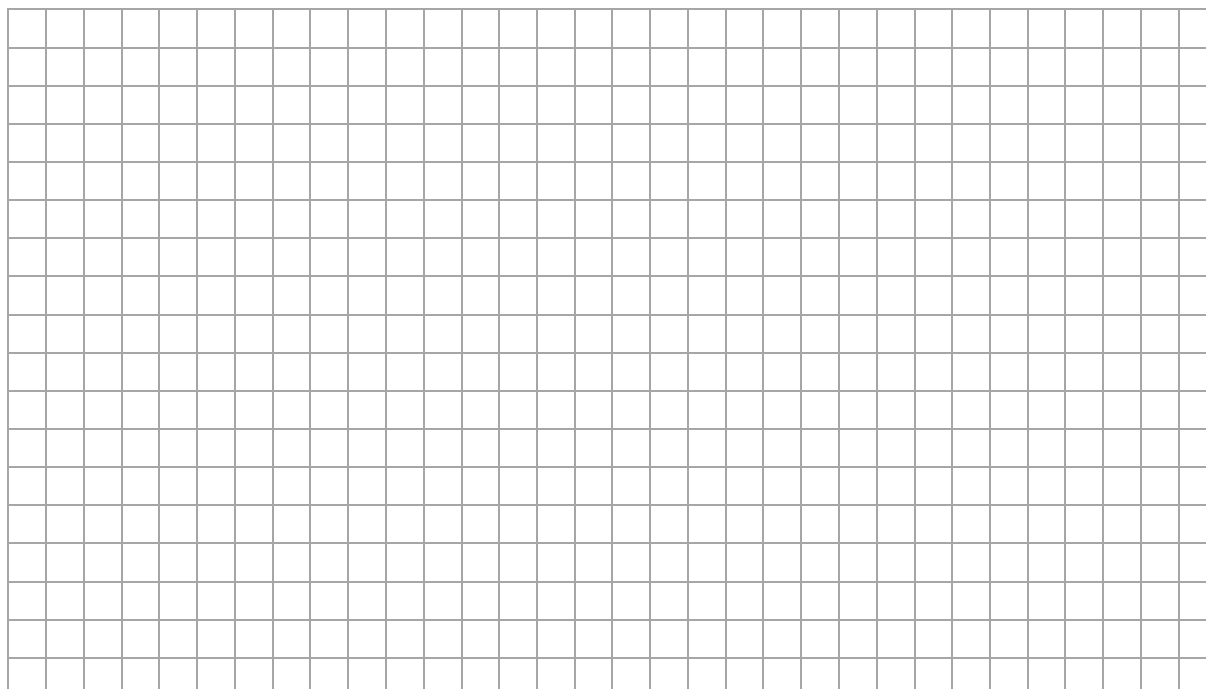

Informacja do zadań 6.3. i 6.4.

Pomiń udział naczynia w analizie bilansu cieplnego.

Zadanie 6.3. (0–2)

Oblicz ciepło oddane do otoczenia przez całą wodę w naczyniu od początku doświadczenia do chwili, gdy temperatura wody była równa $T = 26,5\text{ }^{\circ}\text{C}$.

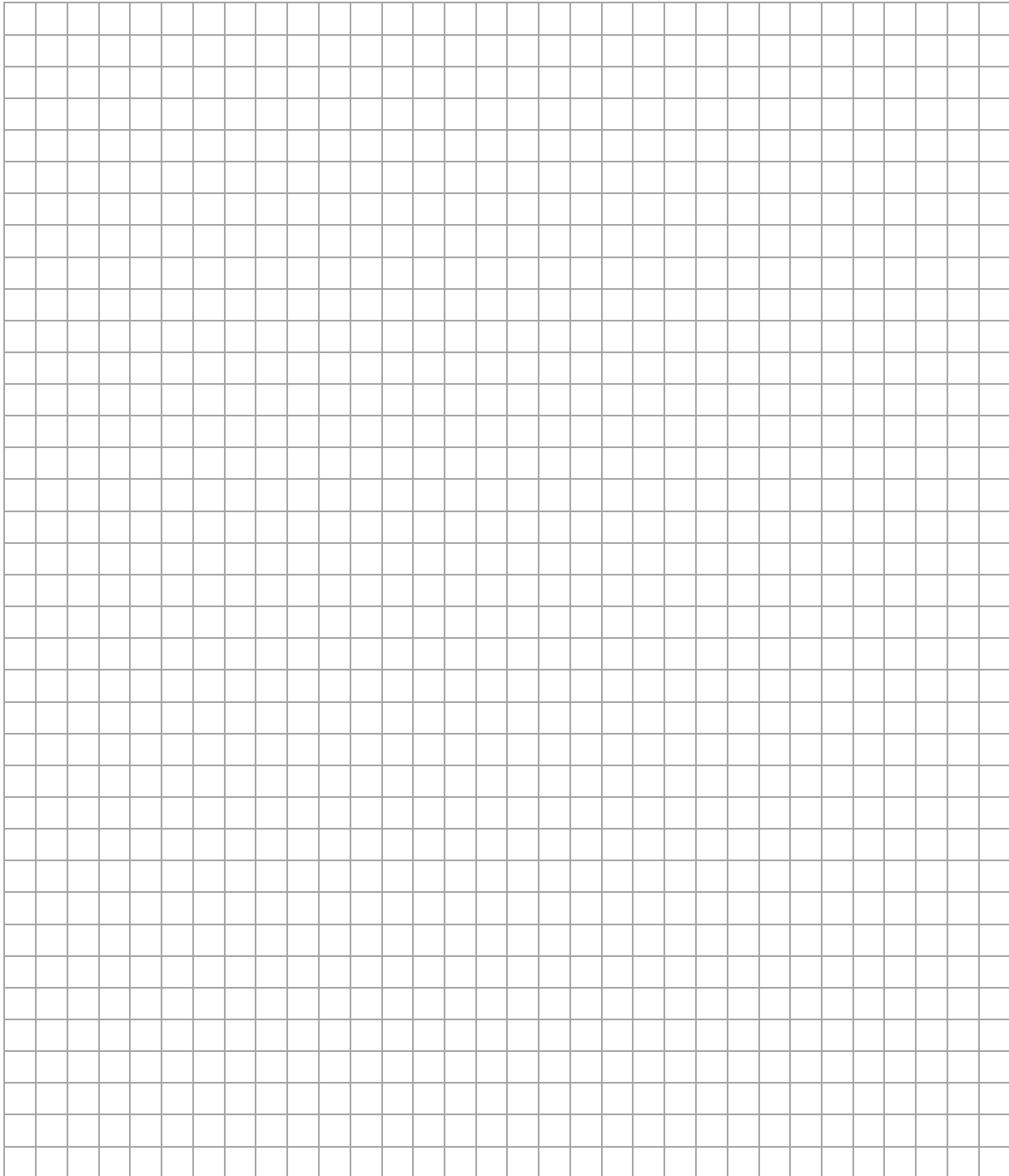

Wypełnia egzaminator	Nr zadania	6.2.	6.3.
	Maks. liczba pkt	2	2
	Uzyskana liczba pkt		

Zadanie 6.4. (0–1)

W kolejnym doświadczeniu do naczynia zawierającego $m_1 = 0,50$ kg wody o temperaturze $T_1 = 22,0$ °C – równej temperaturze otoczenia – uczniowie wylali $m_2 = 0,50$ kg wody o temperaturze $T_3 = 12,0$ °C.

Dokończ zdanie. Zaznacz odpowiedź A, B albo C i jej uzasadnienie 1., 2. albo 3.

Temperatura wody po wymieszeniu będzie po pewnym czasie

A.	mniejsza niż 17,0 °C,	ponieważ woda w naczyniu	1.	odda ciepło do otoczenia.
B.	równa 17,0 °C,		2.	pobierze ciepło z otoczenia.
C.	większa niż 17,0 °C,		3.	nie wymieni ciepła z otoczeniem.

Zadanie 7. (0–3)

Cykl pracy pewnego silnika cieplnego składa się z przemian, podczas których następuje sprężanie gazu, oraz z przemian, podczas których gaz się rozpręża.

Praca sił parcia gazu podczas jego rozprężania w jednym cyklu wynosi 660 J, a praca sił zewnętrznych (przeciwko siłom parcia) w cyklu podczas sprężania tego gazu jest równa 550 J. Jednocześnie w całym jednym cyklu gaz oddaje do otoczenia łącznie 210 J ciepła.

Oblicz sprawność opisanego silnika cieplnego.

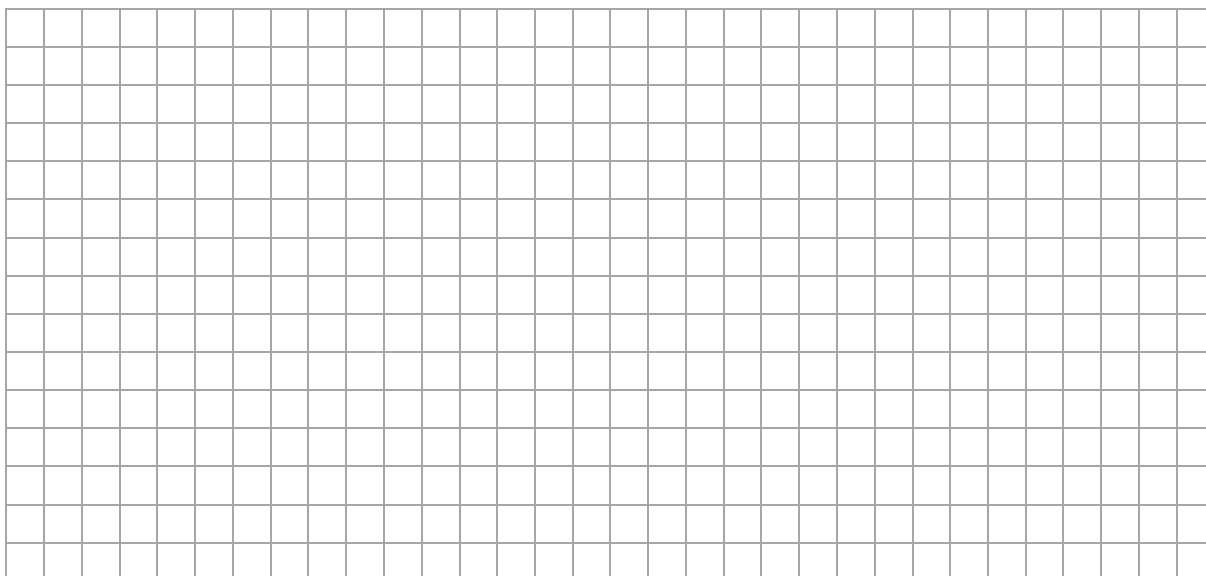

Zadanie 8. (0–1)

Jeden mol gazu doskonałego poddano przemianie, w wyniku której objętość tego gazu wzrosła pięciokrotnie, a temperatura bezwzględna wzrosła czterokrotnie.

Dokończ zdanie. Zaznacz właściwą odpowiedź spośród podanych.

Ciśnienie gazu w opisanej przemianie

- A. wzrosło 20 razy.
- B. zmalało 20 razy.
- C. wzrosło o 25%.
- D. zmalało o 20%.

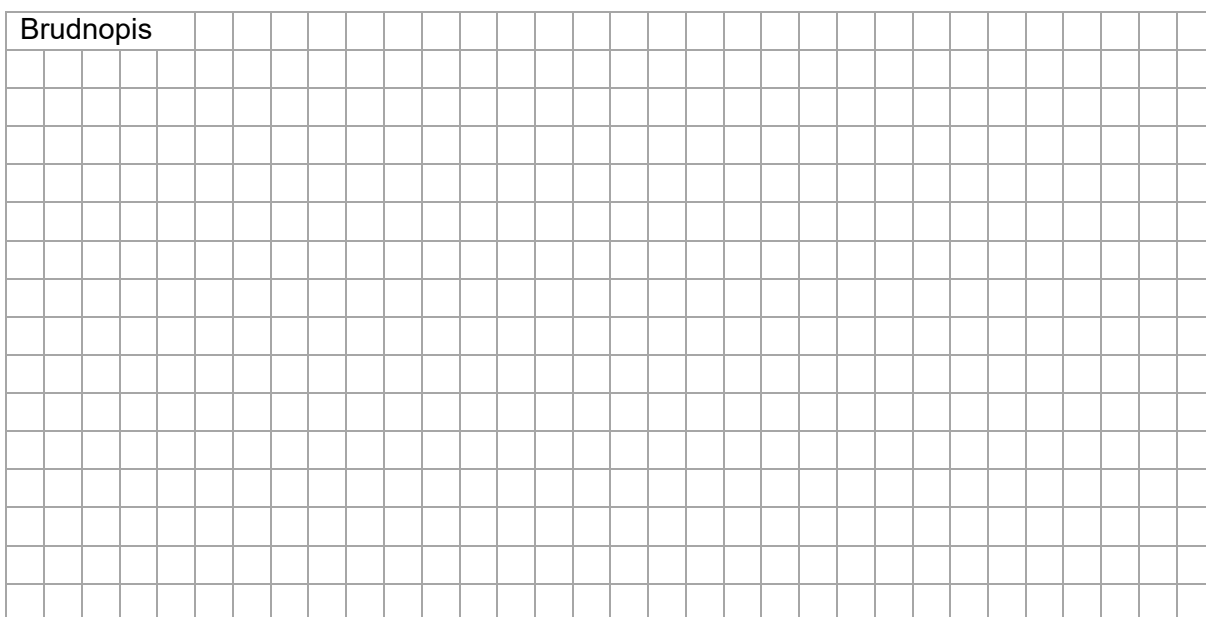

Wypełnia egzaminator	Nr zadania	6.4.	7.	8.
	Maks. liczba pkt	1	3	1
	Uzyskana liczba pkt			

Zadanie 9.

Na rysunku poniżej przedstawiono układ optyczny składający się z dwóch soczewek skupiających: obiektywu i okularu. Ogniska obiektywu i okularu oznaczono na osi optycznej układu jako F_{ob} i F_{ok} . Przedstawiony układ jest uproszczonym modelem mikroskopu.

Powstawanie obrazu w takim układzie optycznym jest następujące. Gdy przedmiot AB jest ustawiony na osi optycznej układu tuż przed ogniskiem obiektywu (jak na rysunku), to obiektyw tworzy obraz rzeczywisty $A'B'$ przedmiotu AB . Ten obraz $A'B'$ jest z kolei przedmiotem dla okularu, który tworzy z niego obraz pozorny $A''B''$. Obraz $A''B''$ jest tym, co widzi obserwator przez okular.

Rysunek

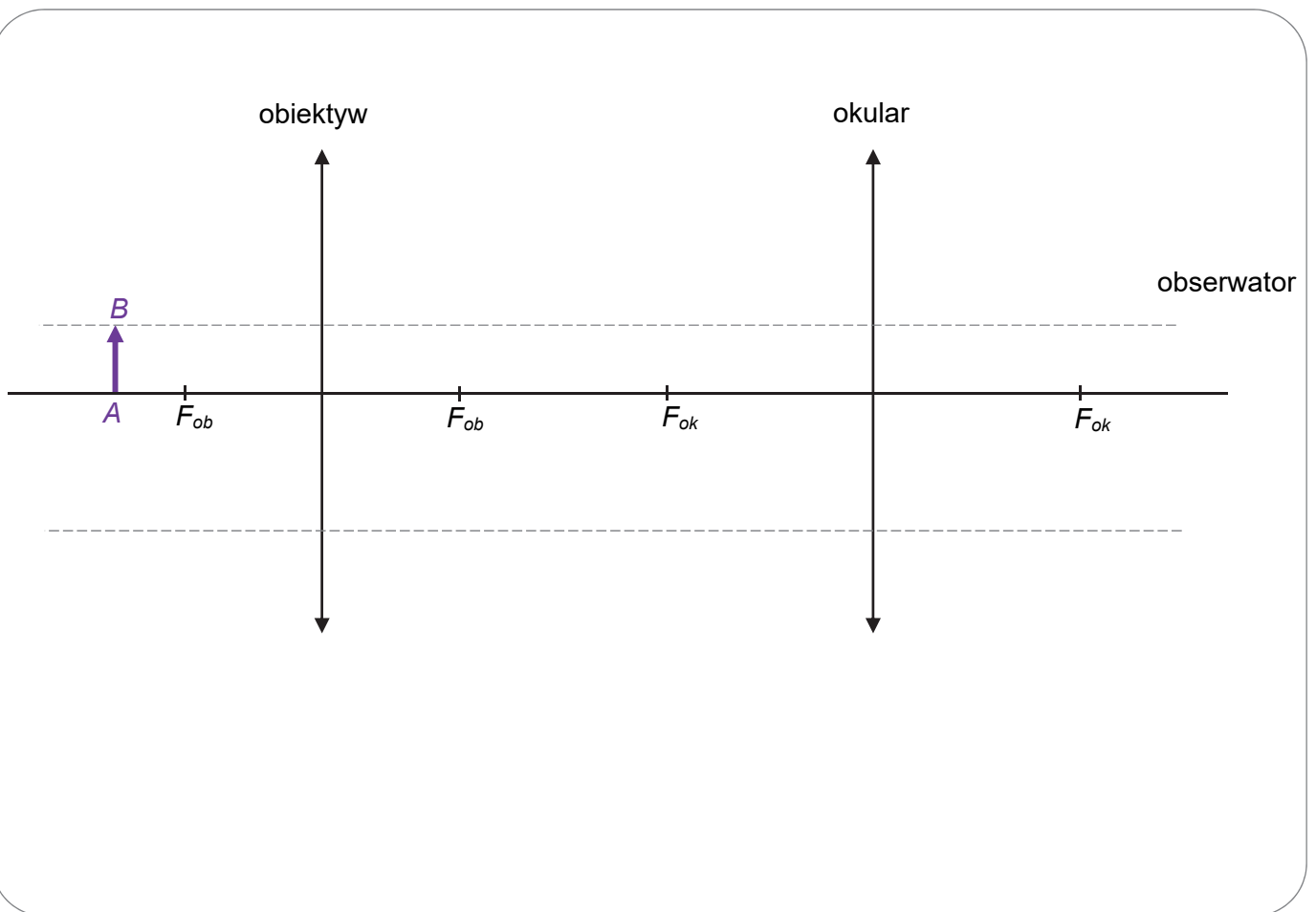

Więcej arkuszy znajdziesz na stronie: arkusze.pl

Zadanie 9.1. (0–2)

Na powyższym rysunku wyznacz konstrukcyjnie oraz narysuj i oznacz obraz $A''B''$ przedmiotu AB , który powstaje w opisanym układzie optycznym.

Uwaga! Poziome linie pomocnicze do konstrukcji oznaczono kreską przerywaną. Do rysowania prostych w konstrukcji użyj linijki.

Zadanie 9.2. (0–4)

Odległość obiektywu od okularu w opisanym układzie optycznym jest równa $d = 16$ cm. Ogniskowe obiektywu i okularu wynoszą odpowiednio: $f_{ob} = 4$ cm, $f_{ok} = 6$ cm. Przedmiot AB ustawiono na osi optycznej układu w odległości $x_{ob} = 6$ cm od obiektywu.

Powiększenie k przedmiotu AB , uzyskane w opisanym układzie optycznym, jest iloczynem powiększenia, jakie daje obiektyw, oraz powiększenia, jakie daje okular.

Oblicz powiększenie k przedmiotu AB , uzyskane w opisanym układzie optycznym.

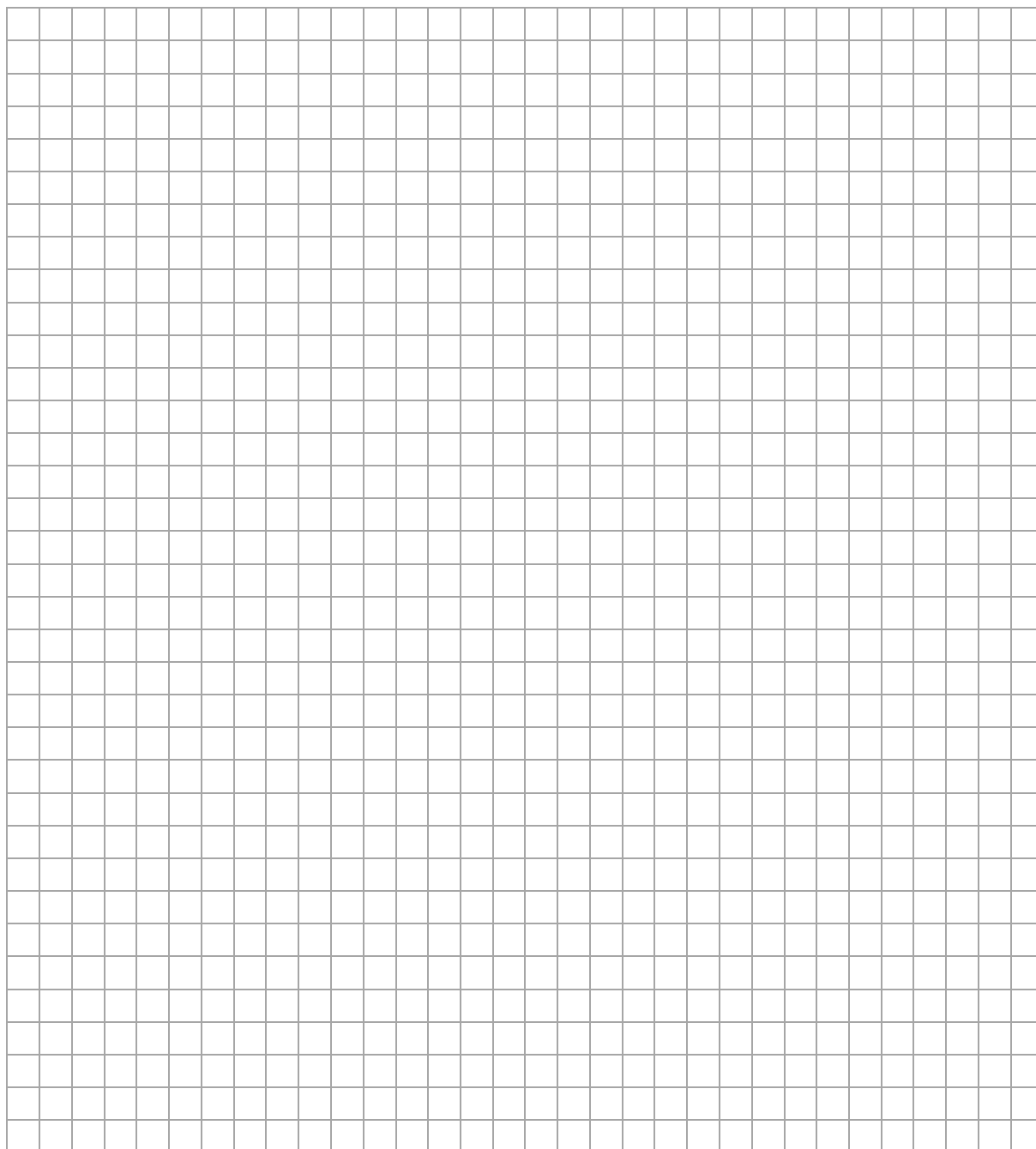

Wypełnia egzaminator	Nr zadania	9.1.	9.2.
	Maks. liczba pkt	2	4
	Uzyskana liczba pkt		

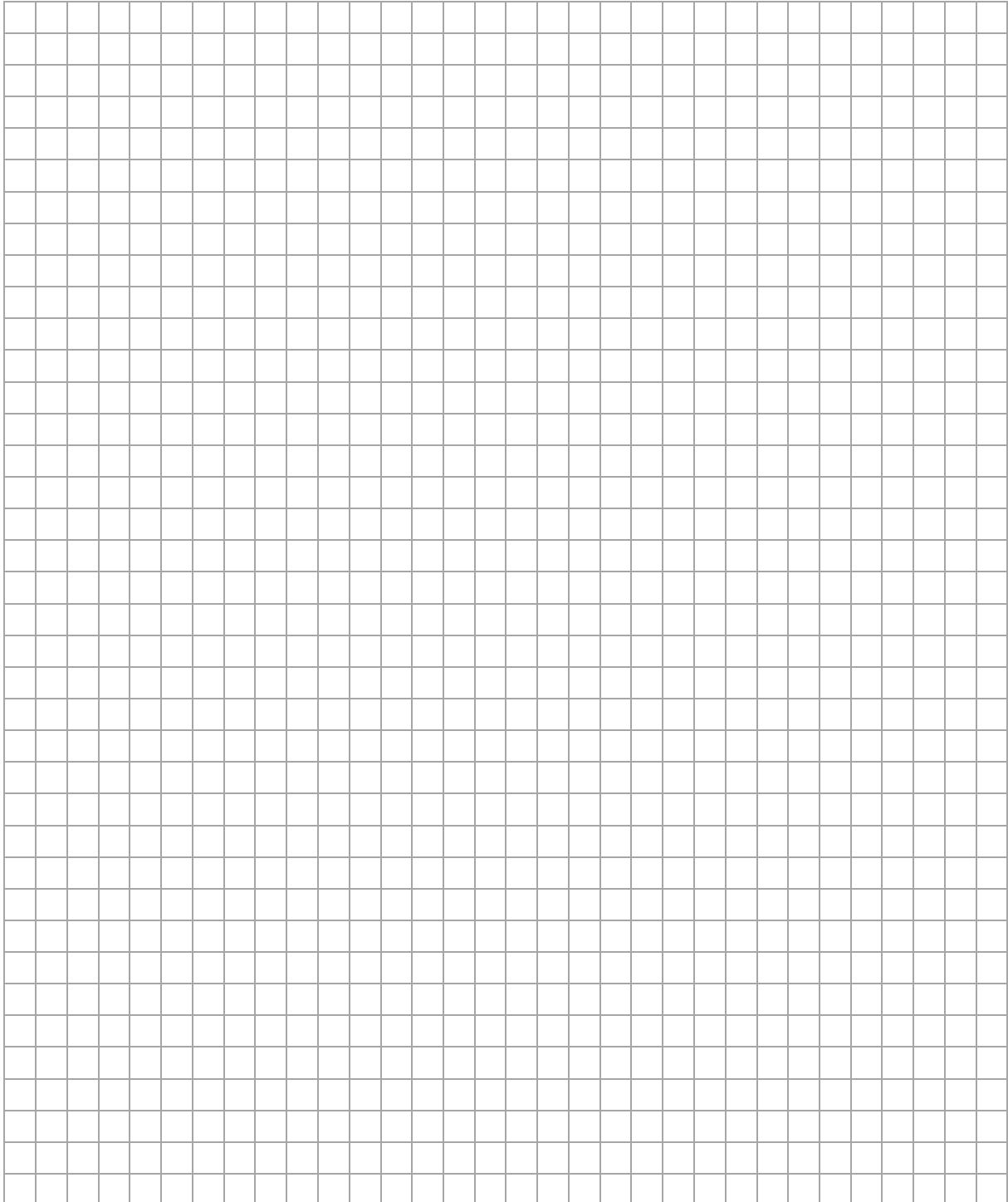
Zadanie 10.3. (0–3)**Oblicz natężenie prądu indukcyjnego w ramce.**Pomiń pole magnetyczne wytworzone przez prąd indukcyjny w obwodzie ($B_{ind} \ll B$).Więcej arkuszy znajdziesz na stronie: arkusze.pl

Wypełnia egzaminator	Nr zadania	10.1.	10.2.	10.3.
	Maks. liczba pkt	2	1	3
	Uzyskana liczba pkt			

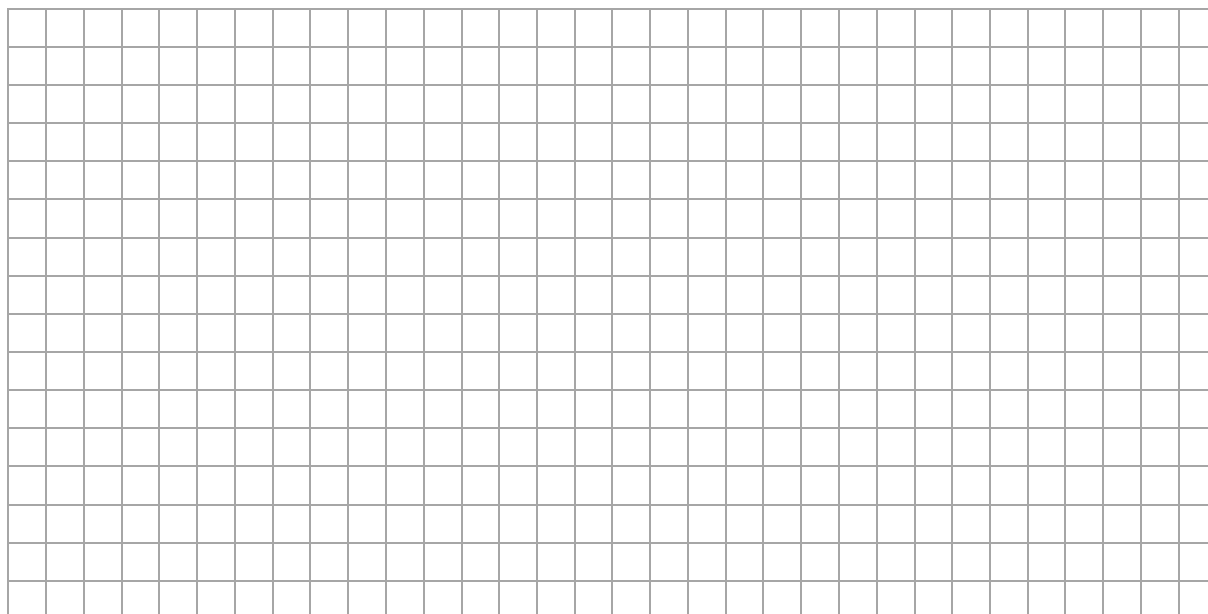

Zadanie 11.2. (0–2)

W rzeczywistości, w pewnym zakresie temperatur (zawierającym przedział od 30 °C do 100 °C), opór elektryczny R spirali grzałki zależy od jej temperatury T zgodnie ze wzorem:

$$R(T) = R_{30} \cdot (1 + \alpha \Delta T)$$

gdzie: R_{30} – opór spirali grzałki o temperaturze $T_{30} = 30$ °C, $\Delta T = T - T_{30}$,

$\alpha = 3 \cdot 10^{-5}$ 1/K – temperaturowy współczynnik oporu materiału spirali grzałki.

Oblicz, o ile % zwiększy się opór grzałki, gdy jej temperatura wzrośnie od 30 °C do 100 °C.

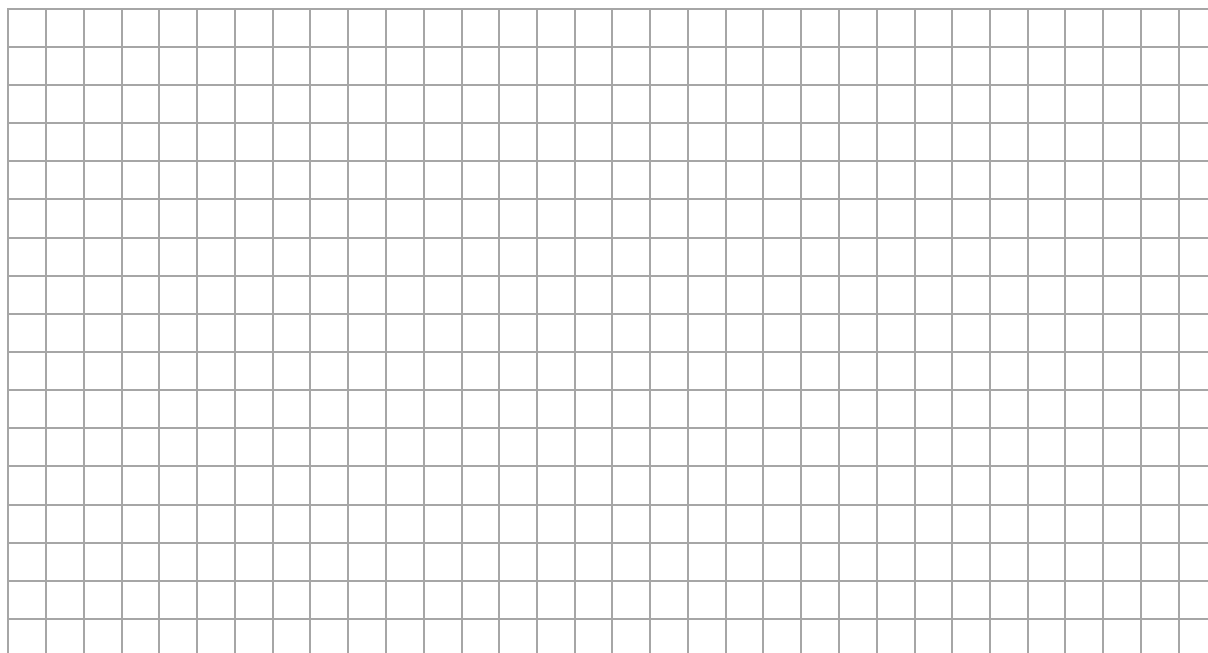

Wypełnia egzaminator	Nr zadania	10.4.	11.1.	11.2.
	Maks. liczba pkt	1	3	2
Uzyskana liczba pkt				

Zadanie 12.

Poniżej przedstawiono dwa nieuzupełnione równania reakcji jądrowych.

1. Reakcja rozszczepienia jądra uranu $^{235}_{92}\text{U}$:

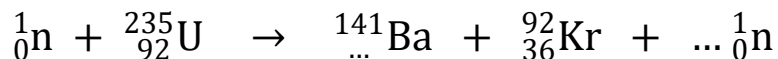

2. Reakcja rozpadu beta minus jądra jodu $^{131}_{53}\text{I}$ (ostatnia cząstka w równaniu to antyneutrino):

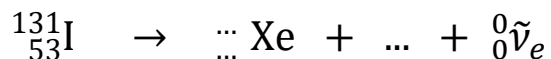

Zadanie 12.1. (0–2)

Uzupełnij dwa powyższe równania reakcji jądrowych. Wpisz w wykropkowane miejsca właściwe liczby atomowe, liczby masowe, symbol pierwiastka lub cząstki oraz liczbę cząstek.

Zadanie 12.2. (0–2)

Czas połowicznego rozpadu izotopu jodu $^{131}_{53}\text{I}$ wynosi 8,0 dob (w zaokrągleniu do dwóch cyfr znaczących).

Oblicz stosunek liczby jąder Xe, które powstały w wyniku rozpadu jąder jodu $^{131}_{53}\text{I}$ podczas 2,0 dob, licząc od chwili początkowej, do liczby jąder tego jodu w chwili początkowej. Wynik podaj zaokrąglony do dwóch cyfr znaczących.

Wskazówka: W obliczeniach skorzystaj z własności działań na potęgach o wykładniku wymiernym.

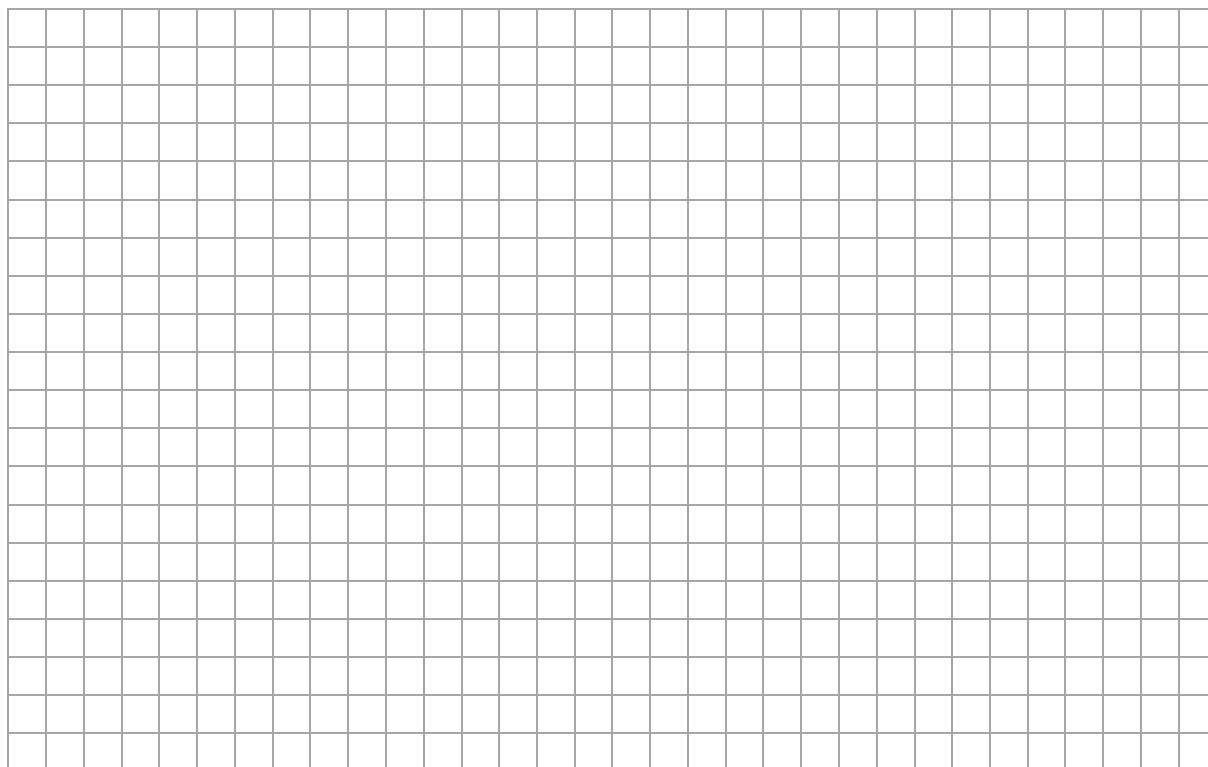

BRUDNOPIS (nie podlega ocenie)

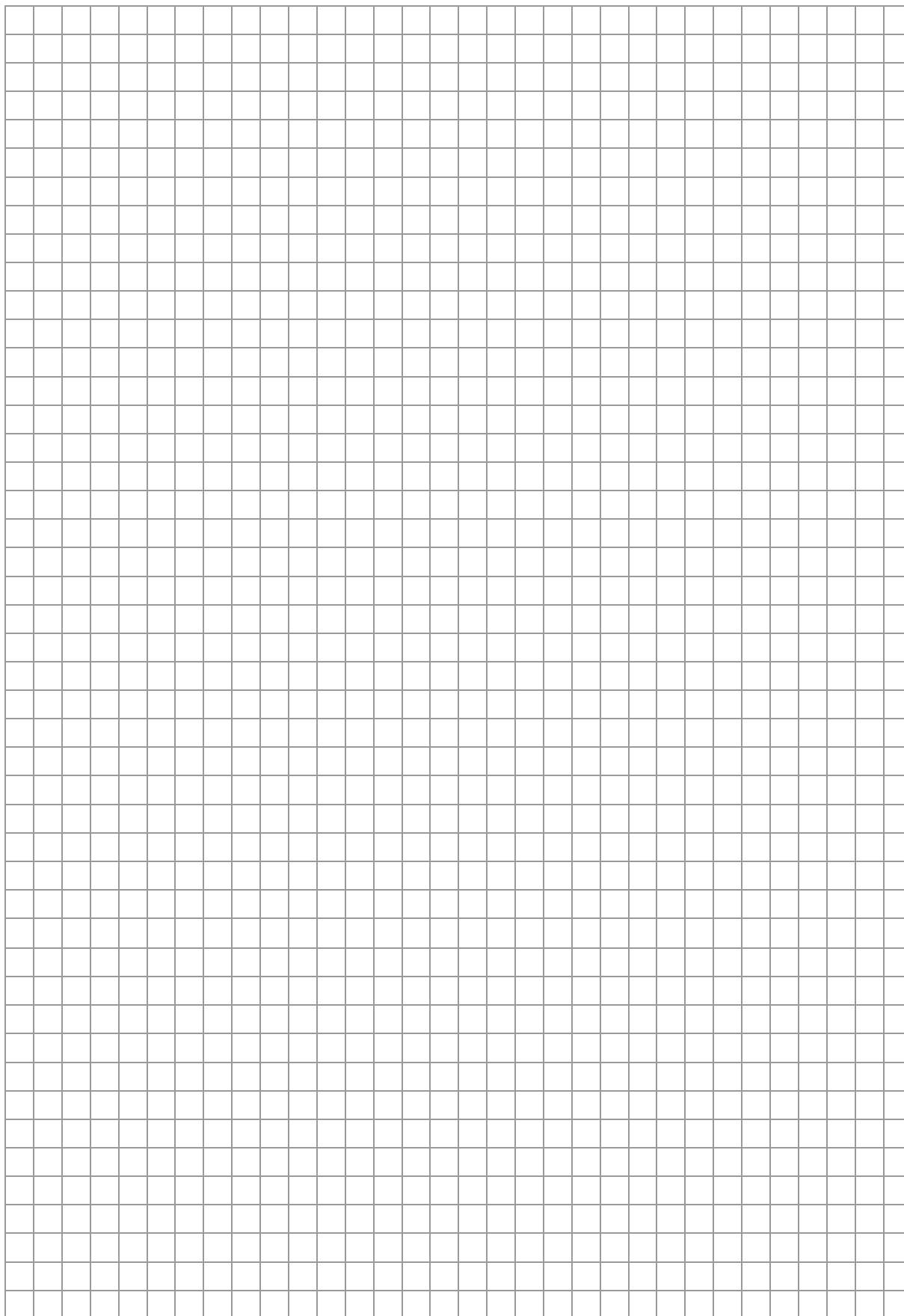

Więcej arkuszy znajdziesz na stronie: arkusze.pl