

EGZAMIN POTWIERDZAJĄCY KWALIFIKACJE W ZAWODZIE
Rok 2016
ZASADY OCENIANIA
*Arkusz zawiera informacje prawnie chronione
do momentu rozpoczęcia egzaminu*

Nazwa kwalifikacji: **Wykonywanie usług krawieckich**
 Oznaczenie arkusza: **A.12-01-16.08**
 Oznaczenie kwalifikacji: **A.12**
 Numer zadania: **01**

Wypełnia egzaminator

 Kod ośrodka –

 Kod egzaminatora

 Data egzaminu
Dzień Miesiąc Rok

 Godzina rozpoczęcia egzaminu :

Numer PESEL zdającego*										Numer stanowiska	

* w przypadku braku numeru PESEL – seria i numer paszportu lub innego dokumentu potwierdzającego tożsamość

Numer stanowiska						

Elementy podlegające ocenie/kryteria oceny		Egzaminator wpisuje T , jeżeli zdający spełnił kryterium albo N , jeżeli nie spełnił					
Rezultat 1. Naszyte kieszenie nakładane.							
1	Założony i przesyty obręb w górnej części kieszeni nogawki lewej, szerokość obrębu wynosi 2 cm \pm 0,2 cm, szerokość obrębu jest równa na całej długości.						
2	Założony i przesyty obręb w górnej części kieszeni nogawki prawej, szerokość obrębu wynosi 2 cm \pm 0,2 cm, szerokość obrębu jest równa na całej długości.						
3	Wymiary kieszeni nogawki lewej zgodne z załączonym rysunkiem instruktażowym* – dopuszczalne odchylenie obu wymiarów \pm 0,5 cm.						
4	Wymiary kieszeni nogawki prawej zgodne z załączonym rysunkiem instruktażowym* – dopuszczalne odchylenie obu wymiarów \pm 0,5 cm.						
5	Nałożona i naszyta kieszeń na nogawkę lewą, kieszeń naszyta równolegle do linii karczka w odległości 1 cm \pm 0,2 cm.						
6	Nałożona i naszyta kieszeń na nogawkę prawą, kieszeń naszyta równolegle do linii karczka w odległości 1 cm \pm 0,2 cm.						
7	Nałożona i naszyta kieszeń na nogawkę lewą, odległość górnej krawędzi kieszeni od linii boku wynosi 4 cm \pm 0,2 cm.						
8	Nałożona i naszyta kieszeń na nogawkę prawą, odległość górnej krawędzi kieszeni od linii boku wynosi 4 cm \pm 0,2 cm.						
9	Następowane kieszenie są symetryczne, po złożeniu nogawek pokrywają się.						

Numer
stanowiska

Rezultat 2. Uszyta tylna część szortów damskich.

1	Doszyty karczek do nogawki lewej, szew zamocowany, szerokość szwu wynosi 1 cm \pm 0,1 cm, szew równy na całej długości.						
2	Doszyty karczek do nogawki prawej, szew zamocowany, szerokość szwu wynosi 1 cm \pm 0,1 cm, szew równy na całej długości.						
3	Krawędzie szwów w karczkach obrzucone overlockiem bez deformacji.						
4	Szew karczka w nogawce lewej zaprasowany i przestębnowany „po karczku” w odległości 0,1 \pm 0,3 cm od krawędzi szwu.						
5	Szew karczka w nogawce prawej zaprasowany i przestębnowany „po karczku” w odległości 0,1 \pm 0,3 cm od krawędzi szwu.						
6	Szew siedzeniowy zszyty szwem zwykłym, szew zamocowany, szerokość szwu wynosi 1 cm \pm 0,1 cm, szew równy na całej długości.						
7	Krawędź szwu siedzeniowego obrzucona overlockiem bez deformacji.						
8	Szew siedzeniowy zaprasowany i przestębnowany w odległości 0,1 \pm 0,3 cm od krawędzi szwu.						
9	Linie karczka prawej i lewej nogawki pokrywają się (\pm 0,1 cm).						
10	Zmontowane nogawki oczyszczone ze zbędnych nitok, wyprasowane.						

Przebieg 1. Przebieg szycia szortów damskich.

Zdający:

1	stosował odzież ochronną podczas szycia szortów, włosy długie spięte lub związane.						
2	sprawdził stan techniczny maszyn poprzez wykonanie próby szycia.						
3	podczas szycia ręcznego zakładał naparstek.						
4	stosował prasowanie międzyoperacyjne.						
5	utrzymywał ład i porządek na stanowisku pracy ręcznej i maszynowej.						
6	po zakończeniu zadania uporządkował stanowisko.						

Egzaminator

imię i nazwisko

.....

data i czytelny podpis

* rysunek instruktażowy.

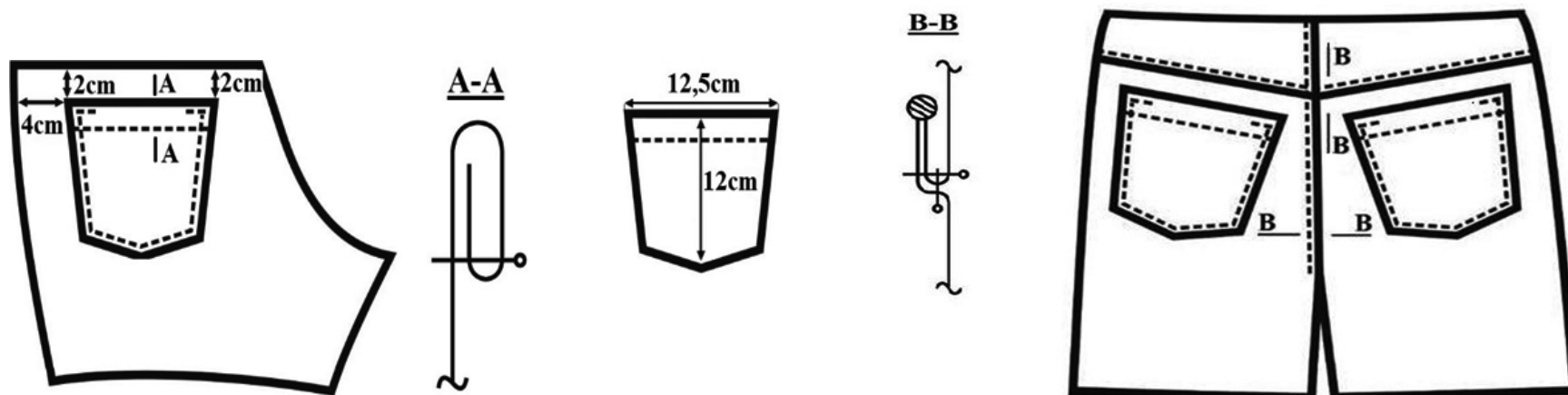

Uwaga!

Montaż elementów wykonaj szwem zwykłym zaprasowanym, krawędź wykończ overlockiem, szew przestępnij w odległości $0,1 \div 0,3$ cm od krawędzi szwu. Szerokość szwów montażowych 1 cm ($\pm 0,1$ cm), szwy równe na całej długości.