

Nazwa kwalifikacji: **Świadczenie usług pocztowych, finansowych i kurierskich oraz w zakresie obrotu towarowego**

Oznaczenie kwalifikacji: **A.66**

Wersja arkusza: **X**

**A.66-X-18.01**

Czas trwania egzaminu: **60 minut**

**EGZAMIN POTWIERDZAJĄCY KWALIFIKACJE W ZAWODZIE  
Rok 2018  
CZĘŚĆ PISEMNA**

**Instrukcja dla zdającego**

1. Sprawdź, czy arkusz egzaminacyjny zawiera 14 stron. Ewentualny brak stron lub inne usterki zgłoś przewodniczącemu zespołu nadzorującego.
2. Do arkusza dołączona jest KARTA ODPOWIEDZI, na której w oznaczonych miejscach:
  - wpisz oznaczenie kwalifikacji,
  - zamaluj kratkę z oznaczeniem wersji arkusza,
  - wpisz swój numer PESEL\*,
  - wpisz swoją datę urodzenia,
  - przyklej naklejkę ze swoim numerem PESEL.
3. Arkusz egzaminacyjny zawiera test składający się z 40 zadań.
4. Za każde poprawnie rozwiązane zadanie możesz uzyskać 1 punkt.
5. Aby zdać część pisemną egzaminu musisz uzyskać co najmniej 20 punktów.
6. Czytaj uważnie wszystkie zadania.
7. Rozwiązania zaznaczaj na KARCIE ODPOWIEDZI długopisem lub piórem z czarnym tuszem/atramentem.
8. Do każdego zadania podane są cztery możliwe odpowiedzi: A, B, C, D. Odpowiada im następujący układ kratek w KARCIE ODPOWIEDZI:

A	B	C	D
---	---	---	---

9. Tylko jedna odpowiedź jest poprawna.
10. Wybierz właściwą odpowiedź i zamaluj kratkę z odpowiadającą jej literą – np., gdy wybrałeś odpowiedź „A”:

<input checked="" type="checkbox"/>	B	C	D
-------------------------------------	---	---	---

11. Staraj się wyraźnie zaznaczać odpowiedzi. Jeżeli się pomylisz i błędnie zaznaczysz odpowiedź, otocz ją kółkiem i zaznacz odpowiedź, którą uważasz za poprawną, np.

<input checked="" type="checkbox"/>	B	C	<input checked="" type="checkbox"/>
-------------------------------------	---	---	-------------------------------------

12. Po rozwiązaniu testu sprawdź, czy zaznaczyłeś wszystkie odpowiedzi na KARCIE ODPOWIEDZI i wprowadziłeś wszystkie dane, o których mowa w punkcie 2 tej instrukcji.

**Pamiętaj, że oddajesz przewodniczącemu zespołu nadzorującego tylko KARTĘ ODPOWIEDZI.**

***Powodzenia!***

\* w przypadku braku numeru PESEL – seria i numer paszportu lub innego dokumentu potwierdzającego tożsamość

### Zadanie 1.

Operatorem pocztowym nazywa się

- A. każdego przedsiębiorcę wpisanego do Krajowego Rejestru Sądowego.
- B. przedsiębiorstwo wymieniające się korespondencją z innym przedsiębiorstwem.
- C. agenta pocztowego działającego na podstawie umowy agencyjnej lub wpisanego do Krajowego Rejestru Sądowego.
- D. przedsiębiorcę uprawnionego do wykonywania działalności pocztowej, na podstawie wpisu do rejestru operatorów pocztowych.

### Zadanie 2.

Na jaki okres i w jaki sposób jest wybierany operator wyznaczony?

- A. Na 5 lat przez Prezesa UKE, w drodze decyzji, spośród operatorów pocztowych wyłonionych w drodze konkursu.
- B. Na 5 lat przez Prezesa UKE, w drodze decyzji, spośród operatorów pocztowych wyłonionych w drodze mianowania.
- C. Na 10 lat przez Prezesa UKE, w drodze decyzji, spośród operatorów pocztowych wyłonionych w drodze konkursu.
- D. Na 10 lat przez Prezesa UKE, w drodze decyzji, spośród operatorów pocztowych wyłonionych w drodze mianowania.

### Zadanie 3.

W którym przypadku **nie następuje** zawarcie umowy o świadczenie usługi pocztowej z operatorem pocztowym?

- A. Przyjęcia przekazu pocztowego nadanego przez Internet.
- B. Wrzucenia przesyłki listowej nierejestrowanej do nadawczej skrzynki pocztowej.
- C. Wrzucenia przesyłki listowej z zadeklarowaną wartością do nadawczej skrzynki pocztowej.
- D. Przyjęcia w urzędzie pocztowym przesyłki pocztowej do przemieszczenia i doręczenia.

## Zadanie 4.

**POTWIERDZENIE NADANIA**  
przesyłki poleconej nr

NADAWCA: Anna Nowak  
ul. Polna 2

62-030 Luboń  
kod pocztowy miejscowość

ADRESAT: Iwona Lato  
ul. Spokojna 2

41-933 Bytom  
kod pocztowy miejscowość

*Proszę odwrócić*

---

Potwierdzenie doręczenia albo zwrotu

SMS/E-MAIL .....

Potwierdzenie odbioru  Priorytetowa

A  B Gabaryt

Masa **0,580** kg Oplata **7,20** zł gr

Na stronie <http://sledzenie.poczta-polska.pl> można sprawdzić status nadanej przesyłki rejestrowanej.

 Poczta Polska PRZESYŁKA POLECONA

PP S.A. nr 11 Wydział Poligrafii PI Wrocław 2014

### *Fragment Ustawy Prawo pocztowe*

(...)

**Art.88.1.** Z tytułu niewykonania lub nienależytego wykonania usługi powszechnej przysługuje odszkodowanie:  
1) za utratę przesyłki poleconej – w wysokości żądanej przez nadawcę, nie wyższej jednak niż pięćdziesięciokrotność opłaty pobranej przez operatora wyznaczonego za traktowanie przesyłki pocztowej jako przesyłki poleconej.

(...)

### *Fragment Cennika usług powszechnych w obrocie krajowym i zagranicznym*

#### ROZDZIAŁ II. PRZESYŁKI POLECONE

Poz.	Nazwa usługi	Opłata (w złotych)*			
		EKONOMICZNA		PRIORYTETOWA	
		GABARYT A	GABARYT B	GABARYT A	GABARYT B
3.	Przesyłka polecona, w tym nadana na poste restante				
	do 350 g	5,20	9,80	6,80	10,00
	ponad 350 g do 1 000 g	5,90	10,80	7,20	11,00
	ponad 1 000 g do 2 000 g	8,50	12,60	11,00	14,50

\* Opłata za przesyłkę poleconą zawiera opłatę za traktowanie przesyłki listowej jako poleconej w wysokości 2,90 zł.

Korzystając z zamieszczonego potwierdzenia nadania przesyłki poleconej oraz fragmentu Ustawy Prawo pocztowe i Cennika usług powszechnych w obrocie krajowym i zagranicznym, określ maksymalną kwotę odszkodowania jakie może uzyskać nadawca przesyłki poleconej Anna Nowak, w wyniku złożonej przez nią reklamacji utraty tej przesyłki.

- A. 72,00 zł
- B. 145,00 zł
- C. 215,00 zł
- D. 360,00 zł

## Zadanie 5.

Reklamację dotyczącą przesyłki, dla której wypełniono zamieszczone potwierdzenie nadania, można wnieść nie później niż w terminie

- A. 6 miesięcy od dnia nadania przesyłki.
- B. 12 miesięcy od dnia nadania przesyłki.
- C. 6 miesięcy od dnia doręczenia przesyłki.
- D. 12 miesięcy od dnia doręczenia przesyłki.

PRZESYŁKA LISTOWA Z ZADEKLAROWANĄ WARTOŚCIĄ	
Nadawca: <i>Anna Kowalska</i>	
<i>ul. Lipowa 3 m 110</i>	Adresat: <i>Janina Nowak</i>
87-036 <i>Toruń</i> kod pocztowy miejscowość	
Zadeklarowana wartość: zł <i>125</i> gr <i>-</i>	<i>ul. Cicha 132 m 16</i>
Słownie zł <i>sto dwadzieścia</i> <i>pięć 00/100</i>	62-200 <i>Gniezno</i> kod pocztowy miejscowość
Prioritylowa <input type="checkbox"/> Zabezpieczenie <input type="checkbox"/>	Masa: kg ..... g
Potwierdzenie odbioru <input type="checkbox"/> GABARYT A <input type="checkbox"/> B <input type="checkbox"/>	
Poczta Polska	
Opłata: zł ..... gr	

## Zadanie 6.

### Fragment Regulaminu świadczenia usług powszechnych

(...)

#### § 2

3. Użyte w Regulaminie określenia oznaczają: (...)

11) paczka pocztowa – przesyłkę rejestrowaną, niebędącą przesyłką listową, o masie:

do 10 000 g przyjmowaną, sortowaną, przemieszczaną i doręczaną w obrocie krajowym,

do 20 000 g przyjmowaną, sortowaną, przemieszczaną i doręczaną w obrocie zagranicznym,

i wymiarach, z których największy nie przekracza 1 500 mm, a suma długości i największego obwodu mierzonego w innym kierunku niż długość nie przekracza 3 000 mm. (...)

(...)

Na podstawie zamieszczonego fragmentu Regulaminu świadczenia usług powszechnych wskaż, którą z przedstawionych przesyłek należy zakwalifikować do paczek pocztowych w obrocie krajowym.

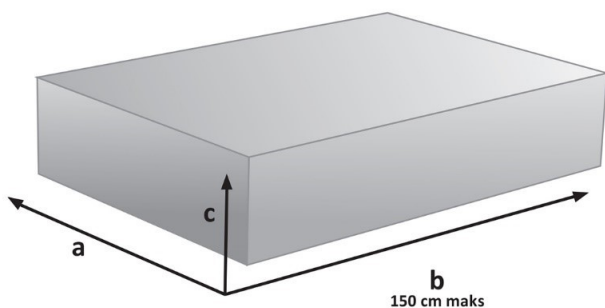

Wymiary: szerokość 1000 mm, długość 1500 mm, wysokość 400 mm, waga 10 800 g

A.

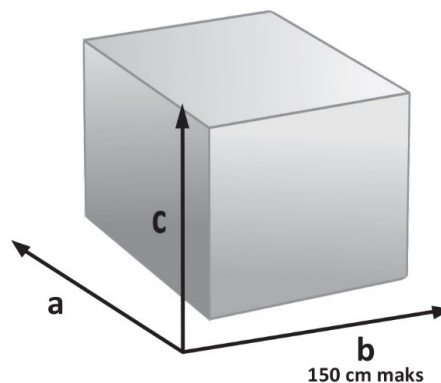

Wymiary: szerokość 1000 mm, długość 1500 mm, wysokość 800 mm, waga 8 000 g

B.

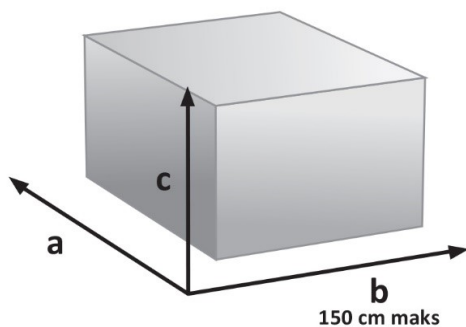

Wymiary: szerokość 1000 mm, długość 1500 mm, wysokość 500 mm, waga 18 000 g

C.

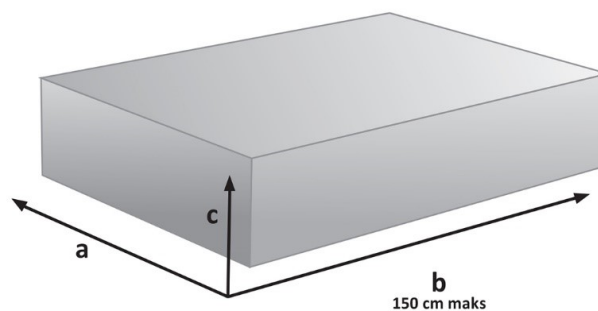

Wymiary: szerokość 1000 mm, długość 1500 mm, wysokość 400 mm, waga 8 000 g

D.

### Zadanie 7.

Jaką maksymalną masę może mieć paczka pocztowa zawierająca obowiązkowe egzemplarze biblioteczne, aby była zwolniona z opłat?

- A. 2 000 g
- B. 7 000 g
- C. 10 000 g
- D. 20 000 g

### Zadanie 8.

#### *Fragment Cennika usług dodatkowych*

Poz.	Nazwa	Opłata (w PLN)		
		Opłata netto	VAT (23%)	Opłata brutto
8.	Zastrzeżenie adresata w zakresie doręczania przesyłek rejestrowanych, przekazów pocztowych, Ekspresu Pieniężnego osobie pełnoletniej zamieszkałej wraz z adresatem			
	1) stałe	21,14	4,86	26,00
	2) okresowe - za każdy miesiąc lub jego część	4,88	1,12	6,00
	3) jednorazowe	3,25	0,75	4,00

Klient, któremu zależy na osobistym odbieraniu adresowanych do niego przesyłek w okresie od 1.02.2018 r. do 10.05.2018 r. za złożenie stosownej dyspozycji, zgodnie z zamieszczonym Cennikiem usług dodatkowych, uiszcza opłatę w wysokości

- A. 16,00 zł
- B. 19,52 zł
- C. 21,14 zł
- D. 24,00 zł

## Zadanie 9.

### Fragment Cennika usług dodatkowych

Poz.	Nazwa	Opłata (w PLN)		
		Opłata netto	VAT (23%)	Opłata brutto
11.	Żądanie nadawcy odstąpienia od umowy o świadczenie przesyłki rejestrowanej przed wysłaniem jej z placówki pocztowej	2,44	0,56	3,00
12.	Żądanie nadawcy w zakresie: odstąpienia od umowy o świadczenie przesyłki rejestrowanej lub przekazu pocztowego albo zmiany adresu lub adresata przesyłki rejestrowanej lub przekazu pocztowego, albo anulowania lub zmiany wysokości kwoty pobrania, po wysłaniu przesyłki lub przekazu pocztowego z placówki pocztowej w obrocie krajowym			
	1) opłata za przyjęcie i przekazanie żądania drogą telekomunikacyjną	7,32	1,68	9,00
	2) opłata za zwrot lub dosłanie przesyłki	jak za daną przesyłkę rejestrowaną*		

Nadawca paczki pocztowej ekonomicznej złożył drogą telefoniczną żądanie wycofania wysłanej dwa dni wcześniej przesyłki. Na podstawie zamieszczonego fragmentu Cennika usług dodatkowych wskaż wysokość opłaty za tę usługę.

- A. 2,44 zł
- B. 3,00 zł
- C. 7,32 zł
- D. 9,00 zł

## Zadanie 10.

Znaczek pocztowy z niezadrukowaną przywieszką do personalizacji, wprowadzony do obiegu wewnętrznym aktem Poczty Polskiej S.A. to

- A. E-znaczek.
- B. znaczek firmowy.
- C. pieczętka pocztowa.
- D. znaczek personalizowany.

**Zadanie 11.**

ROZDZIAŁ XVI. PACZKI POCZTOWE PRIORYTETOWE									
Poz.	Masa	S T R E F A							
		A1	A2	A3	A4	A5	B	C	D
		Opłata za paczkę w złotych							
18.	do 1 kg	60,00	70,00	70,00	34,00	66,00	81,00	89,00	103,00
	ponad 1 kg do 2 kg	72,00	82,00	82,00	37,00	78,00	102,00	116,00	145,00
	ponad 2 kg do 3 kg	80,00	98,00	98,00	39,00	94,00	126,00	140,00	188,00

ROZDZIAŁ XVII. PACZKI POCZTOWE EKONOMICZNE									
Poz.	Masa	S T R E F A							
		10	11	12	13	20	30	40	
		Opłata za paczkę w złotych							
19.	do 1 kg	56,00	56,00	32,00	52,00	57,00	59,00	61,00	
	ponad 1 kg do 2 kg	62,00	62,00	35,00	58,00	63,00	65,00	67,00	
	ponad 2 kg do 3 kg	67,00	67,00	37,00	63,00	68,00	70,00	73,00	

ROZDZIAŁ XXI. PACZKI POCZTOWE EKONOMICZNE I PRIORYTETOWE			
- informacje o podziale krajów i terytoriów na strefy			
Poz.	Nazwa kraju lub terytorium	Strefa, do której zaliczono dany kraj lub dane terytorium	
		paczki pocztowe ekonomiczne	paczki pocztowe priorytetowe
1	2	3	4
1	Afganistan	30	C
2	Afryka Południowa Republika	Patrz: Republika Południowej Afryki (RPA)	
3	Albania	10	A2
4	Algieria	20	B
5	Angola	20	B

Korzystając z zamieszczonych informacji określ opłatę za nadanie paczki priorytetowej ważącej 1,5 kg adresowanej do Algierii.

- A. 63,00 zł
- B. 82,00 zł
- C. 102,00 zł
- D. 116,00 zł

### **Zadanie 12.**

Firmie, która posiada swoją korespondencję w formie elektronicznej i chce, aby została ona wydrukowana, zapakowana do kopert i dostarczona klasyczną pocztą należy zaproponować przesyłkę

- A. firmową.
- B. reklamową.
- C. hybrydową.
- D. marketingową.

### **Zadanie 13.**

Klientowi, któremu zależy na możliwości decydowania o miejscu i czasie odbioru swoich przesyłek należy zaproponować

- A. E-awizo.
- B. przekierowanie.
- C. odbiór w punkcie.
- D. doręczenie na życzenie.

### **Zadanie 14.**

Która forma przekazania gotówki bezpośrednio do rąk adresata jest najszybsza?

- A. Przekaz pocztowy.
- B. Ekspres pieniężny „na dziś”.
- C. Ekspres pieniężny „na teraz”.
- D. Wpłata na rachunek bankowy.

### **Zadanie 15.**

Adresat, który zmienia miejsce zamieszkania i chce, aby przesyłki trafiały pod nowy adres powinien złożyć w placówce pocztowej żądanie

- A. dosyłania przesyłek.
- B. zmiany danych adresata.
- C. przechowywania przesyłek.
- D. przekazywania poleconych do skrzynki.

### **Zadanie 16.**

Do dokumentów oddawczych zalicza się:

- A. dowód odbioru przesyłki, zbiorowy dowód odbioru, kartę doręczeń.
- B. potwierdzenie nadania przesyłki poleconej, pocztową książkę nadawczą, kartę doręczeń.
- C. pocztową książkę nadawczą, dowód odbioru przesyłki, zbiorowy dowód odbioru, kartę doręczeń.
- D. potwierdzenie nadania przesyłki poleconej, dowód odbioru przesyłki, zbiorowy dowód odbioru, kartę doręczeń.



## Zadanie 17.



Termin trwałości kleju 3 lata  
PP S.A. nr 272  
Wydz. Poligr. CI W-w 2012

Przedstawioną naklejkę

- A. klient umieszcza na paczce z zadeklarowaną wartością w obrocie krajowym.
- B. klient umieszcza na paczce z zadeklarowaną wartością w obrocie zagranicznym.
- C. pracownik urzędu pocztowego umieszcza na paczce z zadeklarowaną wartością w obrocie krajowym.
- D. pracownik urzędu pocztowego umieszcza na paczce z zadeklarowaną wartością w obrocie zagranicznym.

## Zadanie 18.



Przedstawiony na rysunku blankiet dołączony do przesyłki oznacza, że

- A. adresat otrzyma drogą listową potwierdzenie doręczenia przesyłki.
- B. nadawca otrzyma drogą listową potwierdzenie doręczenia przesyłki.
- C. adresat otrzyma wiadomość sms potwierdzającą doręczenie przesyłki.
- D. nadawca otrzyma wiadomość sms potwierdzającą doręczenie przesyłki.

## Zadanie 19.

W przypadku niezgłoszenia się adresata po odbiór listu poleconego, powtórne zawiadomienie o możliwości odbioru przesyłki powinno być doręczone po upływie

- A. 5-dniowego terminu odbioru wskazanego w pierwszym zawiadomieniu.
- B. 7-dniowego terminu odbioru wskazanego w pierwszym zawiadomieniu.
- C. 10-dniowego terminu odbioru wskazanego w pierwszym zawiadomieniu.
- D. 14-dniowego terminu odbioru wskazanego w pierwszym zawiadomieniu.

### **Zadanie 20.**

Która usługa zapewnia bezpośredni odbiór przesyłki pocztowej od nadawcy?

- A. Paczka 24.
- B. List wartościowy.
- C. Paczka pocztowa.
- D. Przesyłka kurierska.

### **Zadanie 21.**

Jeżeli usługa przesyłka firmowa realizowana jest w gwarantowanym terminie D+2 w miejscowym obszarze doręczeń i D+4 w zamiejscowym obszarze doręczeń, to przesyłka nadana w poniedziałek w Katowicach do adresata w Krakowie powinna zostać doręczona najpóźniej

- A. we wtorek.
- B. w środę.
- C. w czwartek.
- D. w piątek.

### **Zadanie 22.**

Na przesyłce listowej nierejestrowanej wyjętej ze skrzynki nadawczej opłaconej w kwocie niższej od należnej pracownik urzędu pocztowego umieszcza w polu znaczkowym

- A. literę „N”, wartość całej opłaty, odcisk datownika.
- B. literę „T”, wartość brakującej opłaty, odcisk datownika.
- C. słowo „Dopłata”, wartość całej opłaty, odcisk datownika.
- D. słowo „Brakuje”, wartość brakującej opłaty, odcisk datownika.

### **Zadanie 23.**

Umieszczona na przesyłce, obok odcisku maszyny do frankowania cyfra „1” oznacza, że przesyłka jest

- A. przesyłką reklamową.
- B. listem priorytetowym.
- C. listem ekonomicznym.
- D. przesyłką marketingową.

### **Zadanie 24.**

Która instytucja gromadzi, przechowuje, przetwarza i przekazuje informacje o historii kredytowej klientów banków?

- A. Biuro Informacji Kredytowej.
- B. Komisja Nadzoru Finansowego.
- C. Bankowy Fundusz Gwarancyjny.
- D. Urząd Komunikacji Elektronicznej.

### Zadanie 25.

Kredyt udzielony w ramach konta osobistego posiadanego w banku, który umożliwia wypłaty środków większych niż aktualne saldo, to kredyt

- A. ratalny.
- B. odnawialny.
- C. refinansowy.
- D. konsolidacyjny.

### Zadanie 26.

Formą rozliczeń bezgotówkowych są

- A. weksle i wypłaty gotówkowe.
- B. czeki gotówkowe i czeki rozrachunkowe.
- C. polecenia zapłaty i czeki rozrachunkowe.
- D. polecenia przelewu i wypłaty gotówkowe.

### Zadanie 27.

Na której przesyłce został prawidłowo umieszczony odcisk datownika?



A.

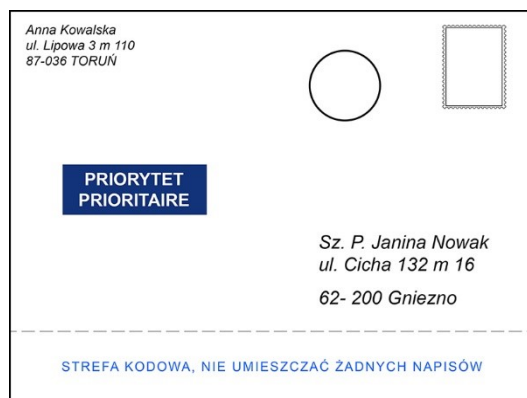

B.



C.

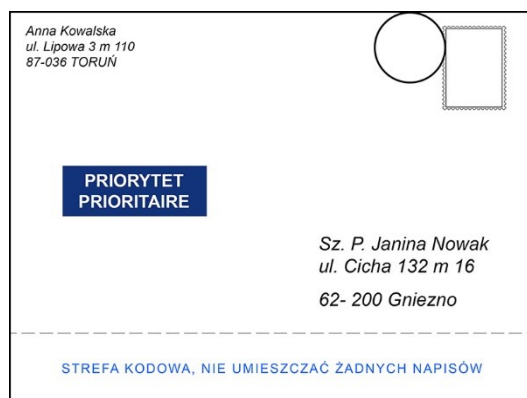

D.

## Zadanie 28.

Odcisk datownika należy umieścić na przesyłce

- A. nadawanej z wykorzystaniem znaczków pocztowych.
- B. opłaconej przy użyciu maszyny do frankowania i opatrzonej odciskami tej maszyny.
- C. z naniesioną datą i miejscem nadania przez nadawcę zgodnie z zawartą pisemną umową.
- D. opłaconej przy użyciu nalepki „Opłata pocztowa” pochodzącej z automatu, na której data sprzedaży jest taka sama jak data nadania.

## Zadanie 29.

### 1. Ekspres Pieniężny w obrocie krajowym

Poz.	Nazwa	wartość Ekspresu Pieniężnego	Opłata (w złotych) za nadanie w urzędzie pocztowym	Opłata (w złotych) za nadanie przez Internet
1	Ekspres Pieniężny „na teraz” /wyplata w urzędzie pocztowym po upływie 10 minut od czasu nadania/.	0,01-200	15,00 zł	9,50 zł
		200,01-300	17,00 zł	13,00 zł
		300,01-500	18,00 zł	14,50 zł
		500,01-1000	22,00 zł	18,50 zł
		1000,01-5000	43,00 zł	35,00 zł
		5000,01 i więcej	85,00 zł	70,00 zł
2	Ekspres Pieniężny „na dziś” /wyplata pod wskazanym adresem w ciągu 6 godzin od nadania/.	0,01-200	36,00 zł	34,00 zł
		200,01-300	38,00 zł	36,00 zł
		300,01-500	39,00 zł	37,00 zł
		500,01-1000	43,00 zł	41,00 zł
		1000,01-5000	65,00 zł	63,00 zł
		5000,01 i więcej	125,00 zł	123,00 zł
3	Ekspres Pieniężny „na jutro” /wyplata pod wskazanym adresem następnego dnia roboczego od nadania/.	0,01-200	16,50 zł	11,00 zł
		200,01-300	18,50 zł	14,50 zł
		300,01-500	19,50 zł	16,00 zł
		500,01-1000	23,50 zł	20,00 zł
		1000,01-5000	44,50 zł	36,50 zł
		5000,01 i więcej	90,00 zł	71,50 zł

UWAGA: do terminów realizacji określonych w poz. 1 - 3 nie wlicza się czasu określonego w § 4 ust. 3 Regulaminu świadczenia usługi finansowej płatniczej Ekspres Pieniężny w obrocie krajowym.

Ile wyniesie opłata za nadanie w urzędzie pocztowym kwoty 500 zł, która będzie wypłacona pod wskazanym adresem w najkrótszym możliwie czasie?

- A. 18,00 zł
- B. 19,50 zł
- C. 37,00 zł
- D. 39,00 zł

### **Zadanie 30.**

Rachunek, który jest przeznaczony dla osób prywatnych i służy do otrzymywania i bezpiecznego przechowywania środków pieniężnych oraz wykonywania podstawowych operacji bankowych jest kontem

- A. osobistym.
- B. pomocniczym.
- C. powierniczym.
- D. oszczędnościowym.

### **Zadanie 31.**

Który dokument należy wystawić w przypadku konieczności skorygowania danych adresowych nabywcy towaru zapisanych błędnie na fakturze?

- A. Nową fakturę.
- B. Notę korygującą.
- C. Asygnatę kasową.
- D. Rachunek uproszczony.

### **Zadanie 32.**

Pracownik magazynu wystawia dokument Pz na podstawie

- A. zamówienia towaru.
- B. noty korygującej.
- C. dokumentu Rw.
- D. faktury.

### **Zadanie 33.**

Dokument Wz powinien zawierać: dane wystawcy i odbiorcy, numer kolejny dokumentu, oznaczenie towaru, jednostkę miary, cenę jednostkową, ilość wydaną przez magazyn oraz

- A. datę zamówienia materiału i podpis osoby zatwierdzającej.
- B. datę wystawienia dokumentu i podpis osoby przyjmującej towar.
- C. symbol magazynu przyjmującego materiał i podpis osoby wydającej.
- D. datę wystawienia dokumentu i podpis osoby upoważnionej do wystawienia Wz.

### **Zadanie 34.**

Pracownik magazynu dokonując przesunięcia materiałów między magazynami wystawi

- A. fakturę korygującą.
- B. dokument Mm.
- C. notę księgową.
- D. dokument Rw.

### **Zadanie 35.**

Który dokument stosuje się do zarejestrowania przyjęcia zakupionych towarów do magazynu?

- A. Pw
- B. PK
- C. Pz
- D. PT

### **Zadanie 36.**

Dokumentem potwierdzającym pobranie materiałów z magazynu głównego na potrzeby produkcji jest

- A. sumariusz.
- B. dokument Rw.
- C. dokument Wz.
- D. faktura zakupu.

### **Zadanie 37.**

Jaki głównie charakter powinny mieć spoty reklamowe przygotowane przez firmę wprowadzającą na rynek nową usługę pocztową?

- A. Zachęcający.
- B. Nakłaniający.
- C. Informacyjny.
- D. Przypominający.

### **Zadanie 38.**

Które elementy, poza promocją, zalicza się do marketingu mix?

- A. Produkt, cena, sprzedaż.
- B. Produkt, cena, dystrybucja.
- C. Koszt, dystrybucja, produkt.
- D. Sprzedaż, cena, dystrybucja.

### **Zadanie 39.**

Inwentaryzacja towarów w magazynie przeprowadzana jest metodą

- A. weryfikacji dokumentów.
- B. potwierdzenia sald.
- C. analizy sprzedaży.
- D. spisu z natury.

### **Zadanie 40.**

Poczta Polska S.A. jest zobowiązana do przeprowadzania inwentaryzacji zapasów towarów

- A. raz w roku.
- B. co najmniej raz na pięć lat.
- C. w zależności od wyniku finansowego.
- D. zgodnie z decyzją Prezesa Urzędu Komunikacji Elektronicznej.