

EGZAMIN POTWIERDZAJĄCY KWALIFIKACJE W ZAWODZIE
Rok 2019
ZASADY OCENIANIA
*Arkusz zawiera informacje prawnie chronione
do momentu rozpoczęcia egzaminu*

Nazwa kwalifikacji: **Wykonywanie robót zbrojarskich i betoniarskich**
 Oznaczenie arkusza: **B.16-01-19.06**
 Oznaczenie kwalifikacji: **B.16**
 Numer zadania: **01**

Wypełnia egzaminator

 Kod ośrodka –

 Kod egzaminatora

 Data egzaminu
Dzień Miesiąc Rok

 Godzina rozpoczęcia egzaminu :

Numer PESEL zdającego*										Numer stanowiska	

* w przypadku braku numeru PESEL – seria i numer paszportu lub innego dokumentu potwierdzającego tożsamość

Egzaminatorze!

- Oceniaj prace zdających rzetelnie i z zaangażowaniem. Dokumentuj wyniki oceny.
- Stosuj przyjęte zasady oceniania w sposób obiektywny.
- Jeżeli zdający, wykonując zadanie egzaminacyjne, uzyskuje inne rezultaty albo pożądanego rezultatu uzyskuje w inny sposób niż uwzględniony w zasadach oceniania lub przedstawia nietypowe rozwiązanie, ale zgodnie ze sztuką w zawodzie, to nadal oceniaj zgodnie z kryteriami zawartymi w zasadach oceniania. Informacje o tym, że zasady oceniania nie przewidują zaistniałej sytuacji, przekaz niezwłocznie w formie pisemnej notatki do Przewodniczącego Zespołu Egzaminacyjnego z prośbą o przekazanie jej do Okręgowej Komisji Egzaminacyjnej. Notatka może być sporządzona odręcznie w trybie roboczym.
- Informuj przewodniczącego zespołu nadzorującego o wszystkich nieprawidłowościach zaistniałych w trakcie egzaminu, w tym w szczególności o naruszeniach przepisów bezpieczeństwa i higieny pracy i o podejrzeniach niesamodzielności w wykonaniu zadania przez zdającego.

Numer
stanowiska

Elementy podlegające ocenie/kryteria oceny

Egzaminator wpisuje **T**,
jeżeli zdający spełnił
kryterium albo **N**, jeżeli
nie spełnił**Rezultat 1. Przygotowane do montażu pręty zbrojeniowe***Uwaga: Rezultat należy ocenić po zgłoszeniu przez zdającego przewodniczącemu ZN gotowości do oceny*

1	Przygotowane jest 5 prętów Ø12 (nr 1) ze stali żebrowanej o kształcie zgodnym z rysunkiem: 								
2	Prosty odcinek każdego przygotowanego pręta Ø12 (nr 1) ma długość 450 mm ±5 mm								
3	Haki każdego przygotowanego pręta Ø12 (nr 1) mają długość 60 mm ±5 mm								
4	Przygotowane jest 5 strzemion ze stali gładkiej Ø6								
5	Szerokość każdego przygotowanego strzemiona jest równa 210 mm ±5 mm								
6	Wysokość każdego przygotowanego strzemiona jest równa 200 mm ±5 mm								
7	Haki każdego przygotowanego strzemiona mają długość 60 ±5 mm								
8	Co najmniej 4 strzemiona mają kształt prostokąta								

Numer
stanowiska

Rezultat 2. Zmontowany szkielet zbrojenia*Uwaga: Rezultat należy ocenić przed włożeniem szkieletu zbrojenia do deskowania*

1	Zbrojenie podłużne łąwy składa się z 2 prętów Ø6 (nr 2) i 4 prętów Ø12 (nr 4)						
2	Zbrojenie poprzeczne łąwy składa się z 5 prętów Ø12 (nr 1) zakończonych hakami						
3	Pręty poprzeczne Ø12 (nr 1) ułożone są w rozstawie co 200 mm ±10mm						
4	Pręty podłużne Ø6 (nr 2) ułożone są na prętach poprzecznych w rozstawie 120 mm ±10 mm – zgodnie z rysunkiem łąwy fundamentowej w przekroju poprzecznym załączonym na końcu arkusza						
5	Pręty podłużne Ø6 (nr 2) połączone są z prętami poprzecznymi Ø12 (nr 1) węzłami krzyżowymi						
6	Pręty podłużne Ø12 (nr 4) są umieszczone w narożach wszystkich strzemion						
7	Wszystkie strzemiona powiązane są węzłem krzyżowym na każdym skrzyżowaniu z prętami podłużnymi Ø12 (nr 4)						
8	Strzemiona ułożone są w rozstawie co 200 mm ±10 mm						
9	Pręt podłużny Ø6 (nr 2) ułożony jest wewnątrz wszystkich haków z jednej strony prętów poprzecznych Ø12 (nr 1) – zgodnie z rysunkiem łąwy fundamentowej w przekroju poprzecznym załączonym na końcu arkusza						
10	Szkielet zbrojenia stanowi sztywną całość, poszczególne pręty są stabilnie zamocowane						

Rezultat 3. Szkielet zbrojenia ułożony w deskowaniu

1	Zbrojenie ułożone jest w deskowaniu na podkładkach dystansowych						
2	Podkładki dystansowe są rozmieszczone w rozstawie nie większym niż 0,5 m i min. 2 sztuki przy każdej krawędzi						
3	Odległość zbrojenia od ścian krawędzi bocznych deskowania wynosi 50 mm +10 mm						
4	Szkielet zbrojenia ułożony w deskowaniu w położeniu zgodnym z rysunkiem konstrukcyjnym, jest stabilny i sztywny						

Numer
stanowiska

Przebieg 1. Przebieg wykonania zbrojenia ławy fundamentowej

Zdający:

1	posługiwał się nożycami zgodnie z ich przeznaczeniem i instrukcją obsługi						
2	posługiwał się urządzeniami do gięcia zgodnie z ich przeznaczeniem i instrukcją obsługi						
3	miał założone rękawice ochronne podczas gięcia prętów						
4	miał założone rękawice ochronne i okulary ochronne podczas cięcia prętów						
5	zachował ład i porządek na stanowisku pracy gięcia prętów						
6	po zakończeniu robót uporządkował stanowisko, a odpady umieścił w pojemniku na odpady						

Egzaminator

imię i nazwisko

.....

data i czytelny podpis

Rysunek konstrukcyjny zbrojenia ławy fundamentowej

ŁAWA FUNDAMENTOWA
PRZEKRÓJ POPRZECZNY

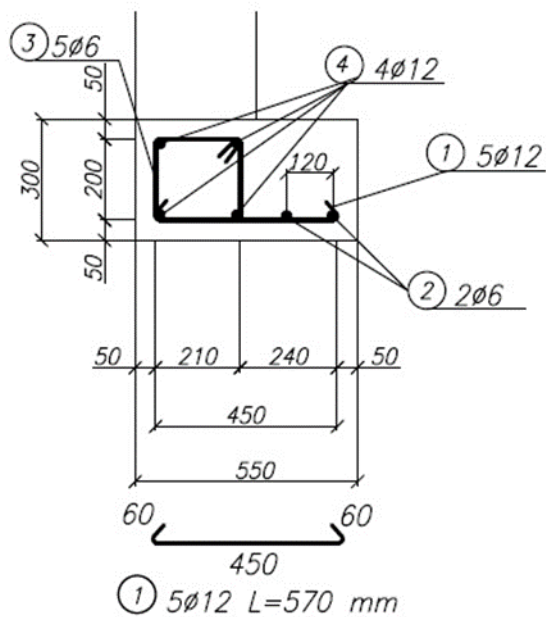

Beton C 20/25
Stal: A-0, A-III

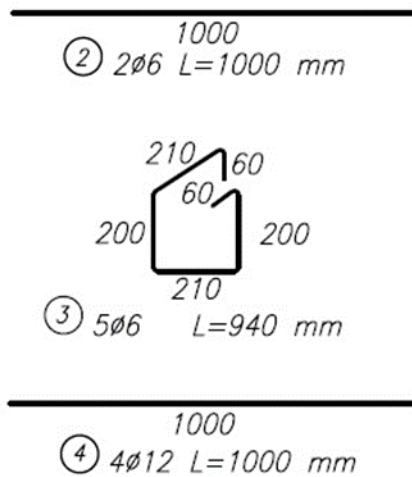

ŁAWA FUNDAMENTOWA
PRZEKRÓJ PODŁUŻNY

