

Nazwa kwalifikacji: **Wykonywanie robót murarskich i tynkarskich**

Oznaczenie kwalifikacji: **B.18**

Wersja arkusza: **SG**

**B.18-SG-21.06**

Czas trwania egzaminu: **60 minut**

## **EGZAMIN POTWIERDZAJĄCY KWALIFIKACJE W ZAWODZIE**

**Rok 2021**

**CZĘŚĆ PISEMNA**

**PODSTAWA PROGRAMOWA  
2012**

### **Instrukcja dla zdającego**

1. Sprawdź, czy arkusz egzaminacyjny zawiera 15 stron. Ewentualny brak stron lub inne usterki zgłoś przewodniczącemu zespołu nadzorującego.
2. Do arkusza dołączona jest KARTA ODPOWIEDZI, na której w oznaczonych miejscach:
  - wpisz oznaczenie kwalifikacji,
  - zamaluj kratkę z oznaczeniem wersji arkusza,
  - wpisz swój numer PESEL\*,
  - wpisz swoją datę urodzenia,
  - przyklej naklejkę ze swoim numerem PESEL.
3. Arkusz egzaminacyjny zawiera test składający się z 40 zadań.
4. Za każde poprawnie rozwiązane zadanie możesz uzyskać 1 punkt.
5. Aby zdać część pisemną egzaminu musisz uzyskać co najmniej 20 punktów.
6. Czytaj uważnie wszystkie zadania.
7. Rozwiązania zaznaczaj na KARCIE ODPOWIEDZI długopisem lub piórem z czarnym tuszem/atramentem.
8. Do każdego zadania podane są cztery możliwe odpowiedzi: A, B, C, D. Odpowiada im następujący układ kratek w KARCIE ODPOWIEDZI:

A	B	C	D
---	---	---	---

9. Tylko jedna odpowiedź jest poprawna.
10. Wybierz właściwą odpowiedź i zamaluj kratkę z odpowiadającą jej literą – np., gdy wybrałeś odpowiedź „A”:

<input checked="" type="checkbox"/>	B	C	D
-------------------------------------	---	---	---

11. Staraj się wyraźnie zaznaczać odpowiedzi. Jeżeli się pomylisz i błędnie zaznaczysz odpowiedź, otocz ją kółkiem i zaznacz odpowiedź, którą uważasz za poprawną, np.

<input checked="" type="checkbox"/>	B	C	<input checked="" type="checkbox"/>
-------------------------------------	---	---	-------------------------------------

12. Po rozwiązaniu testu sprawdź, czy zaznaczyłeś wszystkie odpowiedzi na KARCIE ODPOWIEDZI i wprowadziłeś wszystkie dane, o których mowa w punkcie 2 tej instrukcji.

**Pamiętaj, że oddajesz przewodniczącemu zespołu nadzorującego tylko KARTĘ ODPOWIEDZI.**

**Powodzenia!**

\* w przypadku braku numeru PESEL – seria i numer paszportu lub innego dokumentu potwierdzającego tożsamość

**Zadanie 1.**

Zaprawę tynkarską produkowaną fabrycznie, oznaczoną symbolem R stosuje się do wykonywania tynków

- A. szlachetnych.
- B. renowacyjnych.
- C. izolujących cieplnie.
- D. jednowarstwowych zewnętrznych.

**Zadanie 2.**

Do murowania konstrukcji elementów budynku przenoszących duże obciążenie, takich jak nadproża, słupy, filary, należy stosować zaprawę

- A. wapienne.
- B. cementowe.
- C. gipsowo-wapienne.
- D. cementowo-wapienne.

**Zadanie 3.**

Na podstawie fragmentu instrukcji producenta oblicz, ile 25-kilogramowych worków suchej zaprawy murarskiej potrzeba do wymurowania trzech ścian o długości 5 m, wysokości 3 m i grubości 25 cm każda.

- A. 135 worków
- B. 270 worków
- C. 405 worków
- D. 540 worków

**Fragment instrukcji producenta**

<b>Grubość ściany (z cegły pełnej)</b>	<b>Zużycie suchej zaprawy murarskiej przy grubości spoiny ok. 1 cm</b>
½ c	75 kg/m <sup>2</sup>
1 c	150 kg/m <sup>2</sup>
1½ c	225 kg/m <sup>2</sup>
2 c	300 kg/m <sup>2</sup>

**Zadanie 4.**

Perlit to lekkie kruszywo budowlane stosowane do produkcji zapraw

- A. kwasoodpornych.
- B. krzemionkowych.
- C. ciepłochronnych.
- D. szamotowych.

**Zadanie 5.**

Spoiwem mineralnym hydraulicznym jest

- A. wapno hydratyzowane.
- B. wapno dolomitowe.
- C. gips hydrauliczny.
- D. cement hutniczy.

**Zadanie 6.**

Ile wyniesie koszt mieszanki betonowej potrzebnej do wykonania dwóch słupów o przekroju 60×60 cm i wysokości 3 m każdy, jeżeli norma zużycia mieszanki betonowej wynosi 1,02 m<sup>3</sup>/m<sup>3</sup>, a cena 325,00 zł/m<sup>3</sup>?

- A. 351,00 zł
- B. 358,02 zł
- C. 702,00 zł
- D. 716,04 zł

**Zadanie 7.**

Nakłady na 1 m

na podstawie Tablicy 0118

Lp.	Wyszczególnienie rodzaje materiałów i maszyn	Jednostki miary, oznaczenia literowe	Słupy i filarki prostokątne na zaprawie wapiennej lub cementowo-wapiennej o wymiarach						
			1×1 cegły	1×1½ cegły	1½×1½ cegły	1½×2 cegły	2×2 cegły	2×2½ cegły	2½×2½ cegły
a	b	c	01	02	03	04	05	06	07
20	Cegły budowlane pełne	szt.	26,00	39,00	65,00	81,30	105,10	131,30	170,70
21	Zaprawa	m <sup>3</sup>	0,014	0,023	0,037	0,049	0,069	0,087	0,098
70	Wyciąg	m-g	0,10	0,15	0,25	0,32	0,43	0,53	0,67

Na podstawie tablicy z KNR 2-02 oblicz, ile m<sup>3</sup> zaprawy cementowo-wapiennej potrzeba do wymurowania dwóch prostokątnych filarków o wymiarach 2×2½ cegły i wysokości 3 m.

- A. 0,138 m<sup>3</sup>
- B. 0,294 m<sup>3</sup>
- C. 0,522 m<sup>3</sup>
- D. 0,588 m<sup>3</sup>

### Zadanie 8.

Na której ilustracji przedstawiono mieszadło przeznaczone do przygotowania zaprawy murarskiej?



Ilustracja 1.



Ilustracja 2.



Ilustracja 3.



Ilustracja 4.

- A. Na ilustracji 1.
- B. Na ilustracji 2.
- C. Na ilustracji 3.
- D. Na ilustracji 4.

### Zadanie 9.

Do wykonania mieszanki betonowej o proporcji objętościowej składników 1:2:4 należy przygotować:

- A. 1 część żwiru, 2 części cementu i 4 części wody.
- B. 1 część wody, 2 części żwiru i 4 części cementu.
- C. 1 część cementu, 2 części piasku i 4 części żwiru.
- D. 1 część piasku, 2 części żwiru i 4 części cementu.

### Zadanie 10.

Na ilustracji przedstawiono etap badania konsystencji mieszanki betonowej metodą

- A. Ve-be.
- B. opadu stożka.
- C. stolika rozplwowego.
- D. oznaczania stopnia zagęszczalności.



### Zadanie 11.

Na rysunku przedstawiono fragment stropu

- A. Akermana.
- B. Teriva.
- C. Fert.
- D. DZ.

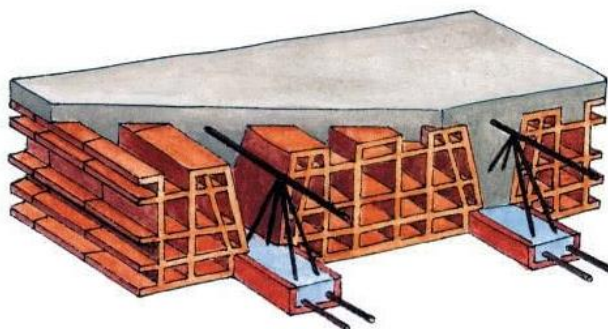

### Zadanie 12.

Na rysunku przedstawiono fragment naroża ściany

- A. trójwarstwowej zewnętrznej.
- B. trójwarstwowej wewnętrznej.
- C. dwuwarstwowej zewnętrznej.
- D. dwuwarstwowej wewnętrznej.

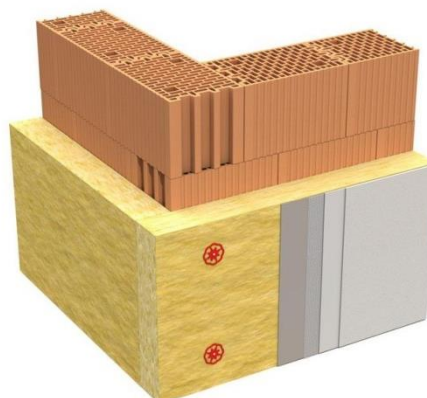

### Zadanie 13.

Warstwę termoizolacyjną ściany, której fragment przekroju pionowego przedstawiono na rysunku, oznaczono cyfrą

- A. 1
- B. 2
- C. 3
- D. 4

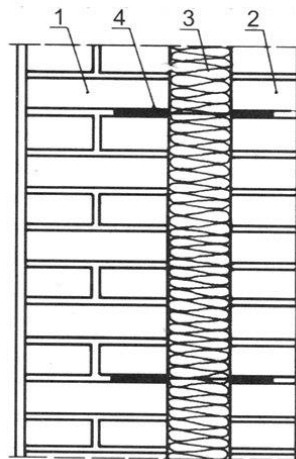

### Zadanie 14.

Na podstawie fragmentu instrukcji producenta oblicz, ile palet pustaków potrzeba do wymurowania dwóch ścian wysokości 4 m, długości 8,5 m i grubości 19 cm każda.

- A. 9 palet
- B. 10 palet
- C. 12 palet
- D. 13 palet

#### Fragment instrukcji producenta

Wymiary pustaka		250×188×220 mm
Masa pustaka		ok. 8,5 kg
Zużycie	grubość ściany - 25 cm	22 szt./m <sup>2</sup>
	grubość ściany - 19 cm	17 szt./m <sup>2</sup>
Liczba pustaków na palecie		120 szt.

### Zadanie 15.

Na ilustracji przedstawiono fragment lica muru wykonanego w wiązaniu

- A. polskim.
- B. weneckim.
- C. słowiańskim.
- D. holenderskim.



### Zadanie 16.

Na rysunku przedstawiono dwie kolejne warstwy cegieł w narożniku muru z zastosowaniem wiązania

- A. wielorzędowego.
- B. krzyżkowego.
- C. pospolitego.
- D. gotyckiego.

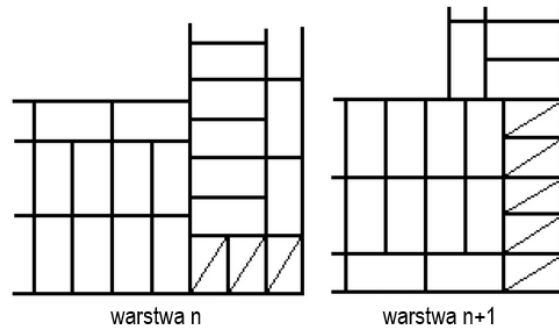

### Zadanie 17.

Na ilustracji przedstawiono sposób wykonania

- A. paroizolacji.
- B. hydroizolacji.
- C. izolacji cieplnej.
- D. izolacji akustycznej.



### Zadanie 18.

Który etap wykonania ocieplenia ścian budynku metodą lekką mokrą przedstawiono na ilustracji?

- A. Uzupelnianie ubytków pianką.
- B. Nakładanie zaprawy klejowej.
- C. Wtapienie siatki zbrojącej.
- D. Montaż listwy startowej.



### Zadanie 19.

Izolację przeciwwilgociową pionową typu lekkiego na ścianach fundamentowych należy wykonać

- A. z jednej warstwy folii kubełkowej.
- B. z jednej warstwy emulsji asfaltowej.
- C. z dwóch warstw lepiku asfaltowego.
- D. z dwóch warstw papy termozgrzewalnej.

### Zadanie 20.

Przedstawione na ilustracji prefabrykowane belki przeznaczone są do wykonywania

- A. nadproży.
- B. podciągów.
- C. belek stropowych.
- D. żeber rozdzielczych.



### Zadanie 21.

Na której ilustracji przedstawiono element ceramiczny stosowany do murowania zewnętrznych ścian nośnych piwnic?

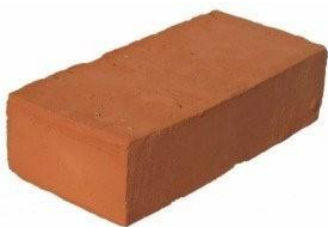

Ilustracja 1.



Ilustracja 2.

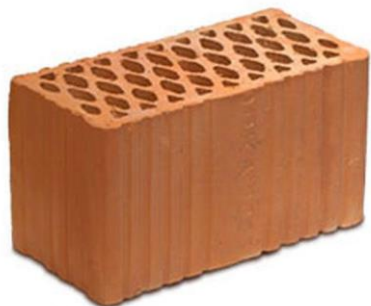

Ilustracja 3.



Ilustracja 4.

- A. Na ilustracji 1.
- B. Na ilustracji 2.
- C. Na ilustracji 3.
- D. Na ilustracji 4.



### Zadanie 22.

Przedstawiony na ilustracji zestaw narzędzi stosowany jest do wykonywania ścian

- A. z płyt gipsowo-kartonowych.
- B. z cegły klinkierowej szklonej.
- C. z pustaków keramzytobetonowych.
- D. z bloczków z betonu komórkowego.



### Zadanie 23.

Na której ilustracji przedstawiono chwytak do przenoszenia cegieł?



Ilustracja 1.



Ilustracja 2.



Ilustracja 3.



Ilustracja 4.

- A. Na ilustracji 1.
- B. Na ilustracji 2.
- C. Na ilustracji 3.
- D. Na ilustracji 4.

### Zadanie 24.

Oblicz powierzchnię ściany przedstawionej na rysunku, jeżeli zgodnie z zasadami przedmiarowania od powierzchni ścian należy odjąć powierzchnię otworów większych od  $0,5 \text{ m}^2$ .

- A.  $18,55 \text{ m}^2$
- B.  $18,91 \text{ m}^2$
- C.  $22,04 \text{ m}^2$
- D.  $22,40 \text{ m}^2$

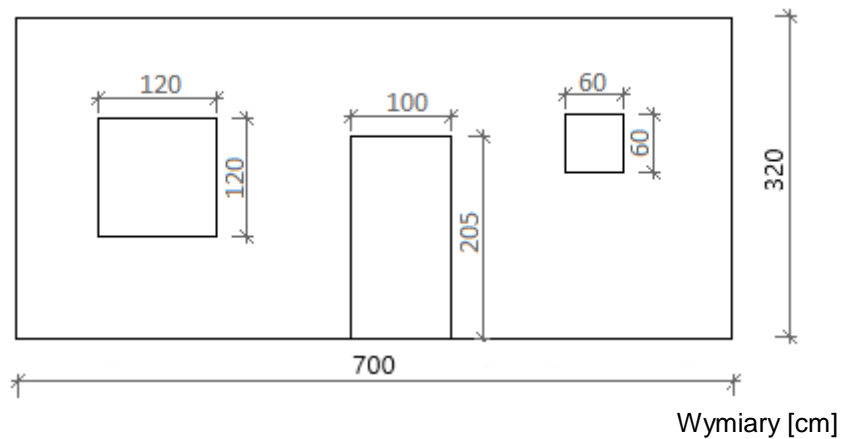

### Zadanie 25.

Oblicz, ile cegieł dziurawek należy przygotować do wykonania dwóch ścianek działowych o wymiarach  $2,4 \times 6,0 \text{ m}$  i grubości 25 cm każda, jeżeli norma zużycia tych cegieł wynosi  $93,40 \text{ szt./m}^2$ .

- A. 1345 sztuk
- B. 1401 sztuk
- C. 2690 sztuk
- D. 2801 sztuk

### Zadanie 26.

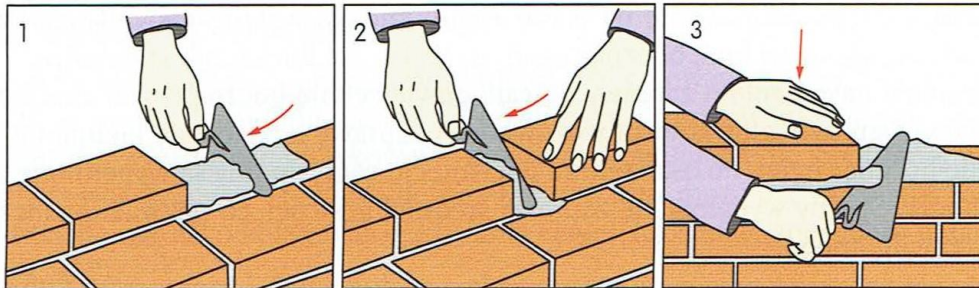

Na ilustracjach przedstawiono kolejne etapy murowania ściany metodą

- A. na puste spoiny.
- B. na cienkie spoiny.
- C. na docisk z kielnią.
- D. na wycisk z podcięciem kielnią.

**Zadanie 27.****Tabela. Dopuszczalne odchyłki wymiarów murów (fragment)**

Rodzaj odchyłek	Dopuszczalne odchyłki [mm]	
	mury spoinowane	mury niespoinowane
Zwichrowania i skrzywienia		
– na 1 m długości	3	6
– na całej powierzchni	10	20
Odchylenia od pionu		
– na wysokości 1 m	3	6
– na wysokości kondygnacji	6	10
– na całej wysokości ściany	20	30

Na podstawie danych zawartych w tabeli, określ dopuszczalną odchyłkę od pionu muru spoinowanego, mierzoną na całej wysokości ściany budynku dwukondygnacyjnego.

- A. 6 mm
- B. 10 mm
- C. 12 mm
- D. 20 mm

**Zadanie 28.**

Który z tynków szlachetnych ma twardą, gładką i lśniącą powierzchnię imitującą polerowany kamień?

- A. Stuk.
- B. Sgraffito.
- C. Sztukateria.
- D. Sztablatura.

**Zadanie 29.**

Na ilustracji przedstawiono fragment powierzchni tynku

- A. zacieranego.
- B. ciągnionego.
- C. mozaikowego.
- D. strukturalnego.



### Zadanie 30.

Którego spoiwa należy użyć do wykonania tynku zewnętrznego w miejscach narażonych na działanie wilgoci?

- A. Gipsu budowlanego.
- B. Gipsu szpachlowego.
- C. Wapna pokarbidowego.
- D. Wapna hydraulicznego.

### Zadanie 31.

Przedstawioną na ilustracji listwę stosuje się do

- A. ochrony naroży.
- B. wzmocnienia ościeży.
- C. wykonania boniowania.
- D. mocowania termoizolacji.

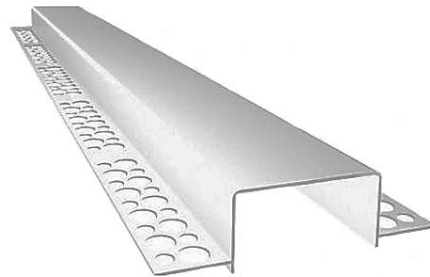

### Zadanie 32.

Na której ilustracji przedstawiono pacę przeznaczoną do nakładania tynków mozaikowych?

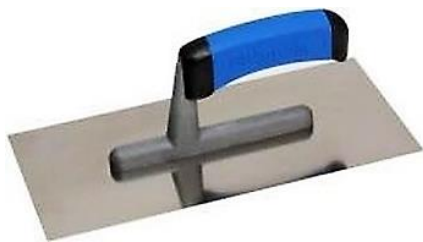

Ilustracja 1.



Ilustracja 2.



Ilustracja 3.



Ilustracja 4.

- A. Na ilustracji 1.
- B. Na ilustracji 2.
- C. Na ilustracji 3.
- D. Na ilustracji 4.

**Zadanie 33.**

Oblicz koszt całkowity wykonania tynku maszynowego gipsowego po obu stronach ściany o wymiarach 7×3 m, jeżeli koszt jednostkowy robocizny wynosi 19,00 zł/m<sup>2</sup>, a koszt materiałów 7,00 zł/m<sup>2</sup>.

- A. 546,00 zł
- B. 945,00 zł
- C. 1092,00 zł
- D. 1386,00 zł

**Zadanie 34.**

Nakłady na 100 m<sup>2</sup>

na podstawie Tablicy 0802

Lp.	Wyszczególnienie		Jednostki miary, oznaczenia		Ściany i słupy	
	symbole eto	rodzaje zawodów, materiałów i maszyn	cyfrowe	literowe	kategoria tynku	
					II	III
a	b	c	d	e	01	02
01	999	Robotnicy	149	r-g	45,90	53,80

Na podstawie danych zawartych w tablicy z KNR 2-02, oblicz wynagrodzenie tynkarza za wykonywanie tynku zwykłego kategorii III na ścianach o powierzchni 200 m<sup>2</sup>, jeżeli stawka godzinowa pracy tynkarza wynosi 25,00 zł.

- A. 2295,00 zł
- B. 2475,00 zł
- C. 2690,00 zł
- D. 2915,00 zł

**Zadanie 35.**

Elementy stalowe, które mają być podłożem pod tynk, należy na całej powierzchni

- A. owinać siatką stalową ocynkowaną.
- B. powlec mleczkiem cementowym.
- C. pokryć listewkami drewnianymi.
- D. obłożyć matami trzciniowymi.

### Zadanie 36.

Podczas wykonywania tynków gipsowych kolejną czynnością po wstępnym wyrównaniu zaprawy łąką tynkarską typu H jest „piórowanie”, czyli wstępne gładzenie powierzchni tynku. Na której ilustracji przedstawiono tę czynność?



Ilustracja 1.



Ilustracja 2.



Ilustracja 3.



Ilustracja 4.

- A. Na ilustracji 1.
- B. Na ilustracji 2.
- C. Na ilustracji 3.
- D. Na ilustracji 4.

### Zadanie 37.

Którym preparatem należy pokryć powierzchnię osypującego się i pyłącego tynku w celu jego wzmocnienia?

- A. Barwiącym.
- B. Gruntującym.
- C. Penetrującym.
- D. Antyadhezyjnym.

### Zadanie 38.

Oblicz koszt wymiany pięciu okien o wymiarach 120×150 cm każde, jeżeli jednostkowy koszt tej usługi wynosi 65,00 zł/m.

- A. 1404,00 zł
- B. 1560,00 zł
- C. 1755,00 zł
- D. 1950,00 zł

**Zadanie 39.**

Podczas wzmocnienia i naprawy spękanego gzymsu nadokiennego, usytuowanego na wysokości 5 m od poziomu terenu, należy zastosować rusztowanie

- A. koźłowe.
- B. stolikowe.
- C. na wysuwnicach.
- D. na stojakach teleskopowych.

**Zadanie 40.**

Ręczną rozbiórkę stropu ceglanego na belkach stalowych należy rozpocząć od

- A. zbitcia tynku ze stropu.
- B. skucia wypełnienia stropu.
- C. wycięcia belek przy ścianach.
- D. rozebrania wierzchu stropu czyli podłogi.