

EGZAMIN POTWIERDZAJĄCY KWALIFIKACJE W ZAWODZIE
Rok 2017
ZASADY OCENIANIA
*Arkusz zawiera informacje prawnie chronione
do momentu rozpoczęcia egzaminu*

Nazwa kwalifikacji: **Wykonywanie i renowacja detali architektonicznych**
 Oznaczenie arkusza: **B.25-01-17.01**
 Oznaczenie kwalifikacji: **B.25**
 Numer zadania: **01**

Wypełnia egzaminator

 Kod ośrodka –

 Kod egzaminatora

 Data egzaminu
Dzień Miesiąc Rok

 Godzina rozpoczęcia egzaminu :

Numer PESEL zdającego*										Numer stanowiska	

* w przypadku braku numeru *PESEL* – seria i numer paszportu lub innego dokumentu potwierdzającego tożsamość

Numer stanowiska						
Elementy podlegające ocenie/kryteria oceny						
<i>Egzaminator wpisuje T, jeżeli zdający spełnił kryterium albo N, jeżeli nie spełnił</i>						
Rezultat 1. Przygotowany szablon						
<i>Uwaga: Rezultat należy ocenić po uzyskaniu informacji od przewodniczącego ZN o zgłoszeniu przez zdającego gotowości do oceny</i>						
1	szablon ma wymiary 200 × 180 mm					
2	cyfra 1 na szablonie umieszczona jest zgodnie z rysunkiem					
3	cyfra 7 na szablonie umieszczona jest zgodnie z rysunkiem					
4	kształt cyfry 1 jest zgodny z rysunkiem					
5	kształt cyfry 7 jest zgodny z rysunkiem					
6	wewnętrzne pola cyfr wycięte są w sposób umożliwiający naniesie wzoru na płytkę					
Rezultat 2. Wzór naniesiony na płytkę z piaskowca						
<i>Uwaga: Rezultat 2. należy ocenić równocześnie z pierwszym</i>						
1	odległość cyfr od górnej i dolnej krawędzi płytki wynosi 19 mm ±3 mm					
2	szerokość dolnej poziomej krawędzi cyfry 1 wynosi 34 mm ±3 mm					
3	szerokość górnej poziomej krawędzi cyfry 1 wynosi 22 mm ±3 mm					
4	szerokość dolnej poziomej krawędzi cyfry 7 wynosi 36 mm ±3 mm					
5	szerokość górnej poziomej krawędzi cyfry 7 wynosi 90 mm ±3 mm					
6	odległość cyfry 1 w dolnej części od bocznej krawędzi płytki wynosi 42 mm ±3 mm					
7	odległość między cyfry 1 a cyfry 7 w dolnej części wynosi 40 mm ±3 mm					
8	wysokość cyfr wynosi 142 mm ±3 mm					

Numer
stanowiska

Rezultat 3. Tabliczka z wykutym i pomalowanym numerem posesji

1	cyfry mają kształty wykute zgodnie z szablonem						
2	powierzchnia wykutych cyfr jest równa, bez wgłębień i wypukłości						
3	krawędzie wykutych cyfr nie są wyszczerbione						
4	głębokość wykutych cyfr w ich osi wynosi 3 mm ±1 mm						
5	cyfry są pomalowane brązową farbą bez prześwitów, mają jednolitą barwę						
6	farba nie wychodzi poza krawędzie wykutych cyfr						

Przebieg 1. Przebieg wykonywania prac związanych z przygotowaniem szablonu, wykuciem cyfr w płytce oraz ich malowaniem

Zdający:

1	używał narzędzi zgodnie z ich przeznaczeniem: wzór w szablonie wycinał nożyczkami (lub nożykiem), cyfry wykuwał dłutem i pobijakiem						
2	miał założone okulary ochronne i maskę przeciwpyłową podczas wykuwania cyfr						
3	odkładał materiały, narzędzia i sprzęt tak, by nie utrudniały robót i nie stwarzały zagrożenia						
4	oczyścił narzędzia i sprzęt oraz uporządkował stanowisko pracy, odpady umieścił w pojemniku na odpady						

Egzaminator

imię i nazwisko

.....

data i czytelny podpis

Tabliczka z numerem posesji

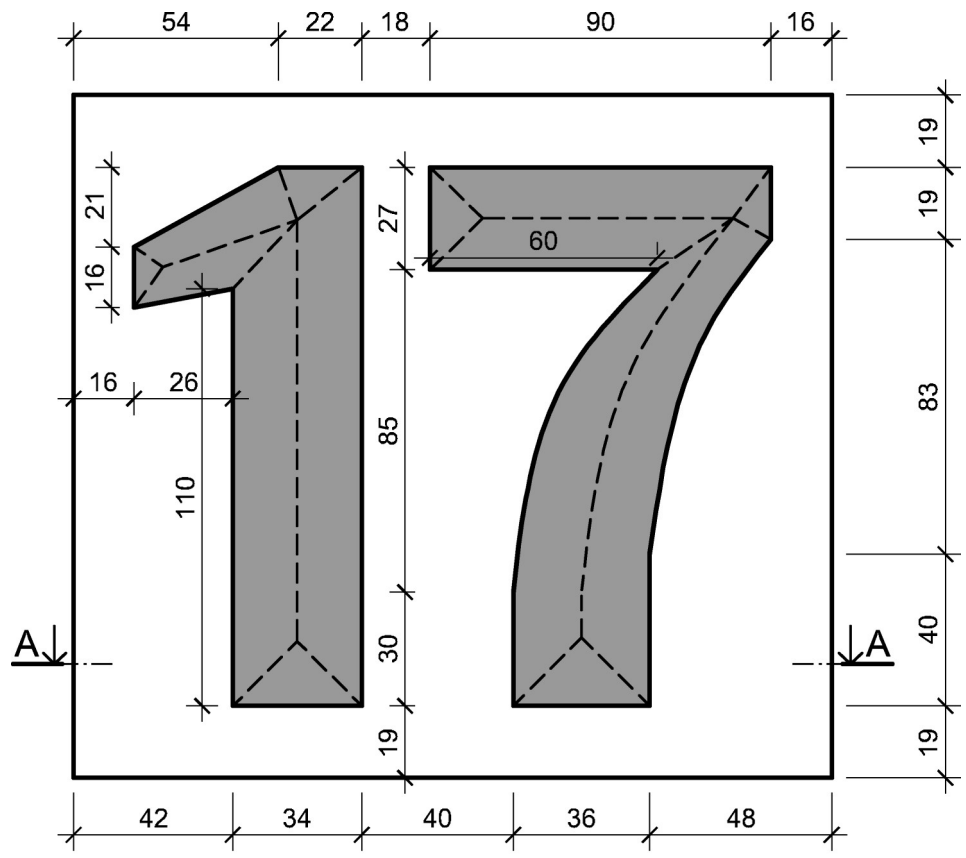

PRZEKRÓJ A-A

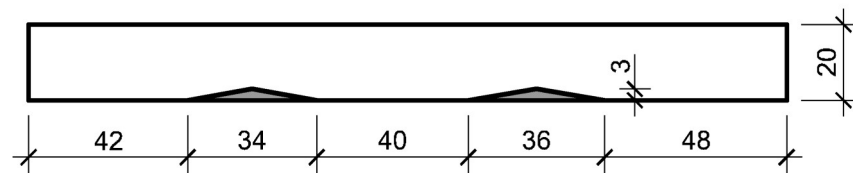

Wymiary podano w mm