

Nazwa kwalifikacji: **Wykonywanie wyrobów koszykarsko-plecionkarskich**

Oznaczenie kwalifikacji: **DRM.01**

Numer zadania: **01**

Wersja arkusza: **SG**

Wypełnia zdający

Numer PESEL zdającego*

--	--	--	--	--	--	--	--	--	--	--	--	--	--	--	--	--	--	--	--

Miejsce na naklejkę z numerem
PESEL i z kodem ośrodka

Czas trwania egzaminu: **240** minut.

DRM.01-01-21.06-SG

EGZAMIN ZAWODOWY

Rok 2021

CZĘŚĆ PRAKTYCZNA

**PODSTAWA PROGRAMOWA
2019**

Instrukcja dla zdającego

1. Na pierwszej stronie arkusza egzaminacyjnego wpisz w oznaczonym miejscu swój numer PESEL i naklej naklejkę z numerem PESEL i z kodem ośrodka.
2. Na KARCIE OCENY w oznaczonym miejscu przyklej naklejkę z numerem PESEL oraz wpisz:
 - swój numer PESEL*,
 - oznaczenie kwalifikacji,
 - numer zadania,
 - numer stanowiska.
3. KARTĘ OCENY przekaz zespołowi nadzorującemu.
4. Sprawdź, czy arkusz egzaminacyjny zawiera 6 stron i nie zawiera błędów. Ewentualny brak stron lub inne usterki zgłoś przez podniesienie ręki przewodniczącemu zespołu nadzorującego.
5. Zapoznaj się z treścią zadania oraz stanowiskiem egzaminacyjnym. Masz na to 10 minut. Czas ten nie jest wliczany do czasu trwania egzaminu.
6. Czas rozpoczęcia i zakończenia pracy zapisze w widocznym miejscu przewodniczący zespołu nadzorującego.
7. Wykonaj samodzielnie zadanie egzaminacyjne. Przestrzegaj zasad bezpieczeństwa i organizacji pracy.
8. Jeżeli w zadaniu egzaminacyjnym występuje polecenie „zgłoś gotowość do oceny przez podniesienie ręki”, to zastosuj się do polecenia i poczekaj na decyzję przewodniczącego zespołu nadzorującego.
9. Po zakończeniu wykonania zadania pozostaw rezultaty oraz arkusz egzaminacyjny na swoim stanowisku lub w miejscu wskazanym przez przewodniczącego zespołu nadzorującego.
10. Po uzyskaniu zgody zespołu nadzorującego możesz opuścić salę/miejsce przeprowadzania egzaminu.

Powodzenia!

* w przypadku braku numeru PESEL – seria i numer paszportu lub innego dokumentu potwierdzającego tożsamość

Zadanie egzaminacyjne

Wykonaj okrągły kosz na odpady papierowe. Wymiary wewnętrzne kosza: średnica dna 200 mm (± 10 mm), średnica górna 280 mm (± 10 mm), wysokość 200 mm (± 10 mm).

Na stanowisku egzaminacyjnym przygotowano wiklinę amerykańską gotowaną w asortymencie: Ags/I 100, Ags/I 120 i Ags/I 140, a także formę.

Do wykonania krzyżaka wykorzystaj pręty Ags/I 140. Na konstrukcję ściany bocznej oraz pasy wzmacniające wybierz pręty Ags/I 120. Do wyplotu dna i ściany bocznej zastosuj pręty Ags/I 100.

Przed rozpoczęciem prac wybierz i pogrupuj odpowiednie pręty oraz ich ilości niezbędne do wykonania poszczególnych elementów kosza.

Uwaga! Wybór prętów zgłoś przewodniczącemu zespołu nadzorującego przez podniesienie ręki. Po uzyskaniu zgody przystąp do dalszych prac.

Kosz wykonaj zgodnie z zaleceniami zawartymi w opisie procesu technologicznego, który jest zamieszczony w arkuszu egzaminacyjnym.

Niezbędne narzędzia i sprzęt pomocniczy znajdują się na stanowisku egzaminacyjnym.

Podczas wykonywania zadania przestrzegaj zasad organizacji pracy, ergonomii, bezpieczeństwa i higieny pracy, ochrony przeciwpożarowej oraz ochrony środowiska.

Po zakończeniu prac oczyść narzędzia i sprzęt, uporządkuj stanowisko, odpady posegreguj i umieść w odpowiednim pojemniku.

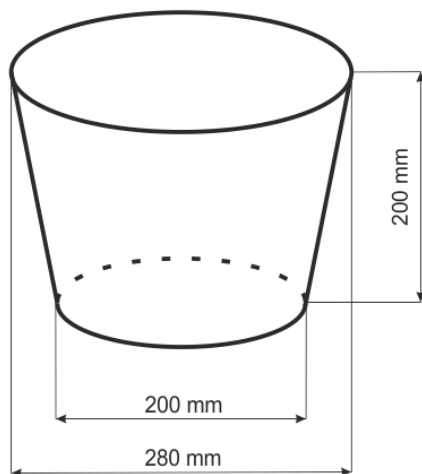

Czas przeznaczony na wykonanie zadania wynosi 240 minut.

Ocenię podlegać będą 3 rezultaty:

- wybrane pręty na elementy kosza,
- dno kosza,
- ściana boczna kosza

oraz

- przebieg wykonania kosza.

WYKONANIE KOSZA NA ODPADY PAPIEROWE

OPIS PROCESU TECHNOLOGICZNEGO

1. Wykonanie krzyżaka 3x3 z wykorzystaniem 6 prętów Ags/I 140.
2. Wypłot dna kosza o średnicy 200 mm (± 10 mm) splotem wężykowym dwuprętowym zużywając 20 do 24 prętów Ags/I 100 (R. 1).
3. Umocowanie w dnie spałek konstrukcji bocznej kosza zużywając 24 pręty wiklinowe Ags/I 120 (R. 2).
4. Wykonanie obrębu dolnego za dwie pod jedną osnowę (R. 3).
5. Wykonanie pasa wzmacniającego splotem wężykowym trzyprętowym zużywając 6 prętów Ags/I 120.
6. Wplecenie splotem skośnym pierwszej warstwy ściany bocznej zużywając 24 pręty wiklinowe Ags/I 100 (R. 4).
7. Wykonanie pasa wzmacniającego splotem wężykowym trzyprętowym zużywając 6 prętów Ags/I 120.
8. Wplecenie splotem skośnym drugiej warstwy ściany bocznej zużywając 24 pręty wiklinowe Ags/I 100 (R. 5).
9. Wykonanie pasa wzmacniającego splotem wężykowym trzyprętowym zużywając 6 prętów Ags/I 120.
10. Zakończenie obrzeża kosza obrębem górnym dwustronnym w trzy pary (R. 6).
11. Wykończenie wyrobu: oczyszczenie dna i ściany bocznej kosza (obcięcie wystających prętów).



R. 1



R. 2



R. 3



R. 4



R. 5



R. 6