

**EGZAMIN ZAWODOWY  
Rok 2024  
ZASADY OCENIANIA**

*Arkusz zawiera informacje prawnie chronione  
do momentu rozpoczęcia egzaminu*

Nazwa kwalifikacji: **Wytwarzanie wyrobów z drewna i materiałów drewnopochodnych**  
 Oznaczenie arkusza: **DRM.04-01-24.01-SG**  
 Oznaczenie kwalifikacji: **DRM.04**  
 Numer zadania: **01**  
 Wersja arkusza: **SG**

**PODSTAWA PROGRAMOWA  
2019**

*Wypełnia egzaminator*

Kod ośrodka  –

Kod egzaminatora

Data egzaminu   
*Dzień Miesiąc Rok*

Godzina rozpoczęcia egzaminu  :

Numer PESEL zdającego*										Numer stanowiska	

\* w przypadku braku numeru PESEL – seria i numer paszportu lub innego dokumentu potwierdzającego tożsamość

## **Egzaminatorze!**

- Oceniaj prace zdających rzetelnie i z zaangażowaniem. Dokumentuj wyniki oceny.
- Stosuj przyjęte zasady oceniania w sposób obiektywny.
- Jeżeli zdający, wykonując zadanie egzaminacyjne, uzyskuje inne rezultaty albo pożądane rezultaty uzyskuje w inny sposób niż uwzględniony w zasadach oceniania lub przedstawia nietypowe rozwiązanie, ale zgodnie ze sztuką w zawodzie, to nadal oceniaj zgodnie z kryteriami zawartymi w zasadach oceniania. Informacje o tym, że zasady oceniania nie przewidują zaistniałej sytuacji, przekaż niezwłocznie w formie pisemnej notatki do Przewodniczącego Zespołu Egzaminacyjnego z prośbą o przekazanie jej do Okręgowej Komisji Egzaminacyjnej. Notatka może być sporządzona odręcznie w trybie roboczym.
- Informuj przewodniczącego zespołu nadzorującego o wszystkich nieprawidłowościach zaistniałych w trakcie egzaminu, w tym w szczególności o naruszeniach przepisów bezpieczeństwa i higieny pracy i o podejrzeniach niesamodzielności w wykonaniu zadania przez zdającego.

Numer  
stanowiska

**Elementy podlegające ocenie/kryteria oceny**

*Egzaminator wpisuje T,  
jeżeli zdający spełnił  
kryterium albo N, jeżeli  
nie spełnił*

**Rezultat 1: Przygotowany do montażu wieńiec górny i dolny**

*Uwaga : Rezultat sprawdzamy po zgłoszeniu zdającego Przewodniczącemu Zespołu Nadzorującego*

1	Szerokość wieńca dolnego i górnego $180 \pm 1$ mm								
2	Długość wieńca dolnego i górnego $600 \pm 1$ mm								
3	Wąskie widoczne płaszczyzny wieńca górnego i dolnego oklejone obrzeżem dekoracyjnym, o załamanych krawędziach								
4	Oklejony wieńiec górny i dolny bez nadmiaru obrzeża, bez uszkodzeń								
5	Krawędzie po piłowaniu równe, bez wyrwań i wyłupań								
6	Nawiercone gniazda $\varnothing 8$ w szerokich płaszczyznach wieńca dolnego i górnego zgodnie z Rysunkiem 1.2 z dokładnością $\pm 1$ mm								
7	Nawiercone gniazda $\varnothing 8$ w wąskich płaszczyznach wieńca dolnego i górnego zgodnie z Rysunkiem 1.2 z dokładnością $\pm 1$ mm								
8	Wywiercone gniazda $\varnothing 5$ w wąskich płaszczyznach wieńców dolnego i górnego zgodnie z Rysunkiem 1.2 z dokładnością $\pm 1$ mm								

**Rezultat 2: Przygotowana do montażu ściana tylna i przegroda pionowa***Uwaga : Rezultat sprawdzamy po zgłoszeniu zdającego Przewodniczącemu Zespołu Nadzorującego*

1	Wąskie widoczne płaszczyzny ściany tylnej oklejone obrzeżem dekoracyjnym						
2	Ściana tylna oklejona, bez nadmiaru obrzeża, bez uszkodzeń						
3	Ostre krawędzie po cięciu obrzeża ściany tylnej wyrównane i załamane						
4	Wywiercone gniazda $\varnothing$ 8 na szerokiej płaszczyźnie ściany tylnej zgodnie z Rysunkiem 1.4 z dokładnością $\pm$ 1 mm						
5	Wywiercone otwory $\varnothing$ 7 w szerokiej płaszczyźnie ściany tylnej zgodnie z Rysunkiem 1.4 z dokładnością $\pm$ 1 mm						
6	Wąska widoczna płaszczyzna przegrody pionowej oklejona obrzeżem dekoracyjnym						
7	Nadmiar obrzeża oklejonej przegrody pionowej usunięty bez uszkodzenia elementu						
8	Ostre krawędzie po cięciu obrzeża przegrody pionowej wyrównane i załamane						
9	Wywiercone gniazda $\varnothing$ 5 w wąskich płaszczyznach przegrody pionowej zgodnie z Rysunkiem 1.3 z dokładnością $\pm$ 1 mm						
10	Wywiercone gniazda $\varnothing$ 8 w wąskich płaszczyznach przegrody pionowej zgodnie z Rysunkiem 1.3 z dokładnością $\pm$ 1 mm						

**Rezultat 3: Zmontowana półka wisząca**

1	Zmontowana półka wisząca posiada wymiary zgodne z Rysunkiem 1.1 z dokładnością $\pm$ 2 mm						
2	Wieniec górny i dolny zmontowany z przegrodą pionową za pomocą kołków konstrukcyjnych i kleju						
3	Zachowana prostopadłość przegrody pionowej względem wieńców						
4	Zachowana równoległość wieńca dolnego i górnego względem dłuższej wąskiej płaszczyzny ściany tylnej						
5	Zachowana prostopadłość pomiędzy wieńcami, przegrodą pionową a ścianą tylną						
6	Ściana tylna zmontowana z wieńcami i przegrodą pionową za pomocą kołków konstrukcyjnych i wkrętów typu konfirmat						
7	Połączenie płaszczyzn wieńców i przegrody pionowej bez szczelin i uskoków						
8	Połączenie płaszczyzn wieńców i ściany tylnej bez szczelin i uskoków						
9	Połączenie płaszczyzn przegrody pionowej ze ścianą tylną bez szczelin i uskoków						
10	Powierzchnie zmontowanej półki bez zabrudzeń i śladów linii traserskich						

Numer  
stanowiska

**Przebieg 1: Przebieg wykonania półki wiszącej**

Zdający:

1	sprawdził ilość, wymiary i stan przygotowania elementów								
2	wykonał czynności: trasowanie, piłowanie, wiercenie, okleinowanie, montaż								
3	przed przystąpieniem do pracy na pilarcie sprawdził stan techniczny pił, uruchomił próbnie obrabiarkę, wykonał próbne piłowanie								
4	przed przystąpieniem do wiercenia otworów na wiertarce wykonał wiercenia próbne								
5	podczas pracy na pilarcie stosował osłony narzędzi skrawających i miał włączony odciąg wiórów								
6	podczas pracy na obrabiarkach miał założone okulary ochronne i ochronniki słuchu								
7	podczas wykonywania obróbki mechanicznej zachował bezpieczną odległość dłoni od narzędzi skrawających								
8	sprawdził poprawność wykonania półki wiszącej								
9	oczyścił używane narzędzia i sprzęt po skończonej pracy								
10	uporządkował stanowisko po skończonej pracy, odpady umieścił w odpowiednim pojemniku								

Egzaminator .....

*imię i nazwisko*

.....

*data i czytelny podpis*

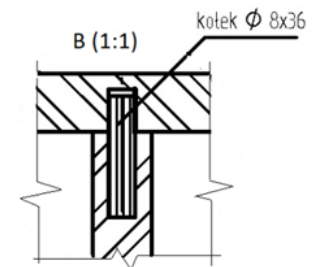
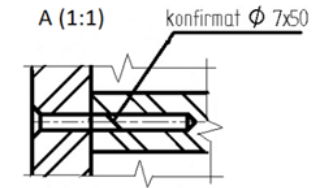
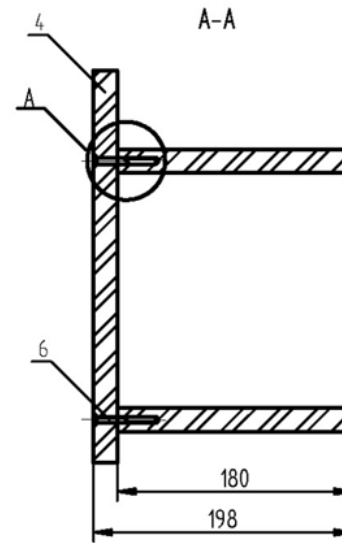
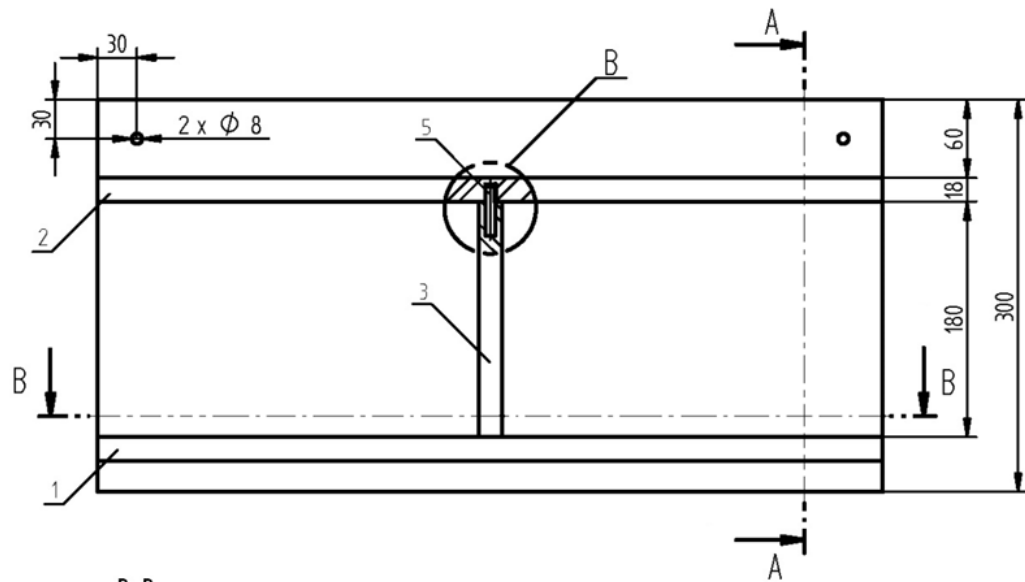

B-B

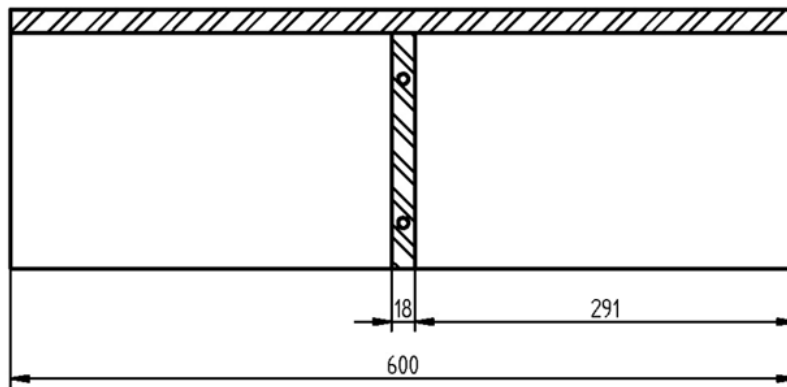

6	Wkręt typu konfirmat $\varnothing$ 7x50	9				
5	Kotek $\varnothing$ 8x36	8				
4	Ściana tylna	1	600	300	18	Pl wiór. lam.
3	Przegroda pionowa	1	180	180	18	Pl wiór. lam.
2	Wieniec górny	1	600	180	18	Pl wiór. lam.
1	Wieniec dolny	1	600	180	18	Pl wiór. lam.
Nr	Nazwa części	Sztuk	Wymiary			Materiał
			Długość	Szer.	Grub.	
Konstr.		Nazwa przedmiotu				Podziałka
Rys.		Półka wisząca				1:5
Spr.						
						1.1

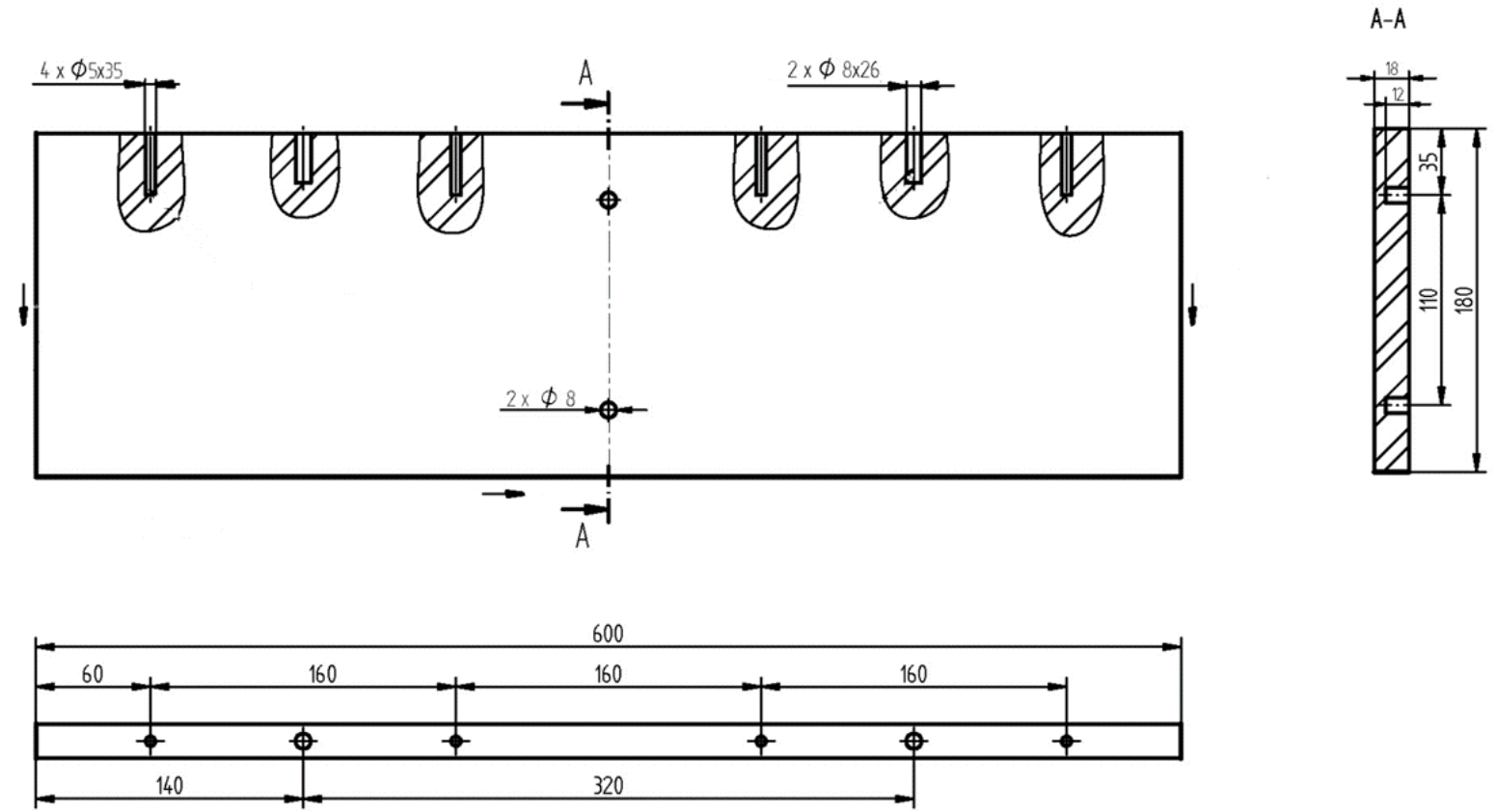

Wieniec górny jest lustrzanym odbiciem wieńca dolnego

**Uwaga!**  
Element jest okleinowany obrzeżem dekoracyjnym z trzech stron

1	Wieniec dolny	1	600	180	18	PL wiór. lam.
Nr	Nazwa części	Sztuk	Długość	Szer	Grub	Material
			Wymiary			
Konstr.					Podziałka	1:5
Rys.	Wieniec dolny				Nr rysunku	
Spr.					12	

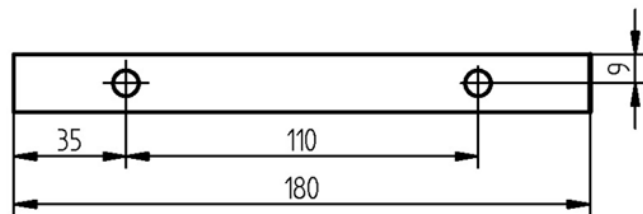
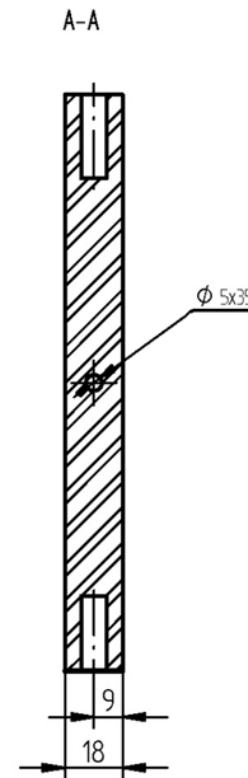
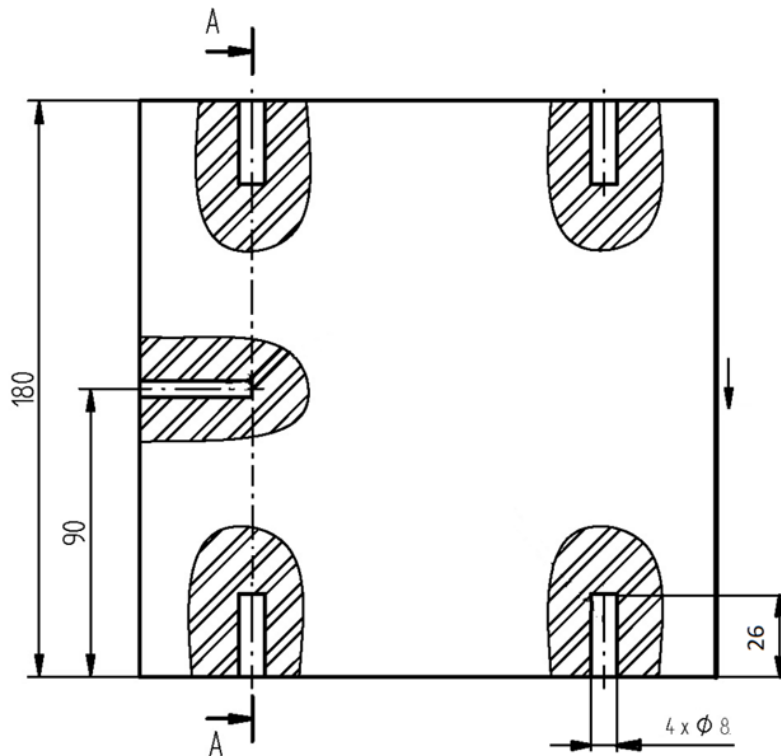

**Uwaga!**

Element jest okleinowany obrzeżem dekoracyjnym z jednej strony

1	Przegrodsa pionowa	1	180	180	18	Pł. wiór. lam.
Nr	Nazwa części	Sztuk	Długość	Szer.	Grub.	Materiał
			Wymiary			
Konstr.		Nazwa przedmiotu				Podziałka 1:2
Rys.		Przegrodsa pionowa				Nr rysunku 1.3
Spr.						



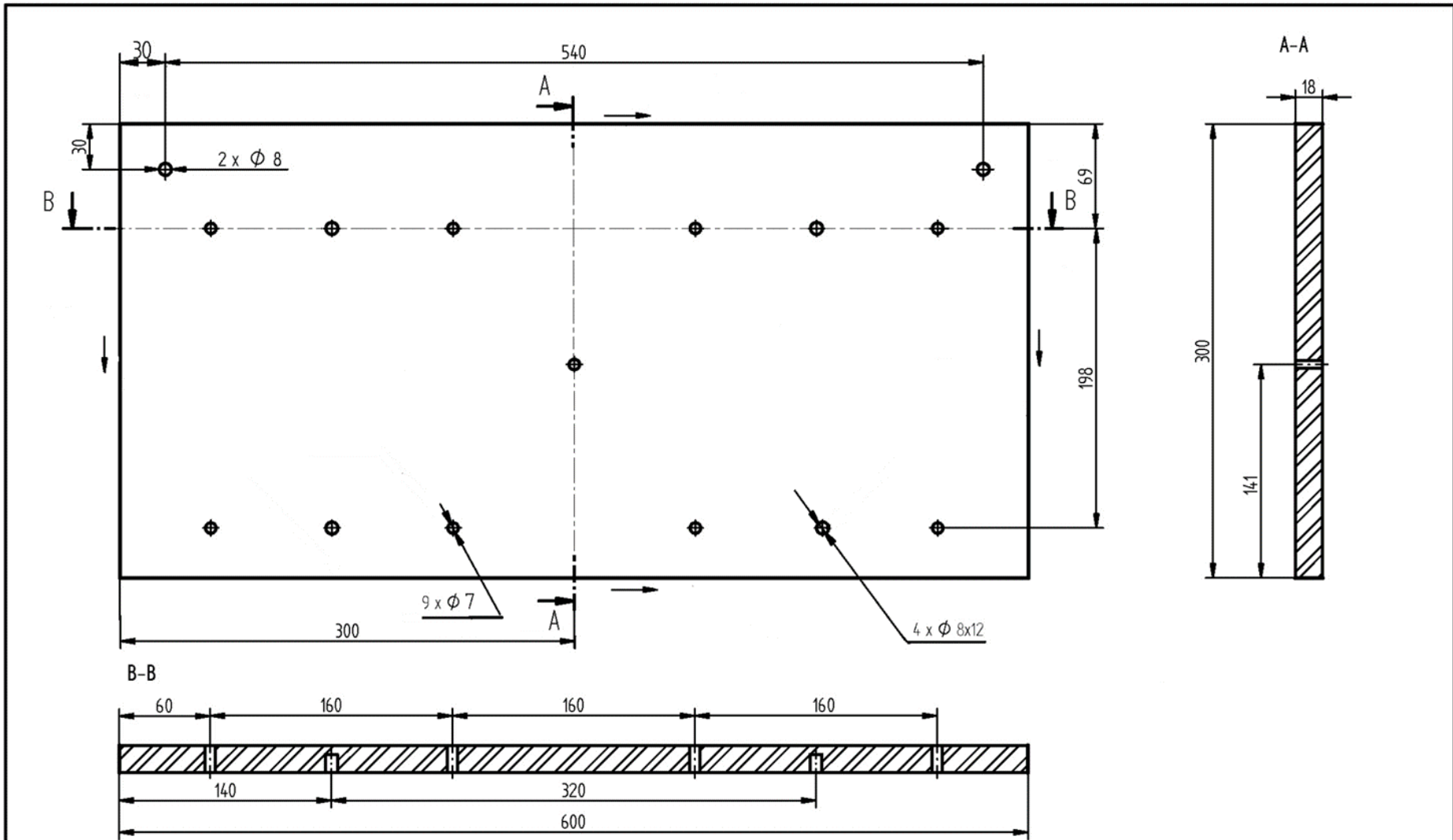

**Uwaga!**  
Element jest okleinowany obrzeżem dekoracyjnym z czterech stron

4	Ściana tylna	1	600	300	18	Pł. wiór. lam.
Nr	Nazwa części	Sztuk	Wymiary			Materiał
Konstr.		Nazwa przedmiotu				Podziałka 1:2
Rys.		Ściana tylna				Nr rysunku 1.4
Spr.						