

Nazwa kwalifikacji: **Wykonywanie i naprawa elementów maszyn, urządzeń i narzędzi**  
Oznaczenie kwalifikacji: **M.20**  
Wersja arkusza: **X**

**M.20-X-18.06**  
Czas trwania egzaminu: **60 minut**

**EGZAMIN POTWIERDZAJĄCY KWALIFIKACJE W ZAWODZIE**  
**Rok 2018**  
**CZĘŚĆ PISEMNA**

**Instrukcja dla zdającego**

1. Sprawdź, czy arkusz egzaminacyjny zawiera 10 stron. Ewentualny brak stron lub inne usterki zgłoś przewodniczącemu zespołu nadzorującego.
2. Do arkusza dołączona jest KARTA ODPOWIEDZI, na której w oznaczonych miejscach:
  - wpisz oznaczenie kwalifikacji,
  - zamaluj kratkę z oznaczeniem wersji arkusza,
  - wpisz swój numer PESEL\*,
  - wpisz swoją datę urodzenia,
  - przyklej naklejkę ze swoim numerem PESEL.
3. Arkusz egzaminacyjny zawiera test składający się z 40 zadań.
4. Za każde poprawnie rozwiązane zadanie możesz uzyskać 1 punkt.
5. Aby zdać część pisemną egzaminu musisz uzyskać co najmniej 20 punktów.
6. Czytaj uważnie wszystkie zadania.
7. Rozwiązania zaznaczaj na KARCIE ODPOWIEDZI długopisem lub piórem z czarnym tuszem/atramentem.
8. Do każdego zadania podane są cztery możliwe odpowiedzi: A, B, C, D. Odpowiada im następujący układ kratek w KARCIE ODPOWIEDZI:

A	B	C	D
---	---	---	---

9. Tylko jedna odpowiedź jest poprawna.
10. Wybierz właściwą odpowiedź i zamaluj kratkę z odpowiadającą jej literą – np., gdy wybrałeś odpowiedź „A”:

<input checked="" type="checkbox"/>	B	C	D
-------------------------------------	---	---	---

11. Staraj się wyraźnie zaznaczać odpowiedzi. Jeżeli się pomylisz i błędnie zaznaczysz odpowiedź, otocz ją kółkiem i zaznacz odpowiedź, którą uważasz za poprawną, np.

<input checked="" type="checkbox"/>	B	C	<input checked="" type="checkbox"/>
-------------------------------------	---	---	-------------------------------------

12. Po rozwiązaniu testu sprawdź, czy zaznaczyłeś wszystkie odpowiedzi na KARCIE ODPOWIEDZI i wprowadziłeś wszystkie dane, o których mowa w punkcie 2 tej instrukcji.

**Pamiętaj, że oddajesz przewodniczącemu zespołu nadzorującego tylko KARTĘ ODPOWIEDZI.**

***Powodzenia!***

\* w przypadku braku numeru PESEL – seria i numer paszportu lub innego dokumentu potwierdzającego tożsamość

### Zadanie 1.

Który zabieg prowadzony na kowadle przedstawiono na rysunku?

- A. Przecinananie materiału.
- B. Ścinanie płaszczyzn.
- C. Kucie matrycowe.
- D. Kucie swobodne.

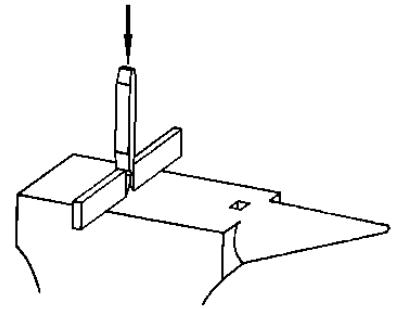

### Zadanie 2.

W której z metod obróbki ręcznej wykorzystywana jest pasta z dodatkiem proszku diamentowego?

- A. Ścinania.
- B. Nawijania.
- C. Wiercenia.
- D. Docierania.

### Zadanie 3.

W celu poprawy dokładności wymiarowej otworów po operacji wiercenia należy wykonać

- A. wycinanie.
- B. nawiercanie.
- C. przerzynanie.
- D. rozwiercanie.

### Zadanie 4.

Który materiał wykorzystywany jest do wykonywania odlewanych korpusów obrabiarek?

- A. Żeliwo szare.
- B. Cyna lutownicza.
- C. Polistyren spieniony.
- D. Pianka poliuretanowa.

### Zadanie 5.

Stale kwasoodporne stosuje się do wytwarzania

- A. izolacji termicznej.
- B. odbojników suwnic.
- C. płytek skrawających.
- D. aparatury chemicznej.

### Zadanie 6.

Który materiał należy wykorzystać do wykonania rdzeni odlewniczych w metodzie wytapianego modelu?

- A. Stal.
- B. Gips.
- C. Wosk.
- D. Drewno.

### Zadanie 7.

Jaką ma nazwę oznaczone cyfrą 1 narzędzie stosowane w procesie cięcia rur?

- A. Brzeszczot piły.
- B. Wycinak płaski.
- C. Przecinak ręczny.
- D. Nożyce krążkowe.

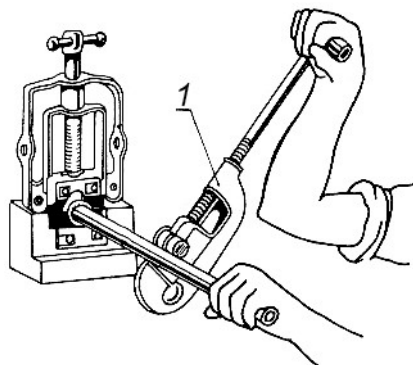

### Zadanie 8.

Który rodzaj rozwiertaka przedstawiono na rysunku?

- A. Stały.
- B. Skrętny.
- C. Nastawny.
- D. Stożkowy.

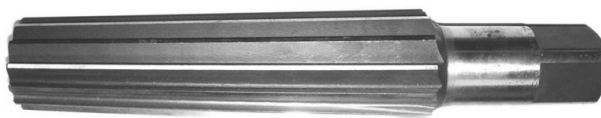

### Zadanie 9.

Szybki pomiar na stanowisku produkcyjnym jest wykonywany za pomocą

- A. reometrów rotacyjnych.
- B. mikroskopów warsztatowych.
- C. maszyn współrzędnościowych.
- D. sprawdzianów stanowiskowych.

### Zadanie 10.

Przymiar kreskowy umożliwia pomiar

- A. długości.
- B. poziomu.
- C. osiowości.
- D. chropowatości.

### Zadanie 11.

Która obróbka umożliwia wykonanie rowka wpustowego na wałkach?

- A. Toczenie.
- B. Frezowanie.
- C. Wyłaczanie.
- D. Radełkowanie.

### Zadanie 12.

Które z wymienionych elementów są wykonywane w procesie tłoczenia?

- A. Wały korbowe.
- B. Haki holownicze.
- C. Dźwignie hamulcowe.
- D. Karoserie samochodowe.

### Zadanie 13.

Który rysunek przedstawia proces przecinania wykonywany na strugarce?

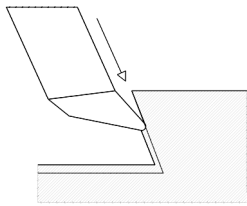

A.

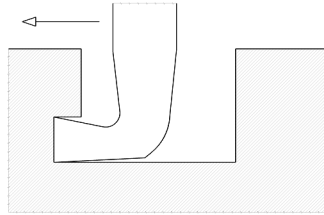

B.

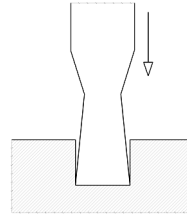

C.

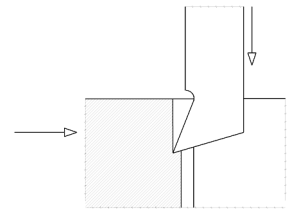

D.

### Zadanie 14.

Który rodzaj obróbki został przedstawiony na rysunku?

- A. Toczenie wzdłużne.
- B. Struganie poprzeczne.
- C. Frezowanie współbieżne.
- D. Dłutowanie przeciwbieżne.

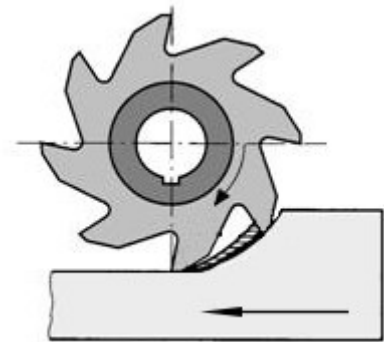

### Zadanie 15.

Przedstawiony na rysunku element, umożliwiający przekazanie ruchu obrotowego, to

- A. oś.
- B. tarcza.
- C. wałek.
- D. zabierak.



### Zadanie 16.

Który element tokarki kłowej został na rysunku oznaczony strzałką?

- A. Łoże.
- B. Konik.
- C. Suport.
- D. Wrzeciennik.

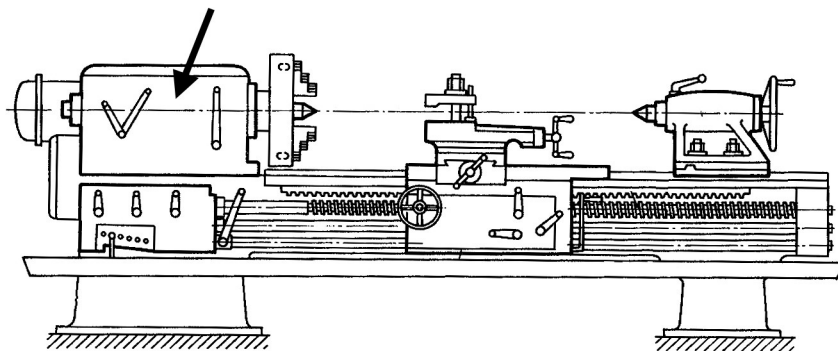

### Zadanie 17.

Na której obrabiarce możliwe jest wykonanie rowka o kształcie jaskółczego ogona?

- A. Frezarce pionowej.
- B. Wiertarce udarowej.
- C. Szlifierce taśmowej.
- D. Cykliniarce tarczowej.

### Zadanie 18.

Z którego materiału wykonuje się najczęściej nakładki miękkie na szczęki imadła?

- A. Z żeliwa.
- B. Ze staliwa.
- C. Z aluminium.
- D. Ze stali narzędziowej.

### Zadanie 19.

Na podstawie danych zawartych w tabeli określ, dla jakiej średnicy  $D$  zewnętrznej łożyska, nominalna nośność statyczna wynosi 10 kN.

- A. 6 mm
- B. 12 mm
- C. 22 mm
- D. 24 mm

Wymiary główne			Nominalna nośność	
d	D	B	Dynamiczna C	Statyczna $C_0$
mm			kN	
6	17	10	4,6	5,7
9	22	12	9,5	10,0
12	24	13	8,6	12,0
15	28	13	9,5	14,6

### Zadanie 20.

Który rysunek przedstawia imadło maszynowe precyzyjne?



A.



B.



C.



D.

### Zadanie 21.

Który zespół mechaniczny przedstawiono na rysunku?

- A. Imadło do rur.
- B. Stół krzyżowy.
- C. Imak narzędziowy.
- D. Podtrzymkę ruchomą.

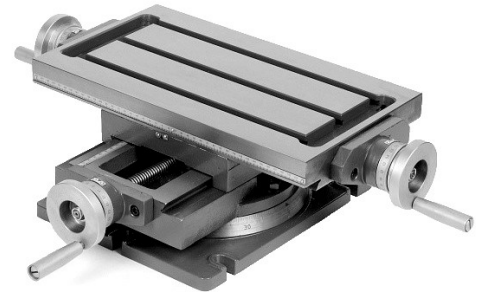

### Zadanie 22.

Skręcone sanie narzędziowe przedstawione na rysunku umożliwiają toczenie

- A. rowków.
- B. stożków.
- C. gwintów.
- D. otworów.

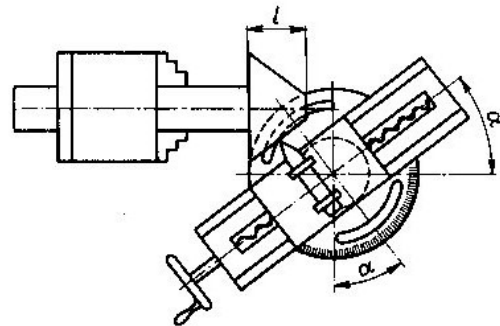

### Zadanie 23.

Który z rysunków przedstawia klucz płaski oczkowy?



A.



B.



C.



D.

### Zadanie 24.

Środkownik jest narzędziem umożliwiającym

- A. ruch posuwisto zwrotny piły ramowej.
- B. montaż wiertła o uchwycie walcowym na wiertarce.
- C. ustawienie w pionie podczas trasowania przedmiotów walcowych.
- D. wyznaczenie środka na płaskich powierzchniach wyrobów walcowych.

### Zadanie 25.

Na którym rysunku przedstawiono mikrometr do pomiaru grubości blach lub taśm?



A.



B.



C.



D.

### Zadanie 26.

Negatywnie na zużycie powierzchni przyłożenia płytek skrawających wpływa

- A. obniżenie temperatury skrawania.
- B. zwiększenie prędkości skrawania.
- C. zwiększenie sztywności obrabiarki.
- D. poprawa intensywności chłodzenia.

### Zadanie 27.

Które połączenia **nie są** rozłączne?

- A. Spawane.
- B. Wpustowe.
- C. Zatrzaskowe.
- D. Kołnierzowe.

### Zadanie 28.

Utworzenie połączenia na skutek tarcia występuje w procesie

- A. klejenia.
- B. spawania.
- C. lutowania.
- D. zgrzewania.

### Zadanie 29.

Podpórka z zagłębieniem i zakuwnik są narzędziami stosowanymi podczas

- A. skrobania.
- B. nitowania.
- C. przecinania.
- D. gwintowania.

### Zadanie 30.

Który gaz wykorzystywany jest w procesie spawania metodą TIG?

- A. Butan.
- B. Argon.
- C. Propan.
- D. Ziemny.

### Zadanie 31.

Elementy miedziane instalacji centralnego ogrzewania łączone są za pomocą

- A. lutowania miękkiego.
- B. spawania plazmowego.
- C. zgrzewania punktowego.
- D. spawania elektronowego.

### Zadanie 32.

Materiał spawanych elementów	Grubość elementu mm	Niezbędne natężenie prądu A	Średnica elektrody mm
Stal miękka	1,5	40-60	1,6
	2-3	60-70	2
	2-5	80-100	2,5
	3-10	100-130	3,2
	5 i więcej	130-160	4,0
Stal nierdzewna	1,5 i więcej	80-100	2,5
Żeliwo	3 i więcej	80-100	2,5

Korzystając z danych w tabeli, dobierz średnicę elektrody do spawania blachy wykonanej ze stali miękkiej o grubości 4 mm.

- A. 1,6 mm
- B. 2,0 mm
- C. 2,5 mm
- D. 4,0 mm

### Zadanie 33.

Który z rysunków przedstawia palnik wykorzystywany podczas spawania acetylenowo-tlenowego?



A.



B.



C.



D.



### Zadanie 34.

Które materiały można poddać procesowi zgrzewania?

- A. Wyłącznie metale.
- B. Metale i tworzywa sztuczne.
- C. Wyłącznie tworzywa sztuczne.
- D. Kompozyty na bazie żywic epoksydowych.

### Zadanie 35.

Które narzędzie służy do montażu pierścieni osadczych zewnętrznych?

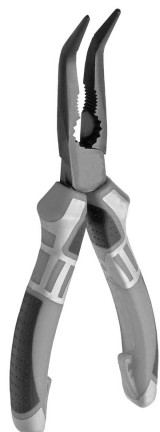

A.



B.



C.



D.

### Zadanie 36.

Przedstawiony symbol graficzny na rysunkach i schematach jest oznaczeniem

- A. zaworu.
- B. dławika.
- C. zbiornika.
- D. manometru.

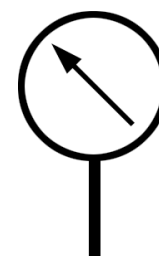

### Zadanie 37.

Niedokładność wymiarowa podczas procesu toczenia **nie jest** spowodowana

- A. zużyciem prowadnic łoża tokarki.
- B. intensywnym smarowaniem łożysk tokarki.
- C. powstawaniem narostu na płycie skrawającej.
- D. złamaniem mechanicznym płytki skrawającej.

### Zadanie 38.

Brak smarowania łożysk ślizgowych w prasach hydraulicznych może skutkować

- A. cichszą pracą elementów ruchomych.
- B. uszkodzeniem elementów ruchomych.
- C. wydajniejszą pracą prasy hydraulicznej.
- D. większą dokładnością procesu prasowania.

### **Zadanie 39.**

Co należy zrobić z pękniętym hakiem suwnicy?

- A. Używać do całkowitego złamania.
- B. Zaspawać pęknięcie metodą MIG.
- C. Bezwzględnie wymienić na nowy.
- D. Poddać regeneracji dowolną metodą.

### **Zadanie 40.**

W której metodzie służącej do wytworzenia powłoki ochronnej jest wykorzystywany metal?

- A. Cynkowania ogniowego.
- B. Powlekania tworzywami.
- C. Napylania fluidyzacyjnego.
- D. Napylania elektrostatycznego.