

**EGZAMIN ZAWODOWY  
Rok 2023  
ZASADY OCENIANIA**

*Arkusz zawiera informacje prawnie chronione  
do momentu rozpoczęcia egzaminu*

Nazwa kwalifikacji: **Wykonywanie i naprawa elementów maszyn, urządzeń i narzędzi**  
 Oznaczenie arkusza: **MEC.08-01-23.06-SG**  
 Oznaczenie kwalifikacji: **MEC.08**  
 Numer zadania: **01**  
 Wersja arkusza: **SG**

**PODSTAWA PROGRAMOWA  
2019**

*Wypełnia egzaminator*

Kod ośrodka       –

Kod egzaminatora

Data egzaminu          
*Dzień Miesiąc Rok*

Godzina rozpoczęcia egzaminu   :

Numer PESEL zdającego*										Numer stanowiska	

\* w przypadku braku numeru PESEL – seria i numer paszportu lub innego dokumentu potwierdzającego tożsamość

## **Egzaminatorze!**

- Oceniaj prace zdających rzetelnie i z zaangażowaniem. Dokumentuj wyniki oceny.
- Stosuj przyjęte zasady oceniania w sposób obiektywny.
- Jeżeli zdający, wykonując zadanie egzaminacyjne, uzyskuje inne rezultaty albo pożądane rezultaty uzyskuje w inny sposób niż uwzględniony w zasadach oceniania lub przedstawia nietypowe rozwiązanie, ale zgodnie ze sztuką w zawodzie, to nadal oceniaj zgodnie z kryteriami zawartymi w zasadach oceniania. Informacje o tym, że zasady oceniania nie przewidują zaistniałej sytuacji, przekaż niezwłocznie w formie pisemnej notatki do Przewodniczącego Zespołu Egzaminacyjnego z prośbą o przekazanie jej do Okręgowej Komisji Egzaminacyjnej. Notatka może być sporządzona odręcznie w trybie roboczym.
- Informuj przewodniczącego zespołu nadzorującego o wszystkich nieprawidłowościach zaistniałych w trakcie egzaminu, w tym w szczególności o naruszeniach przepisów bezpieczeństwa i higieny pracy i o podejrzeniach niesamodzielności w wykonaniu zadania przez zdającego.

Numer  
stanowiska

**Elementy podlegające ocenie/kryteria oceny**Egzaminator wpisuje **T**,  
jeżeli zdający spełnił  
kryterium albo **N**, jeżeli  
nie spełnił**Rezultat 1: Profil pod zamek wpuszczany**

1	wykonany otwór pod wkładkę bębennową z luzem nie większym niż 1 mm						
2	wykonany otwór okrągły pod trzpień prostokątny łączący kłamki o średnicy 11,5 ÷ 12 mm						
3	odległość od osi otworu pod kłamkę do osi otworu bazowego wkładki bębennowej: 72±0,5 mm						
4	wykonane 2 otwory M4 do przykręcenia zamka do profilu						
5	wykonane 4 otwory M4 do przykręcenia bocznych szyldów zamka						

**Rezultat 2: Schemat i wymiary wykonanego profilu - w tabeli 2**

*Uwaga: w wykonanych pomiarach (tym samym narzędziem) różnice pomiarów wykonanych przez egzaminatora i wpisanych przez zdającego nie powinny przekraczać ±0,05 mm*

1	w poz. 1. wpisany wynik pomiaru wymiaru A						
2	w poz. 2. wpisany wynik pomiaru wymiaru B						
3	w poz. 3. wpisany wynik pomiaru wymiaru C						
4	w poz. 4. wpisany wynik pomiaru wymiaru D						

Numer  
stanowiska

**Rezultat 3: Zamontowany zamek w profilu***Uwaga! Oceny rezultatu należy dokonać po zakończeniu egzaminu*

1	zamek zamontowany w profilu i przykręcony wkrętami						
2	zamontowana do zamka wkładka bębenkowa i zabezpieczona wkrętem						
3	2 otwory M4 do montażu zamka w profilu wykonane w osi wzdłużnej profilu						
4	rozstaw otworów pod śruby zgodny z rozstawem otworów w szyldzie czołowym zamka						

**Rezultat 4: Zamontowane klamki z szyldami***Uwaga! Oceny rezultatu należy dokonać po zakończeniu egzaminu*

1	klamki zamontowane wraz z szyldami do profilu za pomocą 4 wkrętów						
2	poprawnie ucięty i dopasowany pręt kwadratowy łączący klamki						
3	otwory M4 wykonane w tej samej odległości od krawędzi profilu						
4	rozstaw otworów pod śruby zgodny z rozstawem otworów w szyldach z klamkami						

Numer  
stanowiska

**Przebieg 1: Obróbka profilu oraz montaż zamka i klamek z sztyldami**

Zdający:

1	materiały, narzędzia oraz przyrządy pomiarowe rozmieszczał na stanowisku zgodnie z zasadami bezpieczeństwa i higieny pracy, ochrony przeciwpożarowej oraz ergonomii						
2	dobierał narzędzia skrawające odpowiednio do rodzaju obróbki (piłowanie, wiercenie, gwintowanie)						
3	sprawdzał wymiary i kształt profilu podczas obróbki i montażu uchwytu						
4	sprawdził zamocowanie profilu w imadle przed wierceniem						
5	uruchomił próbnie wiertarkę przed wierceniem otworów						
6	używał okularów ochronnych podczas wiercenia otworów						
7	stosował smarowanie narzędzi skrawających podczas wiercenia i gwintowania						
8	uporządkował stanowisko pracy po wykonaniu zadania						

Egzaminator .....

*imię i nazwisko*

.....

*data i czytelny podpis*

Rysunki dla egzaminatora

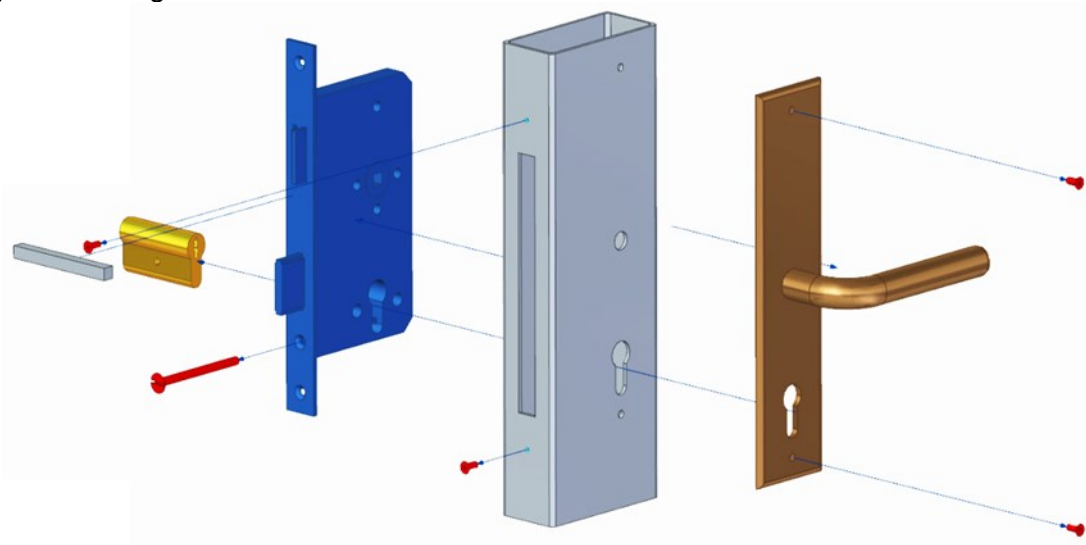

Rysunek 1. Schemat montażu zamka wpuszczanego

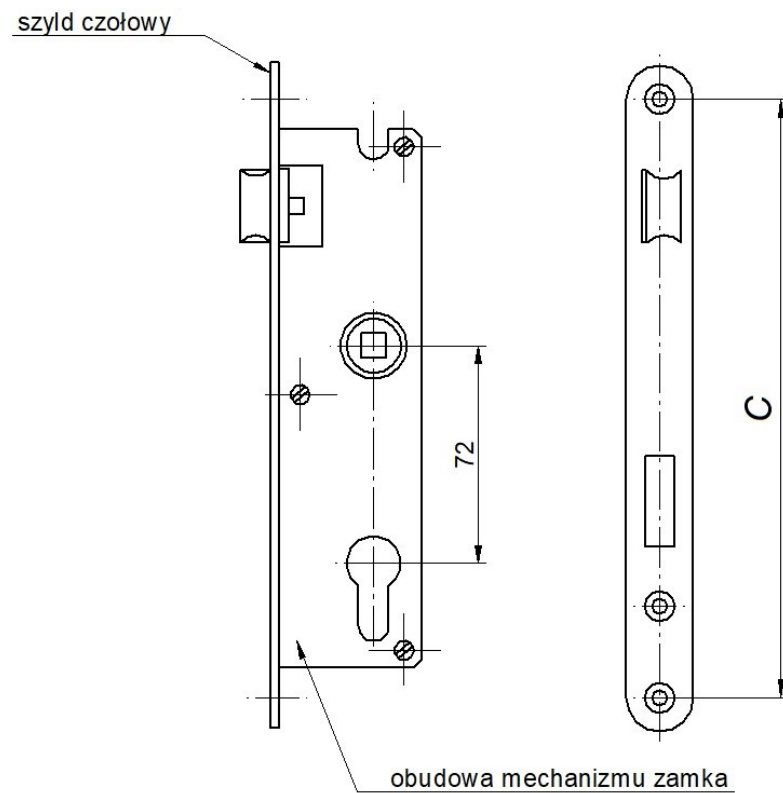

Rysunek 2. Zamek wpuszczany