

**EGZAMIN ZAWODOWY
Rok 2023
ZASADY OCENIANIA**

*Arkusz zawiera informacje prawnie chronione
do momentu rozpoczęcia egzaminu*

Nazwa kwalifikacji: **Wykonywanie i montaż elementów kadłuba jednostek pływających**
 Oznaczenie arkusza: **TWO.03-01-23.06-SG**
 Oznaczenie kwalifikacji: **TWO.03**
 Numer zadania: **01**
 Wersja arkusza: **SG**

**PODSTAWA PROGRAMOWA
2019**

Wypełnia egzaminator

Kod ośrodka –

Kod egzaminatora

Data egzaminu
Dzień Miesiąc Rok

Godzina rozpoczęcia egzaminu :

Numer PESEL zdającego*										Numer stanowiska	

* w przypadku braku numeru PESEL – seria i numer paszportu lub innego dokumentu potwierdzającego tożsamość

Egzaminatorze!

- Oceniaj prace zdających rzetelnie i z zaangażowaniem. Dokumentuj wyniki oceny.
- Stosuj przyjęte zasady oceniania w sposób obiektywny.
- Jeżeli zdający, wykonując zadanie egzaminacyjne, uzyskuje inne rezultaty albo pożądane rezultaty uzyskuje w inny sposób niż uwzględniony w zasadach oceniania lub przedstawia nietypowe rozwiązanie, ale zgodnie ze sztuką w zawodzie, to nadal oceniaj zgodnie z kryteriami zawartymi w zasadach oceniania. Informacje o tym, że zasady oceniania nie przewidują zaistniałej sytuacji, prześlij niezwłocznie w formie pisemnej notatki do Przewodniczącego Zespołu Egzaminacyjnego z prośbą o przekazanie jej do Okręgowej Komisji Egzaminacyjnej. Notatka może być sporządzona odręcznie w trybie roboczym.
- Informuj przewodniczącego zespołu nadzorującego o wszystkich nieprawidłowościach zaistniałych w trakcie egzaminu, w tym w szczególności o naruszeniach przepisów bezpieczeństwa i higieny pracy i o podejrzeniach niesamodzielności w wykonaniu zadania przez zdającego.

Numer
stanowiska

Elementy podlegające ocenie/kryteria ocenyEgzaminator wpisuje **T**,
jeżeli zdający spełnił
kryterium albo **N**, jeżeli
nie spełnił**Rezultat 1: Wykonane usztywnienia**

1	Poz.2 – zakończenia usztywnienia wytrasowane zgodnie z dokumentacją						
2	Poz.3 – zakończenia usztywnienia wytrasowane zgodnie z dokumentacją						
3	Poz.4 – zakończenia usztywnienia wytrasowane zgodnie z dokumentacją						
4	Poz.5 – zakończenia usztywnienia pionowego wytrasowane zgodnie z dokumentacją						
5	Poz.2 – usztywnienie poziome wykonane zgodnie z dokumentacją						
6	Poz.3 – usztywnienie pionowe wykonane zgodnie z dokumentacją						
7	Poz.4 – usztywnienie poziome wykonane zgodnie z dokumentacją						
8	Poz.5 – usztywnienie pionowe wykonane zgodnie z dokumentacją						

Rezultat 2: Natrasowane położenie usztywnień na blasze

1	Natrasowane położenie kątownika poz. 2						
2	Natrasowane położenie kątownika poz. 3						
3	Natrasowane położenie kątownika poz. 4						
4	Natrasowane położenie kątownika poz. 5						

Numer
stanowiska

Rezultat 3: Ścianka wr. 25 po prefabrykacji

1	Płyta ścianki poz.1 ma oznaczone kierunki „Góra” oraz „PS” zgodnie z dokumentacją						
2	Wytrasowane miejsce środka otworu: 650 mm od lewej krawędzi bazowej blachy z zachowaniem tolerancji ± 2						
3	Wytrasowane miejsce środka otworu: 550 mm od dolnej krawędzi bazowej blachy z zachowaniem tolerancji ± 2						
4	Kątownik poz. 2 zamontowany w odległości 900 mm od krawędzi bazowej blachy z zachowaniem tolerancji ± 2						
5	Kątownik poz. 3 zamontowany w odległości 400 mm od krawędzi bazowej blachy z zachowaniem tolerancji ± 2						
6	Kątownik poz. 4 zamontowany w odległości 200 mm od krawędzi bazowej blachy z zachowaniem tolerancji ± 2						
7	Kątownik poz. 5 zamontowany w odległości 900 mm od krawędzi bazowej blachy z zachowaniem tolerancji ± 2						
8	Spoiny szczipne rozmieszczone po obu stronach usztywnień						
9	Spoiny szczipne oczyszczone						
10	Usztywnienia są zamontowane pod kątem $90^\circ \pm 1^\circ$ do płyty poz.1						

Rezultat 4: Wypełniona tabela pomiarów ścianki wr. 25

1	Wpisany rzeczywisty wymiar pomiaru poz. 2						
2	Wpisany rzeczywisty wymiar pomiaru poz. 3						
3	Wpisany rzeczywisty wymiar pomiaru poz. 4						
4	Wpisany rzeczywisty wymiar pomiaru poz. 5						
5	Poz.2 – prawidłowa ocena zgodności wyniku pomiaru z wartością określoną na rysunku						
6	Poz.3 – prawidłowa ocena zgodności wyniku pomiaru z wartością określoną na rysunku						
7	Poz.4 – prawidłowa ocena zgodności wyniku pomiaru z wartością określoną na rysunku						
8	Poz.5 – prawidłowa ocena zgodności wyniku pomiaru z wartością określoną na rysunku						

Numer
stanowiska

Przebieg 1: Wykonanie usztywnień

Zdający:

1	oszlifował zakończenia usztywnień						
2	podczas cięcia i szlifowania stosował właściwe środki ochrony indywidualnej						
3	odpady umieścił w specjalnym pojemniku						

Przebieg 2: Wykonanie ścianki wr.25

Zdający:

1	zamontował usztywnienia zgodnie z dokumentacją						
2	wytrasował otwór 600 x 400 zgodnie z dokumentacją						
3	skontrolował kąt zamocowania usztywnień do płyty poz. 1						
4	skontrolował kąty proste między usztywnieniami						
5	spoiny szczepne wykonał stosując spawarkę						
6	podczas szczepiania usztywnień stosował środki ochrony indywidualnej: kask, rękawice, tarczę spawalniczą						
7	podczas pracy palnikiem stosował środki ochrony indywidualnej: kask, rękawice, okulary ochronne						
8	po wykonaniu zadania pozostawił uporządkowane stanowisko pracy						
9	do montażu usztywnień używał klamry i kliny monterskie						

Egzaminator

imię i nazwisko

.....

data i czytelny podpis

Zestawienie materiałowe ścianki wr. 25

BIURO KONSTRUKCYJNE		430/1						Ścianka wr. 25		Strona	1
		ZESTAWIENIE								Stron	1
		MATERIAŁOWE						Nr rys	1210-1	Zmiana	
Poz.	NAZWA ELEMENTU	WYR.				MAT	ILOŚĆ	MASA		NR K.W.	UWAGI
			gr.	L	B			JEDN.	CAŁK.		
			[mm]	[mm]	[mm]			[kg]	[kg]		
1	Blacha	PL	8	1200	1200	A	1	90,4	90,4		
2	Usztywnienie poziome ścianki	L80x40x6	6	775	80	A	1	5,0	5,0		
3	Usztywnienie pionowe ścianki	L80x40x6	6	1200	80	A	1	6,2	6,2		
4	Usztywnienie poziome ścianki	L80x40x6	6	475	80	A	1	3,3	3,3		
5	Usztywnienie pionowe ścianki	L80x40x6	6	850	80	A	1	4,6	4,6		
								Suma	109,5		

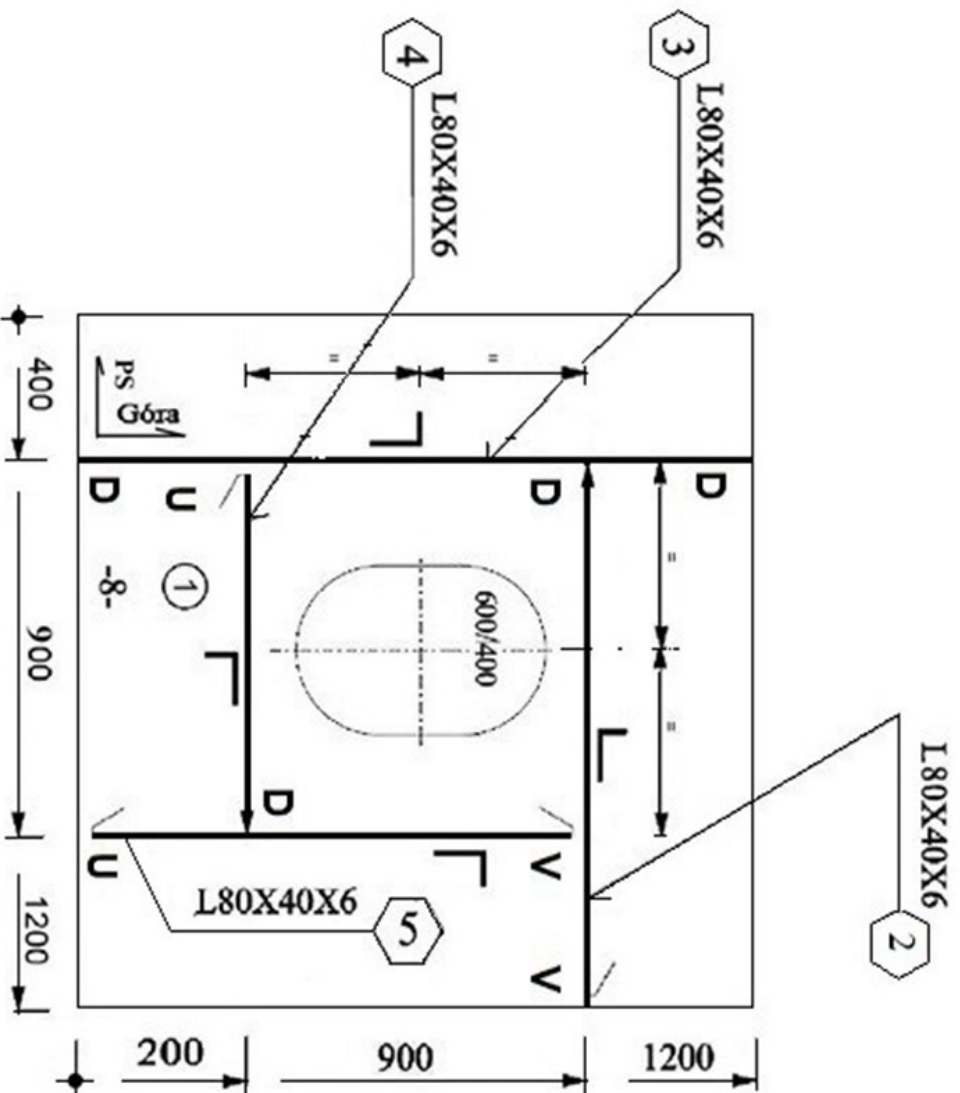

UWAGI:

1. Końce usztywnień wykonać wg rys. 2.
2. Nieoznaczone spoiny pachwinowe spawać spoiną $\rightarrow 3$
3. Otwór natrasować nie wycinać.
4. Do rysunku należy zestawienie materiałowe 430/1.

KONSTRUKTOR:	DATA	NAZWISKO I IMIĘ	PODPIS	BIURO KONSTRUKCYJNE			
PROJEKT: 430/1							
TYTUŁ RYS:		Ścianka nr. 25		KLIENT:			
MASA CAŁK.(kg)	SKALA FORMAT	POW.(m ²)	RYS.NR	NR RYS. KLIENTA:	ARKUSZ	ZMIANA	
			1210-1		1/1		

Rysunek 1. Ścianka wr. 25

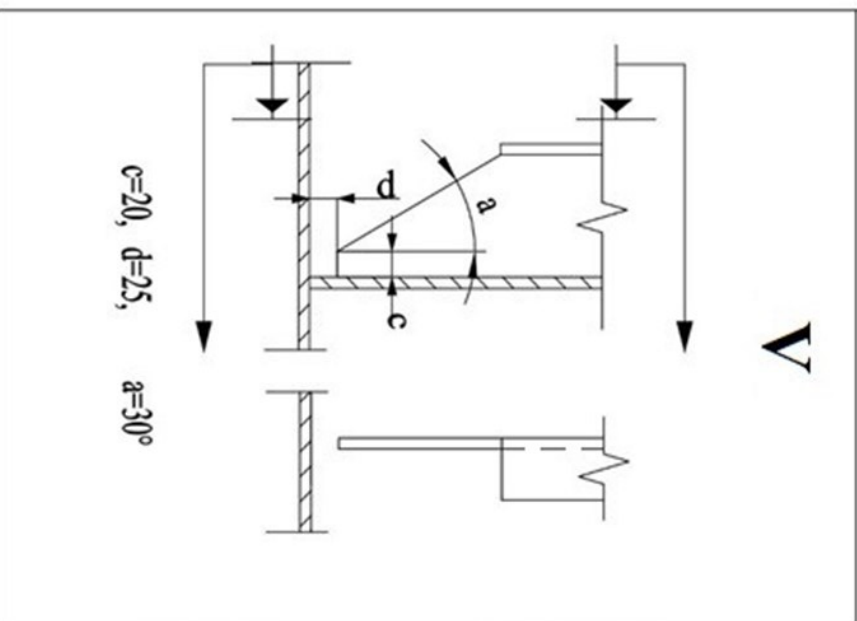
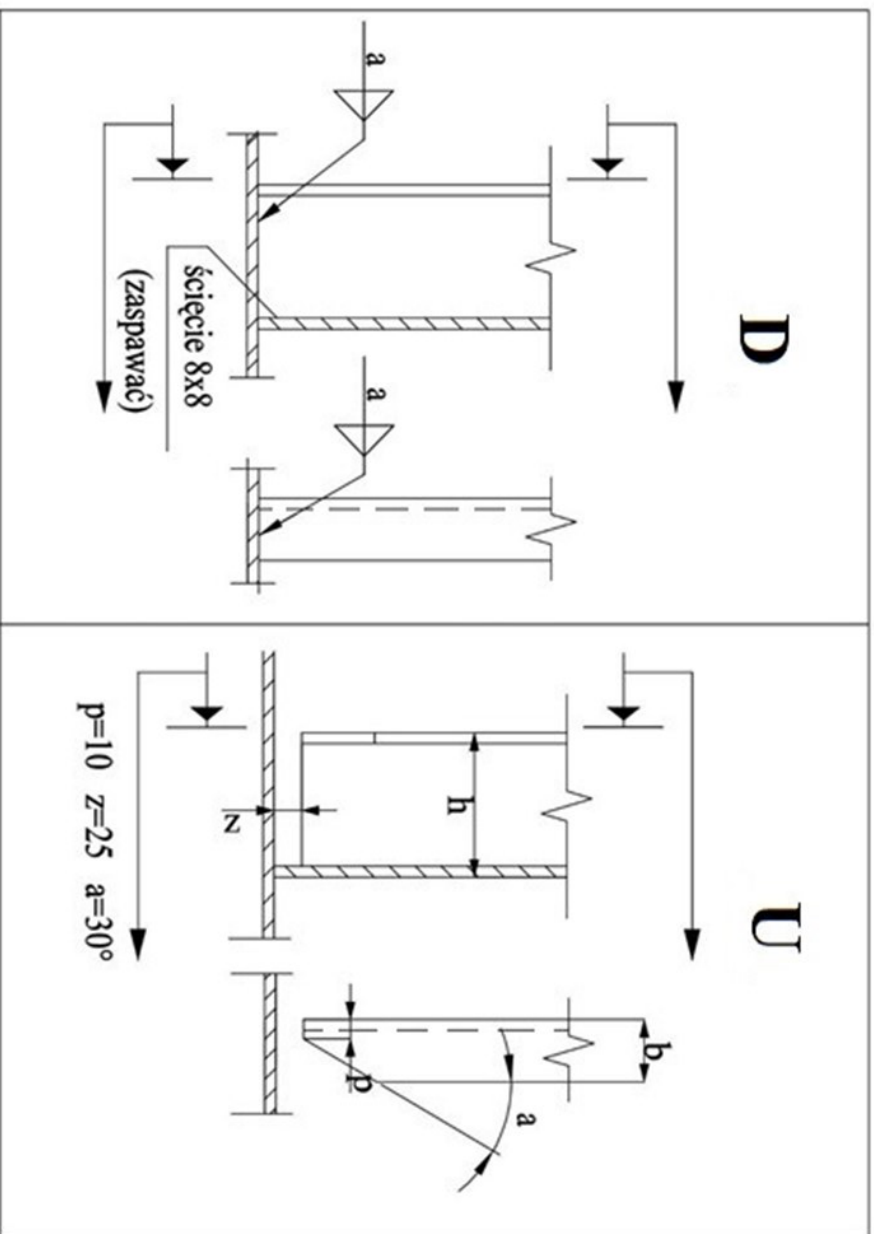

Rysunek 2. Zakończenia usztywnień

Tabela pomiarów ścianki wr. 25

Element wg rysunku	Odległość zamontowanych elementów od krawędzi blachy zgodnie z rysunkiem mm	Dopuszczalne odchyłki mm	Pomiar odległości zamontowanych elementów od krawędzi blachy mm	Zgodność wyników pomiaru z wartościami określonymi na rysunku (kolumna 2 z uwzględnieniem dopuszczalnych odchyłek)
1	2	3	4	5
Poz.2	900	±2		Zgodne/niezgodne*
Poz.3	400	±2		Zgodne/niezgodne*
Poz.4	200	±2		Zgodne/niezgodne*
Poz.5	900	±2		Zgodne/niezgodne*